

МИНИСТЕРСТВО КУЛЬТУРЫ РОССИЙСКОЙ ФЕДЕРАЦИИ  
ФГБОУ ВО «Кемеровский государственный институт культуры»  
Факультет визуальных искусств  
Кафедра декоративно-прикладного искусства

**ФОНДЫ ОЦЕНОЧНЫХ СРЕДСТВ ДИСЦИПЛИН**

Направление подготовки  
**54.03.02 Декоративно-прикладное искусство и народные промыслы**

Профиль подготовки  
**«Художественно-декоративное оформление интерьера»**

Форма обучения  
**очная**

Кемерово, 2023 г.

Утверждены на заседании кафедры декоративно-прикладного искусства и рекомендованы к размещению на сайте Кемеровского государственного института культуры «Электронная информационно-образовательная среда КемГИК» по web-адресу <http://edu2020.kemguki.ru/> «26» мая 2023 г., протокол № 10.

МИНИСТЕРСТВО КУЛЬТУРЫ РОССИЙСКОЙ ФЕДЕРАЦИИ  
ФГБОУ ВО «Кемеровский государственный институт культуры»  
Факультет социально-культурных технологий  
Кафедра музейного дела

УТВЕРЖДАЮ  
Зав. Кафедрой МД Родионова Д.Д.

---

подпись

## **ФОНД ОЦЕНОЧНЫХ СРЕДСТВ**

**по учебной дисциплине**  
**ИСТОРИЯ**

Направление подготовки  
**51.03.06 «Народно-художественная культура»**

Профили подготовки:  
**«Руководство студией декоративно-прикладного творчества»**

Квалификация (степень) выпускника  
**Бакалавр**

Форма обучения

**Очная, заочная**

Составитель Тимербулатов Д.Р.

## Фонд оценочных средств

### 1. Перечень оцениваемых компетенций:

УК-5. Способен воспринимать межкультурное разнообразие общества в социально-историческом, этическом и философском контекстах

### 2. Критерии и показатели оценивания компетенций

Обучающийся должен демонстрировать следующие результаты обучения по дисциплине:

*знать:*

1. Основные исторические факты, даты, события и имена исторических деятелей (31);
2. Этапы исторического развития России (32);
3. Движущие силы и закономерности исторического развития общества (33);
4. Место человека в историческом процессе и политической организации общества (34);
5. Роль насилия и ненасилия в истории (35);
6. Особенности взаимодействия власти и общества (на примере России) (36);
7. Социокультурные особенности развития России (37);
8. Роль России в истории человечества и современном мире (38).

*уметь:*

1. Применять навыки конспектирования и анализа исторических источников (У1);
2. Обосновывать и адекватно оценивать современные явления и процессы в общественной жизни (У2);
3. Выражать и обосновывать свою позицию по вопросам, касающимся ценностного отношения к историческому прошлому (У3);
4. Самостоятельно анализировать историческую информацию (У4);
5. Применять научную терминологию и основные научные категории (У5).
6. Применять навыки самостоятельного анализа социально-политической, научной и исторической литературы по изучаемым вопросам (У6).

*владеть:*

1. Способами сбора, анализа и обобщения исторической информации (В1);
2. Культурой мышления, способностью логически строить свою письменную и устную речь (В2);
3. Способами аргументированного изложения собственной точки зрения, ведения дискуссии (В3);
4. Способами презентации результатов собственных теоретических изысканий (В4);
5. Способами определения вклада исторических деятелей в развитие мира (В5);
6. Способами работы с научной литературой (В6);
7. Способами отбора и систематизации культурно-исторических фактов и событий (В7);
8. Способами письменного аргументированного изложения собственной точки зрения (В8).

**Описание критериев оценивания компетенций на различных уровнях их формирования \***



**При выставлении оценки преподаватель учитывает:** логику, структуру, стиль ответа; культуру речи, манеру общения; готовность к дискуссии, аргументированность ответа; уровень самостоятельного мышления; умение приложить теорию к практике, решить задачи.

**Нулевой уровень («неудовлетворительно»).** Результаты обучения студента свидетельствуют:

**З)** об усвоении им некоторых элементарных знаний, но студент не владеет понятийным аппаратом изучаемой предметной области (учебной дисциплины);

**У)** не умеет установить связь теории с практикой;

**В)** не владеет способами решения практико-ориентированных задач.

**Первый уровень - пороговый («удовлетворительно»).** Достигнутый уровень оценки результатов обучения студента показывает:

**З)** знания имеют фрагментарный характер, отличаются поверхностностью и малой содержательностью; студент раскрывает содержание вопроса, но не глубоко, бессистемно, с некоторыми неточностями;

**У)** слабо, недостаточно аргументированно может обосновать связь теории с практикой;

**В)** способен понимать и интерпретировать основной теоретический материал по дисциплине.

**Второй уровень повышенный («хорошо»).** Студент на должном уровне:

**З)** раскрывает учебный материал: даёт содержательно полный ответ, требующий незначительных дополнений и уточнений, которые он может сделать самостоятельно после наводящих вопросов преподавателя;

**У)** демонстрирует учебные умения и навыки в области решения практико-ориентированных задач;

**В)** владеет способами анализа, сравнения, обобщения и обоснования выбора методов решения практико-ориентированных задач.

**Третий уровень продвинутый («отлично»).** Студент, достигающий должного уровня:

**З)** даёт полный, глубокий, выстроенный логично по содержанию вопроса ответ, используя различные источники информации, не требующий дополнений и уточнений;

**У)** доказательно иллюстрирует основные теоретические положения практическими примерами;

**В)** способен глубоко анализировать теоретический и практический материал, обобщать его, самостоятельно делать выводы, вести диалог и высказывать свою точку зрения.

### 3. Формируемые компетенции в структуре учебной дисциплины и средства их оценивания

№ п/п	Разделы (темы) дисциплины	Код оцениваемой компетенции	Планируемые результаты обучения по дисциплине (ЗУВ)	Оценочное средство
1	<b>Раздел 1. История как наука</b>			
1.1	История как наука	УК-5.	32;33;34;У1;У4;У5; У6;В1;В2;В4;В6;В8	Защита рефератов

2	<b>Раздел 2. История Древнерусского государства (IX – 30-е годы XII века)</b>			
2.1	Восточные славяне в догосударственный период	УК-5.	31;32;33;34; 35;36;У1;У3;У4;У5; У6;В1;В2;В3;В4;В6 ;В7;В8	Проверка результатов подготовки сообщений
2.2	Теории происхождения славян, соседи славян на Восточно-Европейской равнине	УК-5.	31;32;33;34; 35;36;У1;У3;У4;У5; У6;В1;В2;В3;В4;В6 ;В7;В8	Проверка результатов подготовки сообщений
2.3	Образование и политическое развитие Древнерусского государства	УК-5.	31;32;33;34; 35;36;У3;У4;У5; В2;В3;В4;В5;В6;В7	Проверка выполнения письменных работ; устный опрос
2.4	Социально-экономическое устройство Древнерусского государства	УК-5.	31;32;33;34; 35;36;У1;У3;У4;У5; У6;В1;В2;В3;В4;В6 ;В7;В8	Проверка результатов подготовки сообщений
2.5	Культура Древнерусского государства	УК-5.	31;32;33;34; 35;36;37;У1;У3;У4; У5;У6;В1;В2;В3;В4 ;В6;В7;В8	Проверка результатов подготовки сообщений
3	<b>Раздел 3. Русская государственность (30-е годы XII – XV век)</b>			
3.1	Феодальная раздробленность как исторический этап развития государственности. Борьба русских земель с внешней	УК-5.	31;32;33;34; 35;36;У1;У3;У4;У5; У6;В1;В2;В3;В4;В5 ;В6;В7;В8	Проверка результатов подготовки сообщений

	опасностью			
3.2	Русь в XIV–XV веках: возвышение Москвы и складывание централизованного государства	УК-5.	31;32;33;34; 35;36;У3;У4;У5; В2;В3;В4;В5;В6;В7	Проверка выполнения письменных работ; устный опрос
3.3	Культура Руси 30-е годы XII – XV век	УК-5.	31;32;33;34; 35;36;37;У1;У3;У4; У5;У6;В1;В2;В3;В4; ;В6;В7;В8	Проверка результатов подготовки сообщений
4	<b>Раздел 4. Россия в конце XV – начале XVII века</b>			
4.1	Особенности развития России на рубеже XV–XVI веков	УК-5.	31;32;33;34; 35;36;У1;У3;У4;У5; У6;В1;В2;В3;В4;В6; ;В7;В8	Проверка результатов подготовки сообщений
4.2	Общественная мысль и формирование политической системы на рубеже XV–XVI веков	УК-5.	31;32;33;34; 35;36;У1;У3;У4;У5; У6;В1;В2;В3;В4;В6; ;В7;В8	Проверка результатов подготовки сообщений
4.3	Внутренняя и внешняя политика Ивана IV	УК-5.	31;32;33;34; 35;36;У1;У3;У4;У5; У6;В1;В2;В3;В4;В5; ;В6;В7;В8	Проверка выполнения письменных работ; устный опрос
4.4	Основные тенденции духовно-культурного развития России в XVI веке	УК-5.	31;32;33;34; 35;36;37;У1;У3;У4; У5;У6;В1;В2;В3;В4; ;В6;В7;В8	Проверка результатов подготовки сообщений
4.5	Кризис российской государственности: Россия в Смутное время	УК-5.	31;32;33;34; 35;36;У3;У4;У5; В2;В3;В4;В5;В6;В7	Устный опрос
5	<b>Раздел 5. Россия в</b>			

	<i><b>XVII веке</b></i>			
5.1	Царствование Михаила Федоровича: восстановление русской государственности	УК-5.	31;32;33;34; 35;36;У1;У3;У4;У5; У6;В1;В2;В3;В4;В5 ;В6;В7;В8	Проверка результатов подготовки сообщений
5.2	Царствование Алексея Михайловича: новые черты социально-экономического развития	УК-5.	31;32;33;34; 35;36;У1;У3;У4;У5; У6;В1;В2;В3;В4;В5 ;В6;В7;В8	Проверка результатов подготовки сообщений
5.3	Власть и общество в России XVII веке: проблемы взаимоотношений	УК-5.	31;32;33;34; 35;36;У3;У4;У5; В2;В3;В4;В5;В6;В7	Проверка выполнения письменных работ; устный опрос
5.4	Россия в последней четверти XVII века: борьба за власть	УК-5.	31;32;33;34; 35;36;У3;У4;У5; В2;В3;В4;В5;В6;В7	Устный опрос
5.5	Внешняя политика России в XVII веке	УК-5.	31;32;33;34; 35;36;У1;У3;У4;У5; У6;В1;В2;В3;В4;В5 ;В6;В7;В8	Проверка результатов подготовки сообщений
5.6	Обмирщение русской культуры	УК-5.	31;32;33;34; 35;36;37;У1;У3;У4; У5;У6;В1;В2;В3;В4 ;В6;В7;В8	Проверка результатов подготовки сообщений
	<i><b>Раздел 6. Модернизация России в XVIII веке</b></i>			
6.1	Трансформация социокультурного облика российского общества в годы правления Петра I	УК-5.	31;32;33;34; 35;36;У1;У3;У4;У5; У6;В1;В2;В3;В4;В5 ;В6;В7;В8	Устный опрос
6.2	Административные и экономические преобразования	УК-5.	31;32;33;34; 35;36;У1;У3;У4;У5; У6;В1;В2;В3;В4;В5 ;В6;В7;В8	Проверка результатов подготовки сообщений

	Петра I			
6.3	Эпоха дворцовых переворотов	УК-5.	31;32;33;34; 35;36;У3;У4;У5; В2;В3;В5;В6;В7	Проверка выполнения тестовых заданий
6.4	Внешняя политика России в первой половине XVIII века	УК-5.	31;32;33;34; 35;36;У1;У3;У4;У5; У6;В1;В2;В3;В4;В6 ;В7;В8	Проверка написания исторического сочинения
6.5	Просвещенный абсолютизм Екатерины II	УК-5.	31;32;33;34; 35;36;У1;У3;У4;У5; У6;В1;В2;В3;В4;В5 ;В6;В7;В8	Проверка написания исторического сочинения
6.6	Политико-административная и социально-экономическая деятельность Екатерины II и Павла I	УК-5.	31;32;33;34; 35;36;У1;У3;У4;У5; У6;В1;В2;В3;В4;В5 ;В6;В7;В8	Проверка написания исторического сочинения
6.7	Внешиполитический курс России второй половины XVIII – начале XIX века и его реализация	УК-5.	31;32;33;34; 35;36;У1;У3;У4;У5; У6;В1;В2;В3;В4;В6 ;В7;В8	Проверка результатов подготовки сообщений
	<b><i>Раздел 7. Российская империя в первой половине XIX века</i></b>			
7.1	Экономическое и социальное развитие России первой половине XIX века	УК-5.	31;32;33;34; 35;36;У1;У3;У4;У5; У6;В1;В2;В3;В4;В6 ;В7;В8	Проверка результатов подготовки сообщений
7.2	Трансформация внутриполитического курса Александра I	УК-5.	31;32;33;34; 35;36;У1;У3;У4;У5; У6;В1;В2;В3;В4;В6 ;В7;В8	Проверка написания исторического сочинения
7.3	«Консервативная эпоха» Николая I	УК-5.	31;32;33;34; 35;36;У1;У3;У4;У5; У6;В1;В2;В3;В4;В5	Проверка написания исторического

			;B6;B7;B8	сочинения
7.4	Внешняя политика России первой половины XIX века	УК-5.	31;32;33;34; 35;36;У3;У4;У5; B2;B3;B5;B6;B7	Проверка выполнения тестовых заданий; устный опрос
7.5	Общественно-политическое движение в России первой половины XIX века	УК-5.	31;32;33;34; 35;36;У3;У4;У5; B2;B3;B5;B6;B7	Проверка выполнения тестовых заданий
7.6	«Золотой век» русской культуры	УК-5.	31;32;33;34; 35;36;37;У1;У3;У4; У5;У6;B1;B2;B3;B4; ;B6;B7;B8	Проверка результатов подготовки сообщений
	<b><i>Раздел 8. Российская империя во второй половине XIX – начале XX века</i></b>			
8.1	Либерально-буржуазные реформы Александра II. Его внутренняя и внешняя политика	УК-5.	31;32;33;34; 35;36;У3;У4;У5; B2;B3;B5;B6;B7	Проверка выполнения тестовых заданий
8.2	Царствование Александра III: влияние контрреформ на развитие российского общества. Начало правления Николая II	УК-5.	31;32;33;34; 35;36;У1;У3;У4;У5; У6;B1;B2;B3;B4;B5; ;B6;B7;B8	Проверка написания исторического сочинения
8.3	Внешняя политика Российской империи второй половины XIX – начала XX века	УК-5.	31;32;33;34; 35;36;У1;У3;У4;У5; У6;B1;B2;B3;B4;B6; ;B7;B8	Проверка результатов подготовки сообщений
8.4	Первая русская революция 1905–1907 годы:	УК-5.	31;32;33;34; 35;36;У1;У3;У4;У5; У6;B1;B2;B3;B4;B6	Проверка написания исторического

	предпосылки, причины, ход, особенности и последствия		;B7;B8	сочинения
8.5	Российская империя в 1907–1914 годы. Россия в годы первой мировой войны	УК-5.	31;32;33;34; 35;36;У1;У3;У4;У5; У6;В1;В2;В3;В4;В6 ;B7;B8	Проверка результатов подготовки сообщений
8.6	Россия эпохи революций 1917 года	УК-5.	31;32;33;34; 35;36;У1;У3;У4;У5; У6;В1;В2;В3;В4;В5 ;B6;B7;B8	Проверка написания исторического сочинения
	<b><i>Раздел 9. Советская Россия и СССР в 1917–1941 года</i></b>			
9.1	Первые преобразования советской власти	УК-5.	31;32;33;34; 35;36;У1;У3;У4;У5; У6;В1;В2;В3;В4;В6 ;B7;B8	Проверка результатов подготовки сообщений
9.2	Гражданская война 1918–1920 годов. Политика «военного коммунизма»	УК-5.	31;32;33;34; 35;36;У1;У3;У4;У5; У6;В1;В2;В3;В4;В6 ;B7;B8	Проверка результатов подготовки сообщений
9.3	Образование СССР. Новая экономическая политика и социальное развитие в 1920-е годы	УК-5.	31;32;33;34; 35;36;У1;У3;У4;У5; У6;В1;В2;В3;В4;В6 ;B7;B8	Проверка результатов подготовки сообщений
9.4	Внутрипартийная борьба 1920–1930-х годов и упрочнение личной власти И. В. Сталина	УК-5.	31;32;33;34; 35;36;У1;У3;У4;У5; У6;В1;В2;В3;В4;В5 ;B6;B7;B8	Проверка написания исторического сочинения
9.5	Индустриализация и коллективизация в СССР. Изменение социальной структуры	УК-5.	31;32;33;34; 35;36;У3;У4;У5; В2;В3;В4;В6;В7	Проверка выполнения тестовых заданий

	населения			
9.6	Внешняя политика Советской России и СССР в 1918–1941 года	УК-5.	31;32;33;34; 35;36;У1;У3;У4;У5; У6;В1;В2;В3;В4;В6 ;В7;В8	Проверка результатов подготовки сообщений
	<b><i>Раздел 10. СССР 1941–1991 годов</i></b>			
10.1	СССР в годы Великой Отечественной войны	УК-5.	31;32;33;34; 35;36;У3;У4;У5; В2;В3;В5;В6;В7	Устный опрос
10.2	СССР в 1945–1953 годы: послевоенное восстановление, новый виток репрессий	УК-5.	31;32;33;34; 35;36;У1;У3;У4;У5; У6;В1;В2;В3;В4;В5 ;В6;В7;В8	Проверка результатов подготовки сообщений
10.3	Социально-экономические преобразования Н. С. Хрущева. Идеологическое развитие и Оттепель в СССР	УК-5.	31;32;33;34; 35;36;37;У1;У3;У4; У5;У6;В1;В2;В3;В4 ;В5;В6;В7;В8	Проверка результатов подготовки сообщений
10.4	СССР во второй половине 1960-х – в первой половине 1980-е годов: нарастание кризисных явлений	УК-5.	31;32;33;34; 35;36;38;У1;У2;У3; У4;У5;У6;В1;В2;В3 ;В4;В6;В7;В8	Проверка выполнения тестовых заданий, проверка результатов подготовки сообщений
10.5	Внешняя политика СССР в 1945–1991 годы	УК-5.	31;32;33;34; 35;36;38;У1;У2;У3; У4;У5;У6;В1;В2;В3 ;В4;В6;В7;В8	Проверка написания исторического сочинения
10.6	Перестройка и распад	УК-5.	31;32;33;34; 35;36;38;У1;У2;У3;	Проверка написания



	СССР		У4;У5;У6;В1;В2;В3; ;В4;В5;В6;В7;В8	исторического сочинения
	<b><i>Раздел 11. Становление новой российской государственности. Российская Федерация на рубеже XX–XXI веков</i></b>			
11.1	Президентство Б. Н. Ельцин 1991– 1999 годов: становление российского федерализма и общенациональный социально- экономический кризис	УК-5.	31;32;33;34; 35;36;38;У1;У2;У3; У4;У5;У6;В1;В2;В3 ;В5;В6;В7;В8	Устный опрос
12.2	Россия в начале XXI века	УК-5.	31;32;33;34; 35;36;У1;У3;У4;У5; У6;В1;В2;В3;В4;В6 ;В7;В8	Проверка написания исторического сочинения

#### 4. Оценочные средства по дисциплине для текущего контроля

##### 4.1. Перечень вопросов для устного опроса

*Контрольные вопросы к разделу 2.  
История Древнерусского государства  
(IX – 30-е годы XII века)*

1. Кто были основоположниками и первыми критиками нормандской теории?
2. Что включает в себя нормандская теория?
3. В чём было значение походов князя Олега в 882, 907, 911 годах?
4. Чем характеризуется деятельность князя Игоря?
5. В чём состоит значение правления княгини Ольги?
6. В чём состоит роль Святослава для развития Руси?
7. Почему князем Владимиром было принято Православие и в чём состоит его влияние на развитие Руси?
8. Как повлияло на развитие Киевской Руси правление Ярослава Мудрого?
9. Как повлияло на развитие Киевской Руси правление Владимира Мономаха?

*Контрольные вопросы к разделу 3.  
Русская государственность  
(30-е годы XII – XV век)*

1. Чем объясняется борьба Москвы и Твери в XIV веке?
2. Какие этапы образования централизованного государства можно выделить?

3. Какие последствия имела деятельность Ивана Калиты?
4. В чём состояла разница позиций Москвы и Твери в отношении Золотой Орды?
5. Какие этапы борьбы Руси с татаро-монголами можно выделить?
6. Как происходил процесс образования централизованного государства на Руси?
7. Как изменялась система законодательства на Руси?
8. В чём значение теории «Москва – третий Рим»?
9. В чём состояли особенности внешней политики Руси в 30-е годы XII – XV веков?

*Контрольные вопросы к разделу 5.*

*Россия в XVII веке*

1. Как происходило становление абсолютизма в России?
2. В чём значение деятельности Фёдора Алексеевича?
3. В чём состояли причины борьбы за власть в России в последней трети XVII века?
4. Какие этапы борьбы за власть в России в последней трети XVII века можно выделить?
5. В чём значение деятельности царевны Софьи?
6. Какие преобразования Петра I были осуществлены в конце XVII века?

*Контрольные вопросы к разделу 7.*

*Российская империя в первой половине XIX века*

1. Какими были основные направления внешней политики России в первой половине XIX века?
2. Как происходила деятельность антифранцузских коалиций?
3. В чём состояли причины Отечественной войны 1812 года?
4. Как разворачивались боевые действия в ходе Отечественной войны 1812 года?
5. Как складывались российско-иранские отношения в первой половине XIX века?
6. Как происходило укрепление позиций России на Кавказе?
7. В чём состояли причины Крымской войны?
8. Как разворачивались боевые действия в ходе Крымской войны?

*Контрольные вопросы к разделу 10.*

*СССР 1941–1991 годов*

1. В чём состояли причины Великой Отечественной войны?
2. Какими были планы сторон в начале Великой Отечественной войны?
3. Как происходила Московская битва? В чём её значение?
4. Какими были планы сторон весной - летом 1942 года?
5. Когда и где произошёл коренной перелом в ходе Великой Отечественной войны?
6. Как проходили боевые действия в 1944 -1945 годах?
7. Какими были итоги международных конференций, проходивших в ходе Второй мировой войны?

*Контрольные вопросы к разделу 11.*

*Становление новой российской государственности.*

*Российская Федерация на рубеже XX–XXI веков.*

1. Какими были причины прихода к власти Б.Н. Ельцина?
2. Какими были основные направления социально-экономического развития России на рубеже XX–XXI веков?
3. Какими были основные направления политического развития России на рубеже XX–XXI веков?
4. В чём были успехи и неудачи внешней политики России на рубеже XX–XXI веков?
5. Как происходило становление современной России?

***Критерии оценивания***

Знания материала учебной дисциплины, которое студент демонстрирует в ходе устного опроса, оцениваются 0 - 2 баллов. Результаты устного опроса оцениваются в баллах в соответствии со следующими критериями:

- обучающийся хорошо разбирается в материале учебной дисциплины, свободно излагает свои мысли - 2 балла;
- обучающийся недостаточно хорошо владеет материалом, ответы обучающегося на вопросы не достаточно полны - 1 балл;
- обучающийся не принимает участия в устном опросе либо дает неправильные ответы - 0 баллов.

#### **4.2. Тематика рефератов**

##### *Тема 1.1 История как наука*

1. Понимание истории как науки в Древнем мире
2. Понимание истории как науки в Средних веках
3. Понимание истории как науки в Новое время
4. Понимание истории как науки на современном этапе.
5. Эволюция представлений о предмете и объекте исторической науки.
6. Научные подходы в понимании методологии истории
7. Эволюция представлений о принципах исторического исследования
8. Роль историографии в историческом исследовании
9. Исторический источник как основа исторического исследования.
10. Методы работы с историческим источником в историческом исследовании.
11. Представления о функциях исторической науки на современном этапе.

##### **Критерии оценивания**

Тема реферата выбирается из предложенного списка в соответствии с интересами обучающегося. Реферат представляет собой самостоятельную работу студента с литературой по заданной теме. Реферат должен сопровождаться презентацией. Конечным итогом этой работы будет выступление с собранным материалом, состоящим в обобщении имеющихся в литературе сведений по выбранной теме.

Первым этапом работы обучающегося будет поиск необходимой литературы по теме. Вторым этапом – выявление имеющихся в литературе точек зрения на выбранную тему и их самостоятельный анализ. Завершающий этап работы- подготовка выступления с докладом. Продолжительность выступления до 10 минут.

Выступление с докладом оценивается по следующим критериям:

- литература по тема подобрана в достаточном объёме. Выделены все имеющиеся точки зрения на исследуемую проблему. Дан анализ каждой точке зрения. Выделены сильные и слабые стороны позиций учёных по исследуемой теме -2 балла;
- выступление с докладом позволяет составить представление о имеющихся наработках учёных по выбранной представляемой теме. Обучающийся в полном объёме владеет информацией, отвечает на вопросы аудитории -1 балла
- Качественное оформление презентации-1 балл.

Максимальное количество полученных баллов -4.

#### **4.3. Лабораторные (практические) работы**

В ходе освоения учебной дисциплины предусмотрено 11 практических занятий (22 часа). Каждое практическое занятие имеет свои особенности по форме проведения, что вызвано необходимостью лучшего усвоения обучающимися учебного материала.

*Тема 2.3 Образование и политическое развитие Древнерусского государства*

На данном практическом занятии прошедший материал закрепляется в ходе устного опроса (Вопросы представлены в разделе 4.1) и выполнении тестовых заданий.

### **Тестовые задания.**

**Из предложенных утверждений необходимо выбрать правильный вариант ответа.**

1. Согласно летописи «Повесть временных лет» ильменьские славяне призвали варяжского князя
  - а) Харальда
  - б) Олега
  - в) Рюрика
  - г) Трувора
2. Согласно летописи «Повесть временных лет» восстание против князя Игоря произошло в землях
  - а) полян
  - б) кривичей
  - в) древлян
  - г) уличей
3. Христианским именем княгини Ольги было имя
  - а) Елена
  - б) Анна
  - в) Елизавета
  - г) Анастасия
4. Князь Ярослав Мудрый построил собор Святой Софии на месте победы над
  - а) варягами
  - б) печенегами
  - в) хазарами
  - г) половцами
5. Автором «Устава о резах» был(а)
  - а) Ярослав Мудрый
  - б) Ярополк
  - в) Ольга
  - г) Владимир Мономах

### **Работа с датами.**

**Необходимо соотнести дату и историческое событие.**

1. Призвание Рюрика в Новгород произошло в 968, 962, 862, 882 году
2. Правление князя Олега началось в 979, 1015, 882, 879 году
3. Святослав разбил Итиль в 965, 972, 988, 964 году
4. Поход на половцев состоялся в 972, 1036, 1111, 1113 году

**Выделите событие, соответствующее правлению Владимира I.**

1. Разгром печенегов
2. Языческая реформа
3. Поход на Константинополь
4. Налоговая реформа

**Выделите событие, соответствующее правлению Ярослава Мудрого.**

1. Принятие Христианства
2. Разгром Итиля
3. Введение «уроков» и «погостов»
4. Поход на ятвягов

**Ответьте на вопросы:**

1. Какими причинами можно объяснить поход Олега на Киев?
2. Почему князь Владимир принимает Православие?

3. Существует следующая точка зрения на вопрос образования государства у славян: *Государство у славян образовалось в результате объективных процессов.* Используя исторические знания, приведите два аргумента, подтверждающих данную оценку, и два аргумента, опровергающих её. Укажите, какие из приведённых вами аргументов подтверждают данную точку зрения, а какие опровергают её.

**Тема 3.2 Русь в XIV–XV веках: возвышение Москвы и складывание централизованного государства**

На данном практическом занятии прошедший материал закрепляется в ходе устного опроса (Вопросы представлены в разделе 4.1) и выполнении тестовых заданий.

**Тестовые задания.**

**Из предложенных утверждений необходимо выбрать правильный вариант ответа.**

1. Основателем династии московских князей считается
  - а) Дмитрий Иванович
  - б) Даниил Александрович
  - в) Юрий Данилович
  - г) Александр Ярославич
2. Основным противником Московского княжества в борьбе за ярлык на Великое Владимирское княжение было княжение
  - а) Литовское
  - б) Тверское
  - в) Смоленское
  - г) Рязанское
3. Вернуть ярлык на Великое Владимирское княжение Дмитрию Ивановичу помог
  - а) митрополит Иов
  - б) митрополит Филофей
  - в) митрополит Алексий
  - г) митрополит Феогност
4. Отменил лестничное право
  - а) Иван Калита
  - б) Василий Тёмный
  - в) Дмитрий Донской
  - г) Симеон Гордый
5. Административно-территориальной единицей Московской Руси был (а)
  - а) Погост
  - б) Волость
  - в) Губерния
  - г) Наместничество

**Работа с датами.**

**Необходимо соотнести дату и историческое событие.**

1. Восстание в Твери в 1368, 1462, 1327, 1382 году
2. Битва на реке Воже в 1379, 1378, 1282, 1479 году
3. Присоединение Твери к Москве в 1465, 1485, 1388, 1464 году
4. Поход Тохтамыша на Русь в 1382, 1036, 1411, 1313 году.

**Выделите событие, соответствующее правлению Ивана Калиты.**

1. Установление кормлений
2. Отмена баскачества на Руси
3. Поход на Новгород
4. Церковная реформа.

**Выделите событие, соответствующее правлению Ивана III.**

1. Принятие Судебника 1497 г.
2. Разгром Смоленска
3. Установление татаро-монгольского ига

#### 4. Поход на Волжскую Булгарию.

##### **Ответьте на вопросы:**

1. Какими причинами можно объяснить то, что Литовское княжество претендовало на роль объединителя русских земель?
2. Почему Юрий Звенигородский начал феодальную войну?
3. Существует следующая точка зрения на деятельность Ивана Калиты: *Его правление было успешным для Руси.* Используя исторические знания, приведите два аргумента, подтверждающих данную оценку, и два аргумента, опровергающих её. Укажите, какие из приведённых вами аргументов подтверждают данную точку зрения, а какие опровергают её.

#### Тема 4.5 Кризис российской государственности: Россия в Смутное время

На данном практическом занятии прошедший материал закрепляется в ходе выполнения тестовых заданий.

##### **Тестовые задания.**

##### **Из предложенных утверждений необходимо выбрать правильный вариант ответа.**

1. Заповедные лета это
  - а) Время перехода крестьян от одного хозяина к другому
  - б) Время, когда запрещались все переходы крестьян
  - в) Срок поиска беглых крестьян
  - г) Срок временного отсутствия крестьян
2. Первым русским царём, избранным на Земском соборе был
  - а) Иван Грозный
  - б) Борис Годунов
  - в) Фёдор Иванович
  - г) Михаил Фёдорович
3. Первым русским митрополитом был
  - а) Иов
  - б) Филарет
  - в) Алексей
  - г) Пётр
4. Крестоцеловальную грамоту принял царь
  - а) Борис Годунов
  - б) Василий Шуйский
  - в) Иван Грозный
  - г) Михаил Фёдорович
5. По Тязвинскому мирному договору Россия получала
  - а) Псков
  - б) Новгород
  - в) Ивангород
  - г) Смоленск

##### **Работа с датами.**

##### **Необходимо соотнести дату и историческое событие.**

1. Набег Крымского хана был в 1371, 1591, 1527, 1594 году
2. Восстание Болотникова было в 1606-1607, 1678-1679, 1782-1785, 1479-1483 годах
3. Присоединение Твери к Москве в 1465, 1485, 1388, 1464 году
4. Поход Тохтамыша на Русь в 1382, 1036, 1411, 1313 году.

##### **Выделите событие, соответствующее правлению Фёдора Ивановича.**

1. Принятие Заповедных лет
2. Принятие Урочных лет
3. Поход на Крым
4. Смоленская война

##### **Выделите событие, соответствующее правлению Василия Шуйского.**

1. Принятие Судебника
2. Подписание Столбовского мира со Швецией
3. Свержение татаро-монгольского ига
4. Появление самозванца.

**Ответьте на вопросы:**

1. Какими причинами можно объяснить то, что Лжедмитрию I легко удалось захватить власть?
2. В чём были причины смуты?
3. Существует следующая точка зрения на деятельность Бориса Годунова: *Он был талантливым политическим деятелем, успешно осуществлявший управление Россией.* Используя исторические знания, приведите два аргумента, подтверждающих данную оценку, и два аргумента, опровергающих её. Укажите, какие из приведённых вами аргументов подтверждают данную точку зрения, а какие опровергают её.

*Тема 5.3* Власть и общество в России XVII веке: проблемы взаимоотношений

На данном практическом занятии прошедший материал закрепляется в ходе выполнения тестовых заданий.

**Тестовые задания.**

**Из предложенных утверждений необходимо выбрать правильный вариант ответа.**

1. Соправителем Михаила Фёдоровича был (а)
  - а) Алексей Михайлович
  - б) Патриарх Филарет
  - в) Патриарх Никон
  - г) Царевна Софья
2. Казаком, поднявшим восстание в годы правления Алексея Михайловича, был
  - а) Степан Разин
  - б) Емельян Пугачёв
  - в) Кондратий Булавин
  - г) Иван Болотников
3. Противником церковной реформы патриарха Никона был
  - а) Иов
  - б) Филарет
  - в) Аввакум
  - г) Пётр
4. «Тишайший» - это прозвище царя
  - а) Бориса Годунова
  - б) Фёдора Ивановича
  - в) Алексея Михайловича
  - г) Михаила Фёдоровича
5. Воспитателем царя Алексея Михайловича был
  - а) Патриарх Никон
  - б) Боярин Морозов
  - в) Боярин Милославский
  - г) Дьяк Никита Зотов

**Работа с датами.**

**Необходимо соотнести дату и историческое событие.**

1. Соляной бунт был в 1671, 1695, 1648, 1794 году
2. Восстание Степана Разина было в 1667-1671, 1678-1679, 1683-1785, 1579-1583 годах
3. Медный бунт был в 1655, 1865, 1662, 1664 году
4. Церковный собор, утвердивший изменения патриарха Никона был в 1656, 1636, 1681, 1623 году.

**Выделите событие, соответствующее правлению Михаила Фёдоровича.**

1. Принятие Соборного уложения

2. Принятие Урочных лет
3. Поход на Крым
4. Смоленская война

**Выделите событие, соответствующее правлению Алексея Михайловича.**

1. Принятие Судебника
2. Подписание Кардисского мира со Швецией
3. Образование централизованного государства
4. Поход на Новгород.

**Ответьте на вопросы:**

1. Какими причинами можно объяснить большое количество восстаний в России XVII веке?
2. Чем было вызвано принятие Соборного уложения 1649 года?
3. Какими были новые черты социально-экономического развития России в XVII веке?

*Тема 5.4 Россия в последней четверти XVII века: борьба за власть*

На данном практическом занятии прошедший материал закрепляется в ходе устного опроса (Вопросы представлены в разделе 4.1)

*Тема 5.5 Внешняя политика России в XVII веке*

На данном практическом занятии обучающиеся выступают со своими сообщениями (тематика сообщений и критерии оценивания представлены в разделе 4.4), а также при подготовке к данному практическому занятию обучающиеся пишут исторические сочинения (тематика исторических сочинений и критерии оценивания представлены в разделе 4.5).

*Тема 6.3 Эпоха дворцовых переворотов*

На данном практическом занятии прошедший материал закрепляется в ходе выполнения тестовых заданий.

#### **Тестовые задания.**

**Из предложенных утверждений необходимо выбрать правильный вариант ответа.**

1. Верховный Тайный совет возглавлял
  - а) А.Меньшиков
  - б) Э.Бирон
  - в) Г.Потёмкин
  - г) П.Долгоруков
2. Перенёс (ла) столицу в Москву
  - а) Анна Иоановна
  - б) Елизавета Петровна
  - в) Пётр II
  - г) Пётр III
3. Отменил (ла) право майората
  - а) Пётр II
  - б) Елизавета Петровна
  - в) Анна Иоановна
  - г) Павел I
4. Манифест «О вольности дворянства» был принят в годы правления
  - а) Екатерины I
  - б) Екатерины II
  - в) Петра III
  - г) Елизаветы Петровны
5. Политика «Просвещённого абсолютизма»
  - а) Анны Иоановны
  - б) Павла I
  - в) Екатерины II
  - г) Петра I



### **Работа с датами.**

#### **Необходимо соотнести дату и историческое событие.**

1. Московский университет был открыт в 1771, 1755, 1649, 1794 году
2. Семилетняя война была в 1867-1871, 1741-1743, 1756-1762, 1779-1783 годах
3. Академия наук была открыта в 1755, 1725, 1762, 1784 году
4. Жалованная грамота дворянам была принята в 1756, 1736, 1785, 1723 году.

#### **Выделите событие, соответствующее правлению Анны Иоановны.**

1. Создание Верховного Тайного совета
2. Создание Измайловского полка
3. Война с Турцией
4. Участие в антифранцузской коалиции

#### **Выделите событие, соответствующее правлению Елизаветы Петровны.**

1. Создание Кабинета министров
2. Война со Швецией
3. Перенос столицы в Москву
4. Открытие Академии наук

#### **Ответьте на вопросы:**

1. Какими причинами можно объяснить большое количество дворцовых переворотов в России в этот период?
2. Почему Россия участвовала в борьбе с революционной Францией?
3. В чём состояли особенности правления Павла I?

#### **Тема 7.3 «Консервативная эпоха» Николая I**

При подготовке к данному практическому занятию обучающиеся пишут исторические сочинения (тематика исторических сочинений и критерии оценивания представлены в разделе 4.5).

#### **Тема 7.4 Внешняя политика России первой половины XIX века**

На данном практическом занятии прошедший материал закрепляется в ходе устного опроса (Вопросы представлены в разделе 4.1) и выполнении тестовых заданий.

#### **Тестовые задания.**

#### **Из предложенных утверждений необходимо выбрать правильный вариант ответа.**

1. Россия присоединилась к континентальной блокаде
  - а) Англии
  - б) Франции
  - в) Швеции
  - г) Дании
2. В ходе Отечественной войны 1812 года русским армиям удалось соединиться под городом
  - а) Москвой
  - б) Смоленском
  - в) Калугой
  - г) Рязанью
3. Под каким городом состоялась «битва народов»
  - а) митрополит Иов
  - б) митрополит Филофей
  - в) митрополит Алексей
  - г) митрополит Феогност
4. В Крымской войне Россия одержала победу
  - а) В Синопской бухте
  - б) Под Очаковым
  - в) В Севастополе
  - г) Под Стамбулом
5. Мир, заключённый Россией в феврале 1828 года назывался

- а) Туркманчайский
- б) Парижский
- в) Гюлистанский
- г) Сен-Стефанский

**Работа с датами.**

**Необходимо соотнести дату и историческое событие.**

- 1. Кавказская война началась в 1868, 1817, 1864, 1882 году
- 2. Восстание в Польше произошло в 1830, 1848, 1815, 1879 году
- 3. Битва под Ватерлоо состоялась в 1865, 1885, 1815, 1824 году
- 4. Парижский мирный договор был заключён в 1856, 1836, 1811, 1853 году.

**Выделите сражение, не произошедшее в ходе Отечественной войны 1812 года.**

- 1. Смоленское
- 2. Под Малоярославцем
- 3. Под Торутино
- 4. Московское

**Выделите сражение, произошедшее в ходе Крымской войны.**

- 1. На реке Альте
- 2. Под Эриванем
- 3. Под Рымником
- 4. Под Бородино

**Ответьте на вопросы:**

- 1. Почему Россия присоединилась к континентальной блокаде Англии?
- 2. В чём были причины Крымской войны?
- 3. Как шло укрепление позиций России на Кавказе?

*Тема 7.5* Общественно-политическое движение в России первой половины XIX века

На данном практическом занятии прошедший материал закрепляется в ходе выполнения тестовых заданий.

**Тестовые задания.**

**Из предложенных утверждений необходимо выбрать правильный вариант ответа.**

- 1. Автором конституционного проекта «Русская правда» был декабрист
  - а) К.Рылеев
  - б) П.Пестель
  - в) Н.Муравьёв
  - г) С.Волконский
- 2. Декабристские организации в России возникли в ходе правления
  - а) Александра I
  - б) Николая II
  - в) Пётр II
  - г) Пётр III
- 3. За особый путь развития России выступали
  - а) Декабристы
  - б) Петрашевцы
  - в) Славянофилы
  - г) Западники
- 4. Высоко оценивали роль Петра I в русской истории
  - а) Декабристы
  - б) Петрашевцы
  - в) Славянофилы
  - г) Западники
- 5. Автором теории общинного социализма был
  - а) В. Белинский
  - б) А.Герцен

в) Г.Чернышевский

г) Н.Муравьев

#### **Работа с датами.**

#### **Необходимо соотнести дату и историческое событие.**

1.Декабристская организация «Союз спасения» возник в 1816, 1815, 1849, 1794 году

2.Восстание декабристов состоялось в 1821, 1825, 1830, 1835 году

3.А.Герцен стал очевидцем революции во Франции в 1848, 1825, 1862, 1871 году

#### **Ответьте на вопросы:**

1.Какими особенностями отличалось общественно-политическое движение 30-х – 40-х годов XIX века?

2.Чем отличались взгляды западников и славянофилов?

3.Какими были три направления общественно-политического движения в России в 30-х – 40-х годов XIX века?

*Тема 8.1 Либерально-буржуазные реформы Александра II. Его внутренняя и внешняя политика*

На данном практическом занятии прошедший материал закрепляется в ходе выполнения тестовых заданий.

#### **Тестовые задания.**

#### **Из предложенных утверждений необходимо выбрать правильный вариант ответа.**

1. Александром II была проведена реформа

а) Военная

б) Налоговая

в) Транспортная

г) Земельная

2. По Земской реформе создавались (лась)

а) Государственная Дума

б) Министерства

в) Коллегии

г) Губернская земская управа

3. По Городской реформе городское самоуправление не включало в себя

а) Земское собрание

б) Городскую Думу

в) Городскую Управу

г) Городского голову

4. Представителем пропагандистского направления в народничестве был

а) П. Ткачев

б) П. Лавров

в) М.Бакунин

г) П.Пестель

5. Представителем заговорческого направления в народничестве был

а) П. Ткачев

б) П. Лавров

в) М.Бакунин

г) П.Пестель

#### **Работа с датами.**

#### **Необходимо соотнести дату и историческое событие.**

1.Айгунский договор был заключён в 1885, 1858, 1849, 1899 году

2.Русско-турецкая война была в 1867-1871, 1877-1878, 1856-1869, 1879-1883 годах

3.Военная реформа была проведена в 1855-1856, 1825-1829, 1861-1874, 1884-1889 годах

4.Судебная реформа была проведена в 1856, 1864, 1885, 1881 году.

#### **Ответьте на вопросы:**

1.Какие гражданские права получили крестьяне по реформе 1861 года?

2. Какие последствия имела Крестьянская реформа для экономики России?
  3. Как развивалось общественно-политическое движение в 60-х 80-х годах XIX века?
- Тема 9.2 Гражданская война 1918–1920 годов. Политика «военного коммунизма»*

На данном практическом занятии обучающиеся выступают со своими сообщениями (тематика сообщений и критерии оценивания представлены в разделе 4.4)

*Тема 9.5 Индустриализация и коллективизация в СССР. Изменение социальной структуры населения*

На данном практическом занятии прошедший материал закрепляется в ходе выполнения тестовых заданий.

#### **Тестовые задания.**

**Из предложенных утверждений необходимо выбрать правильный вариант ответа.**

1. В ходе первой пятилетки были построены следующие предприятия (несколько вариантов ответов)
  - а) Днепрогэс
  - б) Магнитогорский металлургический комбинат
  - в) Кузнецкий металлургический комбинат
  - г) Уральский завод тяжёлого машиностроения
2. Автором статьи «Головокружение от успехов» был
  - а) Н.Бухарин
  - б) И.Сталин
  - в) Л.Троцкий
  - г) Л. Каменев
3. В 30-е годы был репрессирован маршал
  - а) Н.Кондратьев
  - б) Г.Зиновьев
  - в) М. Тухачевский
  - г) А.Рыков
4. Против свёртывания НЭПа в 1929 г. выступал
  - а) В.Ленин
  - б) И.Сталин
  - в) Л.Троцкий
  - г) Н.Бухарин
5. До начала Великой Отечественной войны в СССР были (а) завершены (а)
  - а) 2 пятилетки
  - б) 3 пятилетки
  - в) 1 пятилетка
  - г) 4 пятилетки

#### **Работа с датами.**

**Необходимо соотнести дату и историческое событие.**

1. Начало форсированного создания колхозов было в 1928, 1930, 1949, 1929 году
2. Создание союза писателей СССР было в 1934, 1935, 1940, 1930 году
3. Начало звукового кино в СССР было в 1915, 1925, 1931, 1935 году
4. Первая пятилетка началась в 1925, 1936, 1928, 1932 году

**Ответьте на вопросы:**

1. Какими причинами можно объяснить форсирование индустриализации?
2. Какие источники финансирования использовались при проведении индустриализации?
3. К каким последствиям привели индустриализация и коллективизация?

*Тема 10.1 СССР в годы Великой Отечественной войны*

На данном практическом занятии прошедший материал закрепляется в ходе устного опроса (Вопросы представлены в разделе 4.1).

*Тема 10.2 СССР в 1945–1953 годы: послевоенное восстановление, новый виток репрессий*

На данном практическом занятии обучающиеся выступают со своими сообщениями (тематика сообщений и критерии оценивания представлены в разделе 4.4)

*Тема 11.1* Президентство Б. Н. Ельцин 1991–1999 годов: становление российского федерализма и общенациональный социально-экономический кризис

На данном практическом занятии прошедший материал закрепляется в ходе устного опроса (Вопросы представлены в разделе 4.1)

*Тема 11.2* Россия в начале XXI века

При подготовке к данному практическому занятию обучающиеся пишут исторические сочинения (тематика исторических сочинений и критерии оценивания представлены в разделе 4.5).

***Критерии оценивания:***

Данные критерии применяются к тестовым заданиям. Другие задания, выполняемые на практических занятиях, оцениваются по собственным критериям.

- Все задания выполнены в полном объеме, отсутствуют фактические ошибки -3 баллов;
- Все задания выполнены в полном объеме, но обучающийся допустил незначительные фактические ошибки – 2 балла;
- Задания выполнены в полном объеме, но были допущены значительные ошибки - 1 балла;
- Работа не выполнена - 0 баллов.

**4.4. Тематика сообщений**

*Раздел 2. История Древнерусского государства (IX – 30-е годы XII века)*

1. Участие славян в Великом переселении народов
2. Расселение славян по Восточно-Европейской равнине
3. Теории происхождения славян
4. Взаимодействие восточных славян с их соседями по Восточно-Европейской равнине
5. Особенности социальной структуры Киевской Руси
6. Положение холопов в Киевской Руси
7. Развитие архитектуры Киевской Руси
8. Развитие иконописания в Киевской Руси

*Раздел 3. Русская государственность (30-е годы XII – XV век)*

1. Основные тенденции в развитии русской культуры периода 30-х годов XII – XV веков
2. Особенности развития культуры Владимиро-Суздальской Руси
3. Особенности развития культуры Новгородской республики
4. Творчество Феофана Грека и Андрея Рублёва
5. Развитие жанра «хождение». «Хождение за три моря» Афанасия Никитина
6. Расширение каменного строительства на Руси

*Раздел 4. Россия в конце XV – начале XVII века*

1. Территориальный рост русского государства.
2. Появление новых социальных категорий в России
3. Борьба внутри Православной церкви: спор нестяжателей и иосифлян
4. Начало книгопечатания в России
5. Домострой. Его особенности и роль в общественной жизни.
6. Развитие архитектуры в конце XV – начале XVII века
7. Развитие живописи в конце XV – начале XVII века

*Раздел 5. Россия в XVII веке*

1. Становление абсолютизма в России
2. Роль Земских соборов в истории России
3. Появление новых явлений в экономике России
4. Особенности развития мануфактур в России
5. Основные направления внешней политики России в XVII веке
6. Осуществление процесса присоединения Украины к России
7. Начало борьбы России с Турцией
8. Процесс обмирщения русской культуры
9. Деятельность Симона Ушакова

*Раздел 6 Модернизация России в XVIII веке*

1. Военная реформа Петра и её значение
2. Социальные реформы Петра и их значение
3. Преобразования в области быта
4. Реформы системы управления и их значение
5. Основные направления внешней политики России
6. Решение «Восточного вопроса»
7. Участие России в борьбе с революционной Францией

*Раздел 7 Российская империя в первой половине XIX века*

1. Появление новых явлений в экономике России в первой половине XIX века
2. Усиление экономической специализации районов в первой половине XIX века
3. Начало промышленного переворота в России
4. Основные стили в русской культуре в первой половине XIX века
5. Особенности развития живописи в России в первой половине XIX века
6. Особенности развития архитектуры в России в первой половине XIX века

*Раздел 8. Российская империя во второй половине XIX – начале XX века*

1. Основные направления внешней политики России во второй половине XIX – начале XX века
2. Особенности утверждения России в Средней Азии
3. Формирование противоборствующих военно-политических европейских союзов и участие в них России
4. Причины Первой мировой войны
5. Причины неудач России в Первой мировой войне
6. Столыпинская аграрная реформа
7. Развитие парламентаризма в России

*Раздел 9. Советская Россия и СССР в 1917–1941 года*

1. Становление советской политической системы
2. Деятельность советского государства в рамках диктатуры пролетариата
3. Экономические преобразования Советской власти
4. Причины Гражданской войны
5. Осуществление политики «военного коммунизма»
6. Содержание Новой экономической политики
7. Двойственность внешней политики Советского государства.
8. Развитие отношений СССР – Германия в 20-х-30-х гг. XX века

*Раздел 10. СССР 1941–1991 годов*

1. Послевоенное развитие СССР
2. Новый виток репрессий: причины, направления, последствия
3. Борьба за власть в партии после смерти И. Сталина
4. Реформы Н. Хрущёва в экономике
5. Социальные реформы Н. Хрущёва
6. «Оттепель» и её проявления
7. Застой в экономике страны

## 8. Диссидентское движение: причины, сущность, последствия

### **Критерии оценивания:**

- Все задания выполнены в полном объёме, отсутствуют фактические и методологические ошибки -3 балла;
- Все задания выполнены в полном объёме, но обучающийся допустил незначительные фактические или методологические ошибки – 2 балла;
- Задания выполнены в полном объёме и были допущены значительные ошибки - 1 балл;
- Работа не выполнена - 0 баллов.

### **4.5 Тематика исторических сочинений**

#### *Раздел 3. Русская государственность (30-е годы XII – XV век)*

1. Формирование разных форм государственности на территории бывшей Киевской Руси
2. Два подвига Александра Невского в деле защиты русских земель.
3. Установление татаро-монгольского ига на Руси

#### *Раздел 4. Россия в конце XV – начале XVII века*

1. Правление Василия III и Елены Глинской и их роль в развитии России
2. Иван IV: реформатор или диктатор?
3. Успехи и неудачи во внешней политике Ивана Грозного

#### *Раздел 5. Россия в XVII веке*

1. Освоение Сибири: успехи и неудачи
2. Строительство острогов в Сибири и взаимодействие с местным населением
3. Результаты освоения Сибири в XVII веке

#### *Раздел 6. Модернизация России в XVIII веке*

1. Европеизация России: положительные и отрицательные последствия.
2. Утверждение влияния России в Европе и на Востоке
3. Осуществление политики «Просвещённого абсолютизма»: успехи и неудачи
4. Павел I: рыцарь на троне?

#### *Раздел 7. Российская империя в первой половине XIX века*

1. Правление Александра I: нереализованные мечты
2. Либеральные идеи М.Сперанского и их реализация
3. Правление Николая I- период консерватизма

#### *Раздел 8. Российская империя во второй половине XIX – начале XX века*

1. Правление Александра III: положительные и отрицательные решения во внутренней политике/
2. Первая русская революция и её вклад в судьбу России
3. Россия в 1917 году

#### *Раздел 9. Советская Россия и СССР в 1917–1941 года*

1. Плеяда советских деятелей – возможных преемников В.И.Ленина
2. Механизм прихода И.Сталина к власти.
3. Политические репрессии и их неизгладимый урон для развития России

#### *Раздел 10. СССР 1941–1991 годов*

1. Холодная война от зарождения к завершению
2. Перестройка в России – шанс на развитие или путь разрушения?
3. Вклад М. Горбачёва в мировую историю

#### *Раздел 11. Становление новой российской государственности. Российская Федерация на рубеже XX–XXI веков*

1. Перспективы развития России: какие они?

### **Критерии оценивания:**

- Все задания выполнены в полном объёме, отсутствуют фактические и

методологические ошибки -3 балла;

- Все задания выполнены в полном объеме, но обучающийся допустил незначительные фактические или методологические ошибки – 2 балла;
- Задания выполнены в полном объеме и были допущены значительные ошибки - 1 балла;
- Работа не выполнена - 0 баллов.

## **5. Оценочные средства по дисциплине для промежуточного контроля**

### **5.1 Задания в тестовой форме**

1. Торговый путь «Из варяг в греки» соединял
  - а) Новгород и Москву
  - б) Новгород и Киев
  - в) Киев и Константинополь
  - г) Москву и Константинополь
2. Олег захватил Киев в
  - а) 882 г.
  - б) 945 г.
  - в) 860 г.
  - г) 907 г.
3. Лествичное право на Руси установил князь
  - а) Владимир I
  - б) Владимир Мономах
  - в) Ярослав Мудрый
  - г) Ярополк
4. В период феодальной раздробленности республика существовала в
  - а) Киеве
  - б) Владимире
  - в) Новгороде
  - г) Чернигове
5. Монголы назвали «злой город»
  - а) Киев
  - б) Москву
  - в) Торжок
  - г) Козельск
6. В 1327 году антиордынское восстание произошло в
  - а) Москве
  - б) Твери
  - в) Новгороде
  - г) Пскове
7. Куликовская битва состоялась в
  - а) 1380
  - б) 1489
  - в) 1371
  - г) 1425
8. Принцип содержания бояр местным населением назывался
  - а) Местничество
  - б) Кормление



- в) Отходничество
  - г) Служба
9. Первым русским царём был
- а) Иван III
  - б) Василий III
  - в) Иван IV
  - г) Пётр I
10. В ходе смуты самозванцем был
- а) Степан Разин
  - б) Кондратий Булавин
  - в) Василий Шуйский
  - г) Лжедмитрий I
11. Противником (цей) Пётр I за власть был (а)
- а) Фёдор Алексеевич
  - б) Царевна Софья
  - в) А.Меньшиков
  - г) Царевич Алексей
12. Политика просвещённого абсолютизма в России проводилась
- а) Петром I
  - б) Петром III
  - в) Екатериной II
  - г) Павлом I
13. О каком императоре А.С. Пушкин сказал: «Дней...прекрасное начало»
- а) Николае I
  - б) Александре III
  - в) Александре II
  - г) Александре I
14. Реформу по отмене крепостного права провёл
- а) Николай I
  - б) Александр III
  - в) Александр II
  - г) Александр I
15. Великим реформатором в начале XX века был
- а) П.А. Столыпин
  - б) М.М. Сперанский
  - в) Император Александр II
  - г) Лорис-Меликов
16. В годы Гражданской войны в России проводилась политика
- а) НЭПа
  - б) Индустриализации
  - в) Коллективизации
  - г) Военного коммунизма
17. Процесс образования колхозов назывался
- а) НЭПом
  - б) Индустриализацией
  - в) Коллективизацией

г) Военным коммунизмом

18. Процесс освоения целинных земель проводился в годы правления

а) И.Сталина

б) Н.Хрущёва

в) Л.Брежнева

г) М.Горбачёва

19. Диссидентское движение в СССР существовало в годы правления

а) И.Сталина

б) Н.Хрущёва

в) Л.Брежнева

г) М.Горбачёва

20. Первым Президентом СССР был

а) Б.Ельцин

б) В.Путин

в) Д.Медведев

г) М.Горбачёва

***Ключ к тесту***

<b><i>Номер вопроса</i></b>	<b><i>Правильный ответ</i></b>
1.	б) Новгород и Киев
2.	а) 882 г.
3.	в) Ярослав Мудрый
4.	в) Новгороде
5.	г) Козельск
6.	б) Твери
7.	а) 1380
8.	б) Кормление
9.	в) Иван IV

10.	г) Лжедмитрий I
11.	б) Царевна Софья
12.	в) Екатериной II
13.	г) Александре I
14.	в) Александр II
15.	а) П.А. Столыпин
16.	г) Военного коммунизма
17.	в) Коллективизацией
18.	б) Н.Хрущёва
19.	в) Л.Брежнева
20.	г) М.Горбачёва

**Шкала оценивания:**

- 100-90% (20-18 правильных ответов) - 20-18 баллов, «отлично» ;
- 89-75% (17-15 правильных ответов) - 17-15 баллов, «хорошо»;
- 74-60% (14-12 правильных ответов) - 14-12 баллов, «удовлетворительно»;
- ниже 60% (11 и менее правильных ответов) - 11 и менее баллов, «неудовлетворительно».

**5.2 Вопросы к экзамену**

1. Истории в системе наук об обществе.

2. Основные методы исторической науки.
3. Исторические источники при изучении истории.
4. Образ жизни и занятия восточных славян в древности.
5. Политическое развитие Древнерусского государства.
6. Социально-экономическое развитие Древнерусского государства
7. Русь в период феодальной раздробленности.
8. Образование монгольской державы, начало монгольских завоеваний.
9. Монгольское завоевание Руси.
10. Установление татаро-монгольского ига.
11. Немецко-шведская экспансия на Северную Русь.
12. Возвышение Московского княжества, объединения русских земель вокруг Москвы.
13. Процесс образования централизованного русского государства. Свержение татаро-монгольского ига.
14. Иван Грозный. Реформы Избранной рады. Опричнина.
15. Смута в России: ослабление государственных начал.
16. Появление новых черт в экономике России в XVII веке.
17. Политические особенности развития России в XVII веке.
18. Россия и Европа: новые взаимосвязи и различия. Пётр I: основные реформы.
19. Дворцовые перевороты в России.
20. Социально – экономическое развитие России в первой половине XIX века.
21. Правление Александра I: реформаторские черты.
22. Правление Николая I: консервативные черты.
23. Внешняя политика России в первой половине XIX века: успехи и неудачи
24. Либеральные реформы Александра II. Общественно-политическое движение.
25. Правление Александра III: успехи и неудачи.
26. Правление Николая II. Изменение облика России.
27. Внешняя политика России во второй половине XIX – начале XX веков. Её результаты.
28. Российская экономика рубежа XIX – начала XX веков: подъёмы и кризисы, их причины и последствия.
29. Первая русская революция 1905-1907 годов.
30. Основные направления развитие России в 1907– 1914 гг.
31. Первая мировая война: предпосылки, ход, итоги. Основные военно-политические блоки. Театры военных действий. Ход боевых действий.
32. Революции в России в 1917 году. Их значение в судьбе России.
33. Первые преобразования Советской власти в политической и социально-экономической сферах.
34. Гражданская война: причины, ход, последствия. Политика «Военного коммунизма».
35. Советская Россия в 20-е годы XX века: НЭП, образование СССР. Политика индустриализации и коллективизации.
36. Борьба в партии за власть в партии, победа И. В. Сталина.
37. Политические репрессии 30-х гг.: причины, направления, последствия.
38. Внешняя политика России – СССР в 1918–1941 гг.: её противоречивость, последствия.
39. Великая Отечественная война. Причины, ход боевых действий. Итоги.
40. Холодная война. Причины, формирование противостоящих блоков.
41. Послевоенное развитие СССР. Социально-экономические изменения. Политические репрессии.
42. Реформаторские поиски в советском руководстве после смерти И.Сталина.
43. Реформы Н. С. Хрущёва. Их причины и последствия.

44. Приход к власти Л. И. Брежнева. Экономический кризис. Политическое развитие.

45. Власть и общество в первой половине 1980-х гг. Нарастание социально-экономической напряжённости.

46. Приход к власти М.Горбачёва. Причины, цели и основные этапы «Перестройки» в СССР. «Новое политическое мышление» и изменение геополитического положения СССР.

47. Приход к власти Б.Ельцина. Россия в 1990-е годы: изменения экономического и политического строя.

48. Социально-экономическое положение и политическое развитие РФ в период с 2001 по 2017 г. Перспективы развития.

### **Критерии оценивания**

#### **Общие правила оценки успеваемости студента в течение семестра**

<i>Виды работ</i>	<i>Количество баллов</i>
Устный опрос	Максимум $6 \times 2 = 12$ баллов
Выполнение тестовых заданий	Максимум $10 \times 3 = 30$ баллов
Написание реферата	Максимум $1 \times 4 = 4$ баллов
Подготовка сообщения	Максимум $9 \times 3 = 27$ баллов
Написание исторического сочинения	Максимум $9 \times 3 = 27$ баллов
<i>Итого за семестр:</i>	Максимум – 100 баллов

Знания, умения и навыки обучающихся при промежуточной аттестации **в форме экзамена** определяются оценками «отлично», «хорошо», «удовлетворительно», «неудовлетворительно».

**«Отлично»** выставляется, если обучающийся достиг **продвинутого уровня формирования компетенций**; обучающийся глубоко и прочно усвоил весь программный материал, исчерпывающе, последовательно, грамотно и логически стройно его излагает, не затрудняется с ответом при видоизменении задания, свободно справляется с задачами и практическими заданиями, правильно обосновывает принятые решения, умеет самостоятельно обобщать и излагать материал, не допуская ошибок.

**«Хорошо»** выставляется, если обучающийся достиг **повышенного уровня формирования компетенций**; обучающийся твердо знает программный материал, грамотно и по существу излагает его, не допускает существенных неточностей в ответе на вопрос, может правильно применять теоретические положения и владеет необходимыми умениями и навыками при выполнении практических заданий.

**«Удовлетворительно»** выставляется, если обучающийся достиг **порогового уровня формирования компетенций**; обучающийся усвоил только основной материал, но не знает отдельных деталей, допускает неточности, недостаточно правильные формулировки, нарушает последовательность в изложении программного материала и испытывает затруднения в выполнении практических заданий.

**«Неудовлетворительно»** соответствует **нулевому уровню формирования компетенций**; обучающийся не знает значительной части программного материала,

допускает существенные ошибки, с большими затруднениями выполняет практические задания, задачи.

**Шкала перевода баллов в оценки при промежуточной аттестации в форме экзамена**

<b>Уровень формирования компетенции</b>	<b>Оценка</b>	<b>Минимальное количество баллов</b>	<b>Максимальное количество баллов</b>
<b>Продвинутый</b>	Отлично	90	100
<b>Повышенный</b>	Хорошо	75	89
<b>Пороговый</b>	Удовлетворительно	60	74
<b>Нулевой</b>	Неудовлетворительно	0	59

Министерство культуры Российской Федерации  
Кемеровский государственный институт культуры  
Факультет Визуальных искусств  
Кафедра Декоративно-прикладного искусства

УТВЕРЖДАЮ  
Зав. кафедрой ДПИ: Воронова И.В.

**ФОНД ОЦЕНОЧНЫХ СРЕДСТВ**  
по учебной дисциплине

**ДЕКОРАТИВНАЯ ЖИВОПИСЬ**

Направление подготовки  
**54.03.02. «Декоративно-прикладное искусство и народные промыслы»**

Профиль подготовки  
**«Художественно-декоративное оформление интерьера»**

Квалификация (степень) выпускника  
**Бакалавр**

Формы обучения  
**Очная**

Утвержден на заседании кафедры  
26.05.2023, протокол «10».

Составитель: Коробейников В.Н.

Кемерово  
2023

## Фонд оценочных средств

### 1. Перечень оцениваемых компетенций:

ОПК-3. Способен выполнять поисковые эскизы изобразительными средствами и способами проектной графики; разрабатывать проектную идею, основанную на концептуальном, творческом подходе к решению художественной задачи; синтезировать набор возможных решений и научно обосновывать свои предложения; проводить предпроектные изыскания, проектировать, моделировать, конструировать предметы, товары, промышленные образцы и коллекции, арт-объекты в области декоративно-прикладного искусства и народных промыслов; выполнять проект в материале.

ОПК-4. Способен организовывать, проводить и участвовать в художественных выставках, профессиональных конкурсах, фестивалях и иных творческих мероприятиях.

### 2. Критерии и показатели оценивания компетенций

Обучающийся должен демонстрировать следующие результаты обучения по дисциплине:

Формируемые компетенции	Планируемые результаты освоения дисциплины		
	знать	уметь	владеть
ОПК-3. Способен выполнять поисковые эскизы изобразительными средствами и способами проектной графики; разрабатывать проектную идею, основанную на концептуальном, творческом подходе к решению художественной задачи; синтезировать набор возможных решений и научно обосновывать свои предложения; проводить предпроектные изыскания, проектировать, моделировать, конструировать предметы, товары, промышленные образцы и коллекции, арт-объекты в области декоративно-прикладного искусства и народных промыслов; выполнять проект в материале.	- формы, способы и приемы организации творческой работы (3-1)	- применять графические средства для реализации художественных задач в разрабатываемом проекте (У-1)	- различными техническими приемами, проектными и конструкторскими технологиями для реализации сформированного образного решения в материале (В-1)
ОПК-4. Способен организовывать, проводить и участвовать	- особенности организации художественных экспозиций и	- применять различные технологии и проектные методы	- приемами и методами создания проектов для экспозиционных



в художественных выставках, профессиональных конкурсах, фестивалях и иных творческих мероприятиях.	творческих мероприятий, фестивалей, конкурсов с учетом современных технологий (З-2)	для организации творческих проектов, реализации экспериментальных и инновационных идей в области изобразительного искусства (У-2)	площадок, продвижения экспериментальных и инновационных технологий в выставочной деятельности (В-2)
--	---	---	---

**Описание критериев оценивания компетенций на различных уровнях их формирования**

**При выставлении оценки преподаватель учитывает:** логику, структуру, культуру речи; готовность к дискуссии, аргументированность ответа; уровень самостоятельного мышления; умение приложить теорию к практике, решить задачи.

**Нулевой уровень («неудовлетворительно»).** Результаты обучения студента свидетельствуют:

- З) об усвоении им некоторых элементарных знаний, но студент не владеет понятийным аппаратом изучаемой предметной области (учебной дисциплины);
- У) не умеет установить связь теории с практикой;
- В) не владеет способами решения практико-ориентированных задач.

**Первый уровень - пороговый («удовлетворительно»).** Достигнутый уровень оценки результатов обучения студента показывает:

- З) знания имеют фрагментарный характер, отличаются поверхностностью и малой содержательностью; студент раскрывает содержание вопроса, но не глубоко, бессистемно, с некоторыми неточностями;
- У) слабо, недостаточно аргументировано может обосновать связь теории с практикой;
- В) способен понимать и интерпретировать основной теоретический материал по дисциплине.

**Второй уровень повышенный («хорошо»).** Студент на должном уровне:

- З) раскрывает учебный материал: дает содержательно полный ответ, требующий незначительных дополнений и уточнений, которые он может сделать самостоятельно после наводящих вопросов преподавателя;
- У) демонстрирует учебные умения и навыки в области решения практико-ориентированных задач;
- В) владеет способами анализа, сравнения, обобщения и обоснования выбора методов решения практико-ориентированных задач.

**Третий уровень продвинутый («отлично»).** Студент, достигающий должного уровня:

- З) дает полный, глубокий, выстроенный логично по содержанию вопроса ответ, используя различные источники информации, не требующий дополнений и уточнений;
- У) доказательно иллюстрирует основные теоретические положения практическими примерами;
- В) способен глубоко анализировать теоретический и практический материал, обобщать его, самостоятельно делать выводы, вести диалог и высказывать свою точку зрения. По конкретной дисциплине содержание уровня может быть представлено как в полном объеме (З+У+В), так в частичном (З; З+У; З+В; У+В; У; В).

**3. Формируемые/оцениваемые компетенции в структуре учебной дисциплины**  
(очная форма)

No п/п	Разделы (темы) дисциплины	Код оцениваемой компетенции	Планируемые результаты обучения по дисциплине	Оценочное средство
		ОПК-3, ОПК-4		
<b>Раздел 1. Натюрморт</b>				
1.1.	Натюрморт из предметов, четких и ясных по форме в технике гризайль	ОПК-3	3-1,У-1,В-1	Устный опрос
1.2.	Натюрморт из предметов, сближенных по цвету: а) в теплой гамме б) в холодной гамме	ОПК-3	3-1,У-1,В-1	Устный опрос, практические задания
1.3.	Натюрморт из предметов, контрастных по цвету	ОПК-3	3-1,У-1,В-1	Устный опрос, практические задания
1.4.	Более сложный натюрморт из предметов различной по материалности	ОПК-3	3-1,У-1,В-1	Устный опрос, практические задания
1.5.	Натюрморт из контрастных по цвету предметов (декоративный)	ОПК-3	3-1,У-1,В-1	Устный опрос, практические задания
<b>Раздел 2. Изображение головы человека</b>				
2.1.	Гипсовая голова, выполненная в технике гризайль	ОПК-3	3-1,У-1,В-1	Устный опрос, практические задания
2.2.	Этюд головы	ОПК-3	3-1,У-1,В-1	Устный опрос, практические задания
2.3.	Два этюда головы натурщика в разных условиях среды	ОПК-3, ОПК-4	-1, 3-2, У-1, У-2,, В-1, В-2	Устный опрос, практические задания
2.4.	Этюд головы с плечевым поясом	ОПК-3, ОПК-4	3-1, 3-2, У-1, У-2,, В-1, В-2	Устный опрос, практические задания
<b>Раздел 3. Изображение фигуры человека</b>				
3.1.	Этюд одетой полуфигуры	ОПК-3, ОПК-4	-1, 3-2, У-1, У-2,, В-1, В-2	Устный опрос, практические задания
3.2.	Этюд обнаженной фигуры с натюрмортом	ОПК-3, ОПК-4	-1, 3-2, У-1, У-2,, В-1, В-2	Устный опрос, практические задания
3.3.	Тематическая	ОПК-3, ОПК-4	-1, 3-2, У-1, У-2,, В-1,	Устный

	постановка с одетой фигурой человека		В-2	опрос, практически е задания
<b>Раздел 4. Основы жанровой композиции</b>				
4.1.	Сюжетно-тематическая композиция	ОПК-3, ОПК-4	-1, 3-2, У-1, У-2,, В-1, В-2	Устный опрос, практически е задания

#### 4. Оценочные средства по дисциплине

##### 4.1. Перечень вопросов для устного опроса

###### *Раздел 1. Натюрморт.*

###### *Вопросы по разделу 1.*

1. В чем заключается значение света в лепке формы предметов в натюрморте?
2. Охарактеризуйте, какие цвета называют холодными, а какие – теплыми?
3. Раскройте влияние цвета окружения на цвет предметов в натюрморте?
4. Какие аспекты имеют значение при анализе художественной формы?
5. Поясните разницу между классической и формальной композицией.

###### *Раздел 2. Изображение головы человека*

###### *Вопросы по разделу 2.*

1. Перечислите этапы работы изображения головы человека?
2. Охарактеризуйте назначение тоновых и цветовых фор эскизов?
3. Охарактеризуйте значение света в передачи формы и образа портретируемого?
4. Как соблюдение общих пропорций при работе над заданием «голова человека» влияет на сходство изображения с моделью?
5. Перечислите основные этапы работы над изображением головы человека?
6. Проанализируйте, чем отличается постановочное изображение головы человека от портрета?
7. Какую роль в характеристике объекта играет деталь?
8. Что такое стилизация?
9. В чем отличия этюдного изображения головы человека от портретного изображения?
10. Вспомните наиболее характерные формы глаз, носа, лба, бровей портретируемого.
11. Каковы в жизни соответствия внешних и внутренних черт человека?

###### *Раздел 3. Изображение фигуры человека*

###### *Вопросы по разделу 3.*

1. Почему изображение обнаженной натуры в академической живописи выполняется прежде чем одетой?
2. Охарактеризуйте назначение фор эскизов и набросков, предваряющих изображения фигуры человека?
3. Что такое доминанта, ее применение в изображении фигуры человека?
4. Какое значение в изображении фигуры человека имеет изучение пластической анатомии?
5. Чем отличается живописное произведение от цветной графики?
6. Назовите, какое расстояние между художником и моделью рекомендуется соблюдать и почему?
7. Назовите причину поэтапной работы над изображением фигуры человека?

###### *Раздел 4. Основы жанровой композиции*

###### *Вопросы по разделу 4.*

1. Назвать основные признаки живописного произведения?
2. Назвать наиболее ярких представителей русской классической школы живописи?

3. Назвать основные требования к изображению пейзажа?
4. Охарактеризовать живописные приемы в передаче воздушной перспективы?
5. Каково значение контраста и нюанса в проработке и выявлению доминирующего пятна в пейзаже?
6. Назвать отличительные черты реалистического искусства?
7. Перечислить этапы работы над сюжетно-тематической композицией?

#### Критерии оценки устного опроса

**5 баллов** – обучающийся должен: продемонстрировать глубокие знания материал

Исчерпывающе, последовательно и грамотно изложить теоретический материал. Правильно формулировать определения;

**4 балла** – обучающийся должен: продемонстрировать достаточно полное знание программного материала. Проявить знание основных теоретических понятий. Уметь сделать достаточно обоснованные выводы по излагаемому материалу.

**3 балла** – обучающийся должен: продемонстрировать общее знание изучаемого материала. Показать общее владение понятийным аппаратом дисциплины. Уметь строить ответ в соответствии со структурой излагаемого вопроса.

**2 балла** – ставится в случае: незнания значительной части программного материала. Не владение понятийным аппаратом дисциплины.

**1 балл** – ставится в случае: незнания значительной части программного материала. Не владение понятийным аппаратом дисциплины. Существенных ошибок при изложении учебного материала.

**0 баллов** – ставится в случае незнания материала.

#### 4.2. Примерные варианты тестовых заданий по дисциплине

1	Назовите основные характеристики цвета	а) насыщенность б) нюанс в) цветовой тон г) валёр д) светлота
2	Какие цвета относятся к основным цветам первого порядка?	а) синий б) пурпурный в) жёлтый г) зелёный д) красный
3	Назовите основные отличительные признаки живописи гуашью	а) бархатистость б) матовость в) прозрачность г) изменение насыщенности цвета при высыхании д) не смывается водой
4	Перечислите основные способы смешения цветов	а) последовательное б) гармоничное в) механическое г) оптическое д) пространственное
5	Выберите контрастные пары первого порядка	а) оранжевый -синий б) зелёный - красный в) бирюзовый -пурпурный г) пурпурный - синий

		д) фиолетовый-желтый
6	Назовите ахроматические цвета	а) умбра б) белый в) серый г) маренго д) чёрный
7	Перечислите основные цвета в оптическом смешении	а) жёлтый б) зелёный в) синий г) фиолетовый д) красный
8	Перечислите основные виды связующих веществ для масляной живописи	а) казеин б) уайт-спирит в) горчичное масло г) льняное масло д) даммаров лак
9	Перечислите основные композиционные законы в живописи	а) контрастность б) целостность в) наличие цветовой доминанты г) динамичность д) уравновешенность
10	Назовите несобственные качества цвета	а) тепло-холодность б) насыщенность в) светлотность г) звучность д) лёгкость
11	Какие цвета при оптическом смешении дают белый цвет;	а) жёлтый б) красный в) зелёный г) голубой д) синий
12	Назовите три основных типа контрастов в живописи	а) цветовой б) симультанный в) светотеневой г) тепло-холодный д) дополнительных цветов
13	Назовите хроматические цвета	а) лиловый б) бежевый в) серый г) сиена д) чёрный
14	На какие основные виды по назначению делится живопись	а) станковая б) монументальная в) масляная г) декоративно-прикладная д) акварельная
15	Назовите три основных признака цветовой гармоничной системы	а) пропорциональность б) равновесие в) возвышенность г) мера д) лёгкость восприятия

**Ключ:**

1 – а,в

2 – а,в,д

3 – б,г

4 – в,г

5 – а,б,д

6 – б,д	7 – б,в,д	8 – б,г,д	9 – б,д	10 – а,г,д
11 – а,б,д	12 – а,в,г	13 – а,б,г	14 – а,б,г	15 – б,в,г

## **5. Комплект практических заданий**

### **Комплект практических заданий (очная форма)**

#### **Раздел 1. Натюрморт**

#### **Задание 1. Натюрморт из предметов, четких и ясных по форме в технике гризайль**

Ведение задания:

- выполнить форэскиз;
- осуществить на форэскизе легкую тональную проработку с распределением пятен и масс черного и белого;
- выполнить композиционное размещение предметов и объектов на формате листа согласно форэскизу;
- выполнить конструктивное построение;
- выполнить светотеневую моделировку форм;
- выполнить оценку получившегося изображения и внести необходимые уточняющие коррективы.

#### **Задание 2. Натюрморт из предметов, сближенных по цвету:**

##### **а) в теплой гамме**

##### **б) в холодной гамме**

Ведение задания:

- выполнить форэскиз;
- осуществить на форэскизе легкую тональную проработку с распределением пятен и масс черного и белого;
- осуществить на форэскизе поиски цветового решения;
- выполнить композиционное размещение предметов и объектов на формате листа согласно форэскизу;
- выполнить конструктивное построение;
- выполнить светотеневую моделировку форм с помощью цвета и тона;
- выполнить оценку получившегося изображения и внести необходимые уточняющие коррективы.

### **Параметры и критерии оценки практических работ**

#### ***Художественно-выразительные параметры и критерии***

Параметры	Критерии
1. Изображение	1. Соответствие изобразительного решения учебной задаче. 2. Соответствие изобразительного решения реалистическому типу изображения.
2. Техника исполнения	1. Владение выразительными средствами графических материалов (техник). 2. Выразительность техники исполнения.

#### ***Мотивационные параметры и критерии***

Параметры	Критерии
1. Систематичность и самостоятельность в практической работе	1. Систематичность и последовательность в выполнении практической работы. 2. Степень самостоятельности в решении учебных практических задач.

#### Методика оценивания

Выполняемые обучающимися практические задания и проекты оцениваются по приведенным критериям по 4х бальной шкале

**5 баллов** - выставляется, если задания выполнены в полном объеме. Обучающийся владеет системой знаний о правилах ведения творческой практической работы.

**4 балла** - выставляется, если задания выполнены в полном объеме, но допущен ряд несущественных ошибок в одном из заданий.

**3 балла** - выставляется, если задания выполнены в полном объеме, но возникают затруднения с применением различных композиционных законов, цветовой гармонии и т.д.

**2 балла** - выставляется, если задания выполнены не в полном объеме и допущен ряд грубейших ошибок.

#### Параметры и критерии оценки копирования работ старых мастеров

1 Методика копирования произведения.

2 Соблюдение методической последовательности в выполнении копии.

3 Технологические особенности материалов, применяемых работе.

4 Техника и исполнения.

#### Методика оценивания

Выполняемые обучающимися практические задания оцениваются по приведенным критериям по 4х бальной шкале

**5 баллов** - выставляется, если задания выполнены в полном объеме. Обучающийся владеет системой знаний о правилах ведения творческой практической работы.

**4 балла** - выставляется, если задания выполнены в полном объеме, но допущен ряд несущественных ошибок в одном из заданий.

**3 балла** - выставляется, если задания выполнены в полном объеме, но возникают затруднения с применением различных композиционных законов, цветовой гармонии и т.д.

**2 балла** - выставляется, если задания выполнены не в полном объеме и допущен ряд грубейших ошибок.

#### К зачету по дисциплине

##### Требования к зачету по дисциплине

**Форма проведения зачета** по дисциплине «Академическая живопись» по окончании 2,3,5,6 семестров – зачетный просмотр учебно-творческих работ.

**Основные требования по оформлению работ** на зачетный просмотр:

- учебные и творческие работы должны быть представлены на просмотр выполненными и завершенными в соответствии с учебными задачами;
- оформление всех выполненных учебных и творческих работ формата А3, А2 в паспарту.

**Просмотр учебно-творческих работ** проводится в соответствии с «Положением об учебно-творческих работах обучающихся факультета визуальных искусств» от 27.12.2017 № 147/ 01.08-08.

**Основные требования к выполнению учебно-творческих работ:**

- полнота выполнения практических заданий (2 балла);
- техника исполнения в материале (1 балл);
- выразительность композиции (2 балла).

**Система оценивания обучающегося по итогам зачетного просмотра:**

**«зачтено»** выставляется, если обучающийся достиг уровней формирования компетенций: **продвинутый, повышенный, пороговый** – выставляется обучающемуся, обнаружившему всестороннее, систематическое и глубокое (или полное) знание учебно-программного материала, самостоятельно или под руководством преподавателя выполнивший все предусмотренные программой практические задания, активно работавший на практических занятиях, показавший систематический характер выполнения учебно-творческих работ по дисциплине, а также способность к самостоятельному пополнению знаний и умений, проявивший творческие способности в изучении программного материала. **«не зачтено»** соответствует нулевому уровню формирования компетенций – выставляется обучающемуся, обнаружившему пробелы в знаниях или отсутствие знаний по значительной части основного учебно-программного материала, не выполнившего самостоятельно предусмотренные программой основные задания.

### **К экзамену по дисциплине**

#### **Требования к экзамену по дисциплине**

**Форма проведения экзамена** по дисциплине «Академическая живопись» по окончании 4, 7 семестров – экзаменационный просмотр учебно-творческих работ.

**Основные требования по оформлению работ** на экзаменационный просмотр:

- учебные и творческие работы должны быть представлены на просмотр выполненными и завершенными в соответствии с учебными задачами;
- оформление всех выполненных учебных и творческих работ формата А3, А2 в паспорту.

**Просмотр учебно-творческих работ** проводится в соответствии с «Положением об учебно-творческих работах обучающихся факультета визуальных искусств» от 27.12.2017 № 147/01.08-08.

**Основные требования к выполнению учебно-творческих работ:**

- полнота выполнения практических заданий (2 балла);
- техника исполнения в материале (1 балл);
- выразительность композиции (2 балла).

#### **Параметры и критерии оценки учебно-творческих работ по дисциплине на экзамене**

##### *Интегративные параметры и критерии*

Параметры	Критерии
1. Композиционное решение	1. Правильное размещение на листе бумаги всех элементов композиции. 2. Взаимодействие средств композиции.
2. Конструктивное решение	1. Правильное решение конструктивной основы формы предметов. 2. Конструктивная структура предметов и их взаимосвязь между собой.
3. Цветовое решение	Цветовые отношения – передача общей колористической гаммы, гармонизация цвета, теплые и холодные цвета, цветовой контраст и нюанс.
4. Световоздушное решение	1. Передача формы и пропорций предметов – пропорциональные соотношения предметов, выявление и передача формы предметов натюрморта. 2. Передача тоновых отношений и фактуры предметов – тональная моделировка формы, цветовые и тональные отношения, передача фактурных характеристик



	материалов.
--	-------------

**Художественно-выразительные параметры и критерии**

Параметры	Критерии
1. Изображение	1. Соответствие изобразительного решения учебной задаче. 2. Соответствие изобразительного решения реалистическому типу изображения.
2. Техника исполнения	1. Владение выразительными средствами живописных материалов (техник). 2. Выразительность техники исполнения.

**Мотивационные параметры и критерии**

Параметры	Критерии
1. Систематичность и самостоятельность в практической работе	1. Систематичность и последовательность в выполнении практической работы. 2. Степень самостоятельности в решении учебных практических задач.

**Методика оценивания**

Выполняемые обучающимися учебно-творческие задания и проекты оцениваются по каждому из 15 приведенных критериев, что соответствует 100 баллам.

90-100 баллов – 13-15 критериев

75-89 баллов – 10-12 критериев

60-74 балла – 7-9 критериев

менее 60 баллов – менее 7 критериев

**Шкала перевода баллов в оценки для зачета/ экзамена по дисциплине**

Уровень формирования компетенции	Оценка		Минимальное количество баллов	Максимальное количество баллов
Продвинутый	Зачтено	Отлично	90	100
Повышенный		Хорошо	75	89
Пороговый		Удовлетворительно	60	74
Нулевой	Не зачтено	Неудовлетворительно	0	59

**Критерии оценивания учебно-творческих заданий в соотношении со шкалой перевода баллов в оценки для зачета / экзамена по дисциплине**

Знания, умения и навыки обучающихся при промежуточной аттестации **в форме зачета / экзамена** определяются оценками «отлично», «хорошо», «удовлетворительно», «неудовлетворительно».

**Система оценивания обучающегося по итогам экзаменационного просмотра: «отлично»** выставляется, если обучающийся достиг продвинутого уровня формирования компетенций – выставляется обучающемуся, проявившему на высоком

уровне творческие способности и самостоятельность в реализации собственных творческих замыслов при выполнении практических заданий разного уровня, в полном объеме выполнившему практические задания по дисциплине;

**«хорошо»** выставляется, если обучающийся достиг **повышенного уровня формирования компетенций** – ставится обучающемуся, проявившему на хорошем уровне творческие способности и самостоятельность в реализации собственных творческих замыслов в выполнении практических заданий разного уровня, в полном объеме выполнившему практические задания по дисциплине;

**«удовлетворительно»** выставляется, если обучающийся достиг **порогового уровня формирования компетенций** – ставится обучающемуся, проявившему на среднем уровне творческие способности в реализации собственных творческих замыслов при выполнении практических заданий разного уровня под руководством и при корректировке со стороны преподавателя, выполнившему основные практические задания по дисциплине;

**«неудовлетворительно»** соответствует **нулевому уровню формирования компетенций** – ставится обучающемуся, показавшему существенные затруднения в реализации творческих замыслов при выполнении практических заданий разного уровня, допустившему принципиальные ошибки при применении теоретических знаний в практической деятельности.

Знания, умения и навыки обучающихся при промежуточной аттестации **в форме зачета** определяются «зачтено», «не зачтено». «Зачтено» **выставляется, если обучающийся достиг уровней формирования компетенций: продвинутый, повышенный, пороговый** - обучающийся знает курс на уровне лекционного материала, базового учебника, дополнительной учебной, научной и методологической литературы, умеет привести разные точки зрения по излагаемому вопросу. «Не зачтено» **соответствует нулевому уровню формирования компетенций**; обучающийся имеет пробелы в знаниях основного учебного материала, допускает принципиальные ошибки в выполнении предусмотренных программой заданий.

Знания, умения и навыки обучающихся при промежуточной аттестации **в форме экзамена выставляется обучающемуся, если он достиг уровней формирования компетенций: продвинутый, повышенный, пороговый.**

Министерство культуры Российской Федерации  
Кемеровский государственный институт культуры  
Факультет визуальных искусств  
Кафедра декоративно-прикладного искусства

## **ФОНД ОЦЕНОЧНЫХ СРЕДСТВ**

по учебной дисциплине «Графический рисунок»

Направление подготовки  
**54.03.02 Декоративно-прикладное искусство и народные промыслы**

Профиль подготовки  
**«Художественно-декоративное оформление интерьера»**

Квалификация (степень) выпускника  
**Бакалавр**

Форма обучения  
**Очная**

Утвержден на заседании кафедры  
«26» мая 2023 г., протокол № 10.

Составитель: ст. преподаватель кафедры  
ДПИ КемГИК  
В. А. Усольцев

Кемерово  
2023

## ФОНД ОЦЕНОЧНЫХ СРЕДСТВ

### 1. Перечень оцениваемых компетенций:

- ОПК-3. Способность выполнять поисковые эскизы изобразительными средствами и способами проектной графики; разрабатывать проектную идею, основанную на концептуальном, творческом подходе к решению художественной задачи; синтезировать набор возможных решений и научно обосновывать свои предложения; проводить предпроектные изыскания, проектировать, моделировать, конструировать предметы, товары, промышленные образцы и коллекции, арт-объекты в области декоративно-прикладного искусства и народных промыслов; выполнять проект в материале.
- ОПК-4. Способен организовывать, проводить и участвовать в художественных выставках, профессиональных конкурсах, фестивалях и иных творческих мероприятиях.

### 2. Критерии и показатели оценивания компетенций

Код и наименование компетенции	Индикаторы достижения компетенций		
	знать	уметь	владеть
<b>ОПК-3.</b> Способен выполнять поисковые эскизы изобразительными средствами и способами проектной графики; разрабатывать проектную идею, основанную на концептуальном, творческом подходе к решению художественной задачи; синтезировать набор возможных решений и научно обосновывать свои предложения; проводить предпроектные изыскания, проектировать, моделировать, конструировать предметы, товары, промышленные образцы и коллекции, арт-объекты в области декоративно-прикладного искусства и народных промыслов	формы, способы и приемы организации творческой работы (З-1)	выбирать соответствующие технологии по моделированию и конструированию различных объектов и промышленных образцов, арт-объектов и пр., воспроизводить их в материале (У-1)	различными техническими приемами, проектными и конструкторскими технологиями для реализации сформированного образного решения в материале (В-1)
<b>ОПК-4.</b> Способен организовывать, проводить и участвовать в художественных выставках, профессиональных конкурсах, фестивалях и	тенденции развития современного искусства для создания экспонатов в виде произведений	применять различные технологии и проектные методы для организации творческих проектов,	приемами и методами создания проектов для экспозиционных площадок, продвижения экспериментальных

иных творческих мероприятиях	декоративно-прикладного искусства и народных промыслов (З-2)	реализации экспериментальных и инновационных идей в области изобразительного искусства (У-2)	и инновационных технологий в выставочной деятельности (В-2)
------------------------------	--	--	---

### 3. Формируемые компетенции в структуре учебной дисциплины и средства их оценивания

№ п/п	Раздел (темы) дисциплины	Код оцениваемой компетенции	Планируемые результаты обучения по дисциплине (ЗУВ)	Оценочное средство
1	<b>Раздел 1. Натюрморт.</b>			
	<i>Тема 1.1.</i> Несложный натюрморт из 2-3-х предметов	ОПК-3 ОПК-4	З-1, З-2, У-1, В-1, В-2	Вопросы для собеседования Практические задания
	<i>Тема 1.2.</i> Натюрморт из геометрических тел	ОПК-3 ОПК-4	З-1, З-2, У-1, В-1, В-2	Вопросы для собеседования Практические задания
	<i>Тема 1.3.</i> Рисунок гипсового растительного орнамента	ОПК-3 ОПК-4	З-1, З-2, У-1, У-2, В-1, В-2	Вопросы для собеседования Практические задания
	<i>Тема 1.4.</i> Более сложный натюрморт из предметов быта с введением гипсовой розетки	ОПК-3 ОПК-4	З-1, З-2, У-1, У-2, В-1, В-2	Практические задания
	<i>Тема 1.5.</i> Рисунок архитектурной детали (капитель)	ОПК-3 ОПК-4	З-1, З-2, У-1, У-2, В-1, В-2	Вопросы для собеседования Практические задания
	<b>Раздел 2. Голова человека.</b>			
	<i>Тема 2.1.</i> Рисунок гипсовой обрубочной головы	ОПК-3 ОПК-4	З-1, З-2, У-1, У-2, В-1, В-2	Вопросы для собеседования Практические задания
	<i>Тема 2.2.</i> Рисунок анатомической головы Гудона и черепа в одном повороте	ОПК-3 ОПК-4	З-1, З-2, У-1, У-2, В-1, В-2	Практические задания Экзаменационный просмотр
	<i>Тема 2.3.</i> Рисунок гипсовой античной головы	ОПК-3 ОПК-4	З-1, З-2, У-1, У-2, В-1, В-2	Вопросы для собеседования Практические задания
	<i>Тема 2.4.</i> Рисунок головы Давида	ОПК-3 ОПК-4	З-1, З-2, У-1, У-2, В-1, В-2	Вопросы для собеседования Практические

				задания Зачетный просмотр
<b>Раздел 3. Интерьер.</b>				
	<i>Тема 3.1.</i> Рисунок интерьера общественного здания	ОПК-3 ОПК-4	З-1, З-2, У-1, У-2, В-1, В-2	Вопросы для собеседования Практические задания
<b>Раздел 4. Фигура человека</b>				
	<i>Тема 4.1.</i> Рисунок скелета человека в двух поворотах	ОПК-3 ОПК-4	З-1, З-2, У-1, У-2, В-1, В-2	Вопросы для собеседования Практические задания
	<i>Тема 4.2.</i> Рисунок торса анатомической фигуры Гудона	ОПК-3 ОПК-4	З-1, З-2, У-1, У-2, В-1, В-2	Вопросы для собеседования Практические задания
	<i>Тема 4.3.</i> Рисунок фигуры в интерьере	ОПК-3 ОПК-4	З-1, З-2, У-1, У-2, В-1, В-2	Вопросы для собеседования Практические задания Тестирование Портфолио Экзаменационны й просмотр

#### 4. Оценочные средства по дисциплине

##### 4.1. Оценочные средства для текущего контроля успеваемости

##### 4.1.1. Комплект вопросов для собеседования

##### *Раздел 1. Натюрморт.*

1. Основные этапы работы над учебным натюрмортом. Выполнение форэскиза и набросков.
2. Основные этапы работы над учебным натюрмортом. Выполнение длительного рисунка.
3. Специфика достижения поставленной цели и реализация задач в процессе работы над учебным натюрмортом.
4. Реализация принципа «от общего – к частному» в учебном рисунке.
5. Конструктивное построение. Его особенности и значение в рисунке.
6. Понятие «плановость» в учебном рисунке. Специфика работы с планами и плоскостями.
7. Вертикальная и горизонтальная плоскости. Специфика их фронтального или углового изображения в учебном рисунке.
8. Свет, тень и светотень, их роль в учебном рисунке. Создание воздушной перспективы с помощью светотеневой моделировки формы предметов в учебной постановке.
9. Специфика композиционного размещения объемных предметов в ракурсе на плоскости листа.
10. Понятие «Натюрморт», его виды и особенности постановки.
11. Изображение на плоскости листа объемных геометрических тел (куб, конус, цилиндр, пирамида и пр.). Особенности работы с ними.

12. Изображение на плоскости листа объемного тела вращения (шар). Понятие «точка смещения». Особенности работы с ним.
13. Изображение на плоскости листа вертикальных и горизонтальных драпировок, их включение в натюрморт.
14. Изображение на плоскости листа гипсового орнамента. Конструктивное построение, светотеневая обработка.
15. Включение драпировок в общий композиционный строй учебного рисунка.
16. Свет, тень и светотень. Светотеневая моделировка формы изображаемого предмета.
17. Свет, тень и светотень. Моделировка формы и передача материальности предметов, фактуры драпировок.

### ***Раздел 2. Голова человека.***

1. Назовите основные отделы и группы костей черепа. Дайте их краткую характеристику.
2. На сколько частей делиться высота головы человека? Покажите эти пропорциональные особенности на примере выполненного рисунка.
3. На сколько частей делиться голова человека по ширине? Покажите эти пропорциональные особенности на примере выполненного рисунка.
4. На сколько частей делиться высота головы человека? Покажите эти пропорциональные особенности на примере выполненного рисунка.
5. На сколько частей делиться голова человека по ширине? Покажите эти пропорциональные особенности на примере выполненного рисунка.
6. Перечислите основополагающие принципы-этапы рисования головы живой натуры. Приведите наиболее удачные примеры из практики.
7. Расскажите о специфике пропорций при изображении головы человека в рисунка. Аргументируйте свой ответ с помощью демонстрационного примера.

### ***Раздел 3. Интерьер.***

1. Дайте определение понятию «интерьер». Приведите примеры из практики изображения интерьера в рисунке.
2. Расскажите о специфике изображения общественного интерьера различными средствами рисунка.
3. Расскажите о специфике выбора композиционного решения для изображения интерьера.
4. Расскажите об особенностях работы с перспективой при изображении интерьера общественных зданий.
5. Расскажите о выборе основного композиционного центра и видовой точки для более детальной проработки при изображении общественного интерьера.

### ***Раздел 4. Фигура человека.***

1. Назовите части, из которых состоит рука человека. Дайте их краткую характеристику.
2. Назовите основные отделы и кости, из которых состоит нога человека. Дайте их краткую характеристику.
3. Назовите основные части и кости, из которых состоит скелет человека. Дайте их краткую характеристику.
4. Расскажите о пропорциях человеческого тела. Опишите основные соотношения и продемонстрируйте их с помощью выполненного на практике рисунка.
5. Расскажите об основополагающих принципах рисования фигуры человека. Аргументируйте свой ответ на наиболее выразительном примере рисунка.

*Методика оценивания вопросов для собеседования:*

**5 баллов** – обучающийся должен: продемонстрировать глубокие знания материала. Исчерпывающе, последовательно и грамотно изложить теоретический материал. Правильно

формулировать определения;

**4 балла** – обучающийся должен: продемонстрировать достаточно полное знание программного материала. Продемонстрировать знание основных теоретических понятий. Уметь сделать достаточно обоснованные выводы по излагаемому материалу.

**3 балла** – обучающийся должен: продемонстрировать общее знание изучаемого материала. Показать общее владение понятийным аппаратом дисциплины. Уметь строить ответ в соответствии со структурой излагаемого вопроса.

**2 балла** – ставится в случае: незнания значительной части программного материала. Не владение понятийным аппаратом дисциплины.

**1 балл** – ставится в случае: незнания значительной части программного материала. Не владение понятийным аппаратом дисциплины. Существенных ошибок при изложении учебного материала.

**0 баллов** – ставится в случае незнания материала.

#### 4.1.2. Комплект практических заданий

##### Раздел 1. Натюрморт

*Задание 1. Несложный натюрморт из 2- 3-х предметов.*

Ведение задания:

- выполнить фэрэскиз;
- осуществить на фэрэскизе легкую тональную проработку с распределением пятен и масс черного и белого;
- выполнить композиционное размещение предметов и объектов на формате листа согласно фэрэскизу;
- выполнить конструктивное построение;
- выполнить светотеневую моделировку форм с помощью тона и штриха;
- выполнить оценку получившегося изображения и внести необходимые уточняющие коррективы.

*Задание 2. Натюрморт из геометрических тел*

Ведение задания:

- выполнить фэрэскиз;
- осуществить на фэрэскизе легкую тональную проработку с распределением пятен и масс черного и белого;
- выполнить композиционное размещение предметов и объектов на формате листа согласно фэрэскизу;
- выполнить конструктивное построение;
- выполнить светотеневую моделировку форм с помощью тона и штриха;
- выполнить оценку получившегося изображения и внести необходимые уточняющие коррективы.

*Задание 3. Рисунок гипсового растительного орнамента*

Ведение задания:

- выполнить фэрэскиз;
- осуществить на фэрэскизе легкую тональную проработку с распределением пятен и масс черного и белого;
- выполнить композиционное размещение предметов и объектов на формате листа согласно фэрэскизу;
- выполнить конструктивное построение;
- выполнить светотеневую моделировку форм с помощью тона и штриха;
- выполнить оценку получившегося изображения и внести необходимые уточняющие коррективы.

*Задание 4. Более сложный натюрморт из предметов быта с введением гипсовой розетки*



Ведение задания:

- выполнить форэскиз;
- осуществить на форэскизе легкую тональную проработку с распределением пятен и масс черного и белого;
- выполнить композиционное размещение предметов и объектов на формате листа согласно форэскизу;
- выполнить конструктивное построение;
- выполнить светотеневую моделировку форм с помощью тона и штриха;
- выполнить оценку получившегося изображения и внести необходимые уточняющие коррективы.

*Задание 5. Рисунок архитектурной детали (капитель)*

Ведение задания:

- выполнить форэскиз;
- осуществить на форэскизе легкую тональную проработку с распределением пятен и масс черного и белого;
- выполнить композиционное размещение предметов и объектов на формате листа согласно форэскизу;
- выполнить конструктивное построение;
- выполнить светотеневую моделировку форм с помощью тона и штриха;
- выполнить оценку получившегося изображения и внести необходимые уточняющие коррективы.

## **Раздел 2. Голова человека**

*Задание 6. Рисунок гипсовой обрубковочной головы*

Ведение задания:

- выполнить форэскиз;
- осуществить на форэскизе легкую тональную проработку с распределением пятен и масс черного и белого;
- выполнить композиционное размещение гипсовой головы на формате листа согласно форэскизу;
- выполнить конструктивное построение, подчеркнув наиболее важные для конструкции элементы;
- выполнить светотеневую моделировку формы с помощью тона и штриха;
- выполнить оценку получившегося изображения и внести необходимые уточняющие коррективы.

*Задание 7. Рисунок черепа и анатомической головы Гудона*

Ведение задания:

- выполнить форэскиз;
- осуществить на форэскизе легкую тональную проработку с распределением пятен и масс черного и белого;
- выполнить композиционное размещение гипсовой головы на формате листа согласно форэскизу;
- выполнить конструктивное построение, подчеркнув наиболее важные для конструкции элементы;
- выполнить светотеневую моделировку формы с помощью тона и штриха;
- выполнить оценку получившегося изображения и внести необходимые уточняющие коррективы.

*Задание 8. Рисунок гипсовой античной головы*

Ведение задания:

- выполнить форэскиз;
- осуществить на форэскизе легкую тональную проработку с распределением пятен и масс черного и белого;

- выполнить композиционное размещение гипсовой головы на формате листа согласно форэскизу;
- выполнить конструктивное построение, подчеркнув наиболее важные для конструкции элементы;
- выполнить светотеневую моделировку формы с помощью тона и штриха;
- выполнить оценку получившегося изображения и внести необходимые уточняющие коррективы.

*Задание 9. Рисунок головы Давида*

Ведение задания:

- выполнить форэскиз;
- осуществить на форэскизе легкую тональную проработку с распределением пятен и масс черного и белого;
- выполнить композиционное размещение гипсовой головы на формате листа согласно форэскизу;
- выполнить конструктивное построение, подчеркнув наиболее важные для конструкции элементы;
- выполнить светотеневую моделировку формы с помощью тона и штриха;
- выполнить оценку получившегося изображения и внести необходимые уточняющие коррективы.

### **Раздел 3. Интерьер**

*Задание 10. Рисунок интерьера общественного здания*

Ведение задания:

- выполнить форэскиз;
- осуществить на форэскизе легкую тональную проработку с распределением пятен и масс черного и белого для выделения вертикальных и горизонтальных плоскостей;
- выбор точки освещения (естественный свет из окна). Изобразить специфику распределения света на имеющихся плоскостях изображаемого пространства;
- выполнить композиционное размещение гипсовой головы на формате листа согласно форэскизу;
- выполнить конструктивное построение, подчеркнув наиболее важные для конструкции элементы. Подчеркнуть элементы, расположенные на переднем плане;
- выбрать основные видовые точки и выполнить их более детальную проработку;
- выполнить светотеневую моделировку интерьера в целом с помощью тона и штриха;
- выполнить оценку получившегося изображения и внести необходимые уточняющие коррективы.

### **Раздел 4. Фигура человека**

*Задание 11. Рисунок скелета человека в двух поворотах*

Ведение задания:

- выполнить форэскиз;
- осуществить на форэскизе легкую тональную проработку с распределением пятен и масс черного и белого;
- выполнить композиционное размещение видов скелета на формате листа согласно форэскизу;
- выполнить конструктивное построение скелета человека, подчеркнув наиболее важные для конструкции элементы (характерные моменты и черты);
- выполнить светотеневую моделировку формы с помощью тона и штриха;
- выполнить оценку получившегося изображения и внести необходимые уточняющие коррективы.

*Задание 12. Рисунок торса анатомической фигуры Гудона*

Ведение задания:

- выполнить форэскиз;
- осуществить на форэскизе легкую тональную проработку с распределением пятен и масс черного и белого;
- выполнить композиционное размещение торса Гудона на формате листа согласно форэскизу;
- выполнить конструктивное построение торса Гудона, подчеркнув наиболее важные для конструкции элементы (характерные моменты и черты);
- выполнить светотеневую моделировку формы с помощью тона и штриха;
- выполнить оценку получившегося изображения и внести необходимые уточняющие коррективы.

#### *Задание 13. Рисунок фигуры в интерьере*

Ведение задания:

- выполнить форэскиз;
- осуществить на форэскизе легкую тональную проработку с распределением пятен и масс черного и белого;
- выполнить композиционное размещение фигуры в интерьере на формате листа согласно форэскизу;
- выполнить конструктивное построение фигуры, подчеркнув наиболее важные для конструкции элементы (характерные моменты и черты);
- выполнить изображение основных для композиции элементов интерьера;
- выполнить светотеневую моделировку формы с помощью тона и штриха;
- выполнить оценку получившегося изображения и внести необходимые уточняющие коррективы.

#### *Методика оценивания практических заданий:*

Практические задания оцениваются исходя из параметров и критериев, указанных в таблице 1.

Выполняемые обучающимися практические задания и проекты оцениваются по приведенным критериям по 4х бальной шкале:

**5 баллов** - выставляется, если задания выполнены в полном объеме;

**4 балла** - выставляется, если задания выполнены в полном объеме, но допущен ряд несущественных ошибок;

**3 балла** - выставляется, если задания выполнены в не полном объеме;

**2 балла** - выставляется, если задания выполнены не в полном объеме и допущен ряд грубейших ошибок.

## **4.2. Оценочные средства для промежуточной аттестации по итогам освоения дисциплины**

### **4.2.1. Комплект для тестирования**

#### **Типовой вариант тестирования для экзамена (6 семестр)**

1. Укажите, дефиницией какого термина является следующее высказывание:
  - разновидность художественной графики, основанная на технических средствах и возможностях рисования; исполняется твердым красящим веществом (карандаш, сангина, уголь и пр.) или пером, кистью с использованием туши, акварели.
    - а) живопись
    - б) графика
    - в) рисунок

г) композиция

2. Выберите из предложенного перечня основную характеристику рисунка по рельефу (горельефа)

а) выпуклый рельеф, в котором изображение выступает над плоскостью фона не более чем на половину объема

б) вид рельефного рисунка, особенностью которого является инверсия

в) рисунок, которому свойственны объемные контуры при отсутствии выпуклости самой изобразительной плоскости

г) вид рисунка, который имеет объем равный более половины объема рисунка

3. Укажите, составляющими какого рисунка являются следующие моменты:

- конструкция формы;

- пропорции;

- отношения и соразмерности изображаемых объектов и их частей

а) линейный рисунок

б) геометрический рисунок

в) архитектурный рисунок

г) печатный рисунок

4. Укажите, оттиском, полученным на каком из материалов, является ксилография

а) металлическая медная доска

б) каменная доска, обработанная парафином

в) доска из линолиума

г) деревянная доска

5. Выберите из предложенных формулировок определение термина «пропорции»

а) величинные соотношения высоты к ширине, одной части предмета к другой

б) важнейший организующий компонент художественной формы, придающий произведению единство и цельность, соподчиняющий его элементы друг другу и всему замыслу художника

в) элементы, на которых дольше всего задерживается взгляд зрителя

г) трехмерная величина, которая ограничена в пространстве различными по форме поверхностями

6. Укажите, в каком виде изобразительного искусства основными являются следующие технические компоненты:

- карандаш;

- уголь;

- сангина;

- тушь.

а) графика

б) скульптура

в) декоративно-прикладное искусство

г) рисунок

7. Укажите, к какому виду материалов (по их физическим свойствам) относятся следующие карандаши:

- уголь;

- сангина;

- сепия;

- соус.

а) мягкие материалы

б) твердые материалы

в) жидкие материалы

г) газообразные материалы

8. Выберите из предложенного списка виды перспективы

- а) фронтальная
- б) воздушная
- в) изометрия
- г) плоскость

9. Укажите, с помощью какого эффекта по яркости осуществляется моделировка формы объемного предмета в рисунке

- а) воздушная перспектива
- б) тон
- в) светотень
- г) растушевка

10. Выберите из предложенного перечня разновидности короткого рисунка

- а) архитектурный рисунок
- б) набросок
- в) зарисовка
- г) постановка

11. Выберите из предложенных формулировок определение термина «объем»

- а) трехмерное реальное или иллюзорное изображение предметов и фигур
- б) линия, очерчивающая предмет или его детали, средство художественной выразительности
- в) понятие, объединяющее произведения по признакам сходства тематики
- г) линейные очертания изображаемой фигуры, ее контур

12. Укажите, каким определяющим понятием формы можно объединить следующие фигуры:

- цилиндр;
- конус;
- шар.

- А) простые формы;
- Б) геометрические формы;
- В) объемные формы;
- Г) круглые формы.

13. Какая из перечисленных перспектив соответствует определению:

- эта перспектива характеризуется исчезновением четкости и ясности очертаний предметов по мере их удаления от глаз наблюдателя.

- А) воздушная перспектива;
- Б) фронтальная перспектива;
- В) угловая перспектива;
- Г) пространственная перспектива.

14. Укажите, каким словосочетанием можно обобщить следующие характеристики:

- цельность;
- пропорции и масштаб;
- симметрия и асимметрия;
- ритмическая организация.

- А) смысловые средства;
- Б) функциональные средства;
- В) композиционные средства;
- Г) выразительные средства.

15. Каким понятием можно обозначить отношения, построенные на противопоставлении формы, размера и массы изображаемых предметов:

- А) нюанс;
- Б) тождество;
- В) статика;

Г) контраст.

16. Какие графические техники допускается использовать в процессе создания форэскизов, набросков и зарисовок:

- А) линейная;
- Б) линейно-пятновая;
- В) модульная;
- Г) моделирующая.

17. Выберите из предложенного перечня трактовку, наиболее емко раскрывающую понятие сюжета в рисунке

- А) предмет изображения в картине
- Б) скрытый смысл
- В) подготовительный этап для создания натюрморта
- Г) этап переноса изображения с форэскиза на формат

18. Какие характеристики можно считать определяющими в процессе изображения различных предметов и объектов в рисунке?

- А) размеры
- Б) форма
- В) пропорции
- Г) длина отрезка

19. Как называется изображение фигуры в работе, в котором ноги модели изображаются строго до колена

- А) фигура
- Б) полуфигура
- В) поясной портрет
- Г) портрет

20. Выберите из списка дисциплину, изучение которой дает возможность получить знания об особенностях строения человеческого тела и использовать их в академическом рисунке и живописи

- А) анатомия
- Б) пластическая анатомия
- В) антропология
- Г) физиология

Ключ:

1 - в	2 - г	3 - б	4 - г	5 - а
6 - г	7 - а	8 - а, б	9 - в	10 - б, в
11 - а	12 - в	13 - а	14 - г	15 - г
16 - а, б	17 - а	18 - б, в	19 - б	20 - б

### Критерии оценки тестирования

Балл	Выполнение заданий тестирования, в %	Результаты оценки
5	90-100 % от общего количества вопросов тестирования (18-20 верных ответов)	зачтено
4	75-89 % от общего количества вопросов тестирования (15-17 верных ответов)	
3	60-74 % от общего количества вопросов тестирования (12-14 верных ответов)	

2	до 60 % от общего количества вопросов тестирования (до 11 верных ответов)	не зачтено
---	---	------------

#### 4.2.2. Перечень практических заданий для зачета и экзамена

##### 1 семестр

Экзамен по дисциплине «Графический рисунок» проводится в форме просмотра – выставки учебных работ. В комплект практических заданий, предъявляемых на зачете, входят следующие работы:

Задание 1. Несложный натюрморт из 2- 3-х предметов

Задание 2. Натюрморт из геометрических тел

Задание 3. Рисунок гипсового растительного орнамента

Самостоятельная работа, выполняемая за текущий период обучения.

##### 3 семестр

Экзамен по дисциплине «Графический рисунок» проводится в форме просмотра – выставки учебных работ. В комплект практических заданий, предъявляемых на зачете, входят следующие работы:

Задание 6. Рисунок гипсовой обрубочной головы

Задание 7. Рисунок анатомической головы Гудона и черепа в одном повороте

Самостоятельная работа, выполняемая за текущий период обучения.

##### 4 семестр

Зачет по дисциплине «Графический рисунок» проводится в форме просмотра – выставки учебных работ. В комплект практических заданий, предъявляемых на зачете, входят следующие работы:

Задание 8. Рисунок гипсовой античной головы

Задание 9. Рисунок головы Давида

Самостоятельная работа, выполняемая за текущий период обучения.

##### 6 семестр

Экзамен по дисциплине «Графический рисунок» проводится в форме просмотра – выставки учебных работ. В комплект практических заданий, предъявляемых на зачете, входят следующие работы:

Задание 12. Рисунок торса анатомической фигуры Гудона

Задание 13. Рисунок фигуры в интерьере

Самостоятельная работа, выполняемая за текущий период обучения.

В конце обучения в 6 семестре проводится тестирование за весь период обучения в количестве 20 вопросов.

В конце освоения дисциплины обучающийся представляет портфолио в электронном виде, включающее фотографии лучших практических и самостоятельно выполненных заданий.

#### Параметры, критерии оценки, требования

**При выставлении оценки преподаватель учитывает:** логику, структуру, стиль ответа и изложения материала; культуру речи, манеру общения; готовность к дискуссии, аргументированность ответа; уровень самостоятельного мышления; умение приложить теорию к практике, решить задачи и др.

##### **Нулевой уровень («неудовлетворительно»).**

Результаты обучения обучающегося свидетельствуют:

3) об усвоении им некоторых элементарных знаний, но обучающийся не владеет понятийным аппаратом изучаемой предметной области (практики);

У) не умеет установить связь теории с практикой;

В) не владеет способами решения практико-ориентированных задач.

**Первый уровень - пороговый («удовлетворительно»).**

Достигнутый уровень оценки результатов обучения обучающегося показывает:

З) знания имеют фрагментарный характер, отличаются поверхностностью и малой содержательностью; обучающийся раскрывает содержание вопроса, но не глубоко, бессистемно, с некоторыми неточностями;

У) слабо, недостаточно аргументированно может обосновать связь теории с практикой;

В) способен понимать и интерпретировать основной теоретический материал по практике.

**Второй уровень – повышенный («хорошо»).**

Обучающийся на должном уровне:

З) раскрывает учебный материал: даёт содержательно полный ответ, требующий незначительных дополнений и уточнений, которые он может сделать самостоятельно после наводящих вопросов преподавателя;

У) демонстрирует учебные умения и навыки в области решения практико-ориентированных задач;

В) владеет способами анализа, сравнения, обобщения и обоснования выбора методов решения практико-ориентированных задач.

**Третий уровень – продвинутый («отлично»).**

Обучающийся, достигающий должного уровня:

З) даёт полный, глубокий, выстроенный логично по содержанию вопроса ответ, используя различные источники информации, не требующий дополнений и уточнений;

У) доказательно иллюстрирует основные теоретические положения практическими примерами;

В) способен глубоко анализировать теоретический и практический материал, обобщать его, самостоятельно делать выводы, вести диалог и высказывать свою точку зрения.

Содержание уровня может быть представлено как в полном объеме (З+У+В), так и в частичном (З; З+У; З+В; У+В; У; В).

**Параметры и критерии оценки учебно-творческих заданий по дисциплине при итоговом контроле (зачет/ экзамен)**

Таблица 1

Параметры	Критерии
1. Композиция	1. Соответствие композиции решению учебной задачи (динамика, статика и т.п.) 2. Адекватное использование средств композиции (доминанта, ритм, контраст и др.) 3. Гармонизация форм и создание единого целого произведения
2. Конструктивное построение	1. Передача перспективы и ракурса 2. Соответствие пропорций 3. Передача формы и объема методом конструктивного построения
3. Тональное решение	1. Соответствие тонального решения поставленным задачам в конкретном задании 2. Адекватное использование тональной проработки в передаче объема, формы, глубины пространства 3. Грамотное применение тонального контраста, яркости и т.п.
4. Техника исполнения	1. Соответствие выбора графического материала,



	<p>формата и типа бумаги поставленным задачам в конкретном задании</p> <p>2. Владение графическим материалом (штрих, линия, растушевка и т.п.)</p> <p>3. Соответствие техники исполнения поставленным задачам в конкретном задании</p>
5. Образность	<p>1. Передача характера (модели, предметов, деталей и т.п.)</p> <p>2. Оригинальность художественного образа учебной работы</p> <p>3. Творческая составляющая</p>

### Методика оценивания

Выполняемые обучающимися учебно-творческие задания и проекты оцениваются по каждому из 15 приведенных критериев, что соответствует 100 баллам.

90-100 баллов – 13-15 критериев

75-89 баллов – 10-12 критериев

60-74 балла – 7-9 критериев

менее 60 баллов – менее 7 критериев

### Шкала перевода баллов в оценки для зачета/ экзамена по дисциплине

Уровень формирования компетенции	Оценка		Минимальное количество баллов	Максимальное количество баллов
Продвинутый	Зачтено	Отлично	90	100
Повышенный		Хорошо	75	89
Пороговый		Удовлетворительно	60	74
Нулевой	Не зачтено	Неудовлетворительно	0	59

### Критерии оценивания учебно-творческих заданий в соотношении со шкалой перевода баллов в оценки для зачета / экзамена по дисциплине

Знания, умения и навыки обучающихся при промежуточной аттестации **в форме экзамена** определяются оценками «отлично», «хорошо», «удовлетворительно», «неудовлетворительно».

**«Отлично»** выставляется, если обучающийся достиг продвинутого уровня формирования компетенций - обучающийся глубоко и прочно усвоил весь программный материал, исчерпывающе, последовательно, грамотно и логически стройно его излагает, не затрудняется с ответом при видоизменении задания, свободно справляется с задачами и практическими заданиями, правильно обосновывает принятые решения, умеет самостоятельно обобщать и излагать материал, не допуская ошибок.

**«Хорошо»** выставляется, если обучающийся достиг повышенного уровня формирования компетенций - обучающийся твердо знает программный материал, грамотно и по существу излагает его, не допускает существенных неточностей в ответе на вопрос, может правильно применять теоретические положения и владеет необходимыми умениями и навыками при выполнении практических заданий.

**«Удовлетворительно»** выставляется, если обучающийся достиг порогового уровня формирования компетенций - обучающийся усвоил только основной материал,

но не знает отдельных деталей, допускает неточности, недостаточно правильные формулировки, нарушает последовательность в изложении программного материала и испытывает затруднения в выполнении практических заданий.

**«Неудовлетворительно»** соответствует нулевому уровню формирования компетенций – обучающийся не знает значительной части программного материала, допускает существенные ошибки, с большими затруднениями выполняет практические задания, задачи.

Знания, умения и навыки обучающихся при промежуточной аттестации **в форме зачета** определяются «зачтено», «не зачтено». «Зачтено» **выставляется, если обучающийся достиг уровней формирования компетенций: продвинутый, повышенный, пороговый** - обучающийся знает курс на уровне лекционного материала, базового учебника, дополнительной учебной, научной и методологической литературы, умеет привести разные точки зрения по излагаемому вопросу. «Не зачтено» **соответствует нулевому уровню формирования компетенций**; обучающийся имеет пробелы в знаниях основного учебного материала, допускает принципиальные ошибки в выполнении предусмотренных программой заданий.

Знания, умения и навыки обучающихся при промежуточной аттестации **в форме экзамена** **выставляется обучающемуся, если он достиг уровней формирования компетенций: продвинутый, повышенный, пороговый.**

#### 4.2.3. Портфолио

Портфолио представляет собой технологию работы с результатами учебно-познавательной, практической и творческой деятельности обучающихся. Этот вид задания можно рассматривать как способ накопления и оценки индивидуальных достижений обучающегося, самооценку его уровня в группе или в соотношении с предыдущими курсами обучающихся по данной дисциплине.

С помощью портфолио становится возможным определить следующее:

- проследить динамику творческого развития и роста обучающегося;
- сформировать у обучающегося умение представлять результаты своих достижений;
- объективно оценить профессиональные достижения обучающегося, представить в устной форме мотивированное заключение.

Портфолио включает следующие обязательные моменты:

1. Практические задания, выполненные обучающимся за отчетный период обучения (к зачету/ экзамену) по программе дисциплины.

При необходимости и по рекомендации преподавателя оригиналы некоторых практических работ оформляются в паспарту и багет для экспонирования на различных выставках и конкурсах, а также в корпусах КемГИК.

2. Поисковый материал и задания, выполненные в качестве самостоятельной работы по дисциплине (при необходимости и его особой ценности).

3. Оригиналы работ согласно списку, приведенному выше в пункте «Оценочные средства для промежуточной аттестации по итогам освоения дисциплины (перечень практических заданий)», подлежат оцифровке в соответствии со следующими требованиями:

- файл с фото – 20 см по большей стороне;
- расширение файла - .jpg;
- цветовой профиль – CMYK;
- разрешение файла – 300 dpi.

Каждый файл нумеруется в соответствии с порядковым номером, присвоенным практическому заданию, а также фамилией и инициалом имени обучающегося, номером группы. Например, 03\_Иванов И\_ДПИ\_171.

Оцифрованные файлы записываются обучающимися группы на общий накопитель (флеш, диск, съемный диск и др.) и передаются преподавателю для формирования электронного банка практических работ по дисциплине.

#### **Критерии оценки портфолио**

- **оценка «отлично»** (5 баллов) – выставляется обучающемуся за полноту представленных учебно-творческих работ, оригинальность идей и художественных замыслов, высокое художественное качество произведений, умение обосновать образное решение, стилистику и пластический язык;

- **оценка «хорошо»** (4 балла) – выставляется обучающемуся за полноту представленных учебно-творческих работ, оригинальность идей и художественных замыслов при общем хорошем художественном качестве произведений, умении обосновать образное решение, иметь неточности в стилистике и выборе пластического языка;

- **оценка «удовлетворительно»** (3 балла) – выставляется обучающемуся при недостаточной полноте представленных учебно-творческих работ и среднем уровне идей и замыслов, посредственном художественном качестве произведений, умении обосновать образное решение, но иметь несоответствия в стилистике и выборе пластического языка;

- **оценка «неудовлетворительно»** (2 балла) – выставляется обучающемуся при недостаточной полноте представленных учебно-творческих работ, их низком уровне в плане идей и замыслов, а также художественного качества произведений, значительных затруднениях в процессе обосновании образного решения, выбора стилистики и художественного пластического языка.

Министерство культуры Российской Федерации  
Кемеровский государственный институт культуры  
Факультет Визуальных искусств  
Кафедра Декоративно-прикладного искусства

УТВЕРЖДАЮ  
Зав. кафедрой ДПИ: Воронова И.В.

**ФОНД ОЦЕНОЧНЫХ СРЕДСТВ**  
по учебной дисциплине

**ТЕХНИЧЕСКИЙ РИСУНОК**

Направление подготовки  
**54.03.02. «Декоративно-прикладное искусство и народные промыслы»**

Профиль подготовки  
**«Художественно-декоративное оформление интерьера»**

Квалификация (степень) выпускника

**Бакалавр**

Формы обучения

**Очная**

Утвержден на заседании кафедры  
26.05.2023, протокол «10».

Составитель: Коробейников В.Н.

Кемерово  
2023

## Фонд оценочных средств

### 1. Перечень оцениваемых компетенций:

ОПК-1. Способен применять знания в области истории и теории искусств, декоративно-прикладного искусства и народных промыслов в своей профессиональной деятельности; рассматривать произведения искусства в широком культурно-историческом контексте в тесной связи с религиозными, философскими и эстетическими идеями конкретного исторического периода.

ОПК-3. Способен выполнять поисковые эскизы изобразительными средствами и способами проектной графики; разрабатывать проектную идею, основанную на концептуальном, творческом подходе к решению художественной задачи; синтезировать набор возможных решений и научно обосновывать свои предложения; проводить предпроектные изыскания, проектировать, моделировать, конструировать предметы, товары, промышленные образцы и коллекции, арт-объекты в области декоративно-прикладного искусства и народных промыслов; выполнять проект в материале.

### 2. Критерии и показатели оценивания компетенций

Обучающийся должен демонстрировать следующие результаты обучения по дисциплине:

Формируемые компетенции	Планируемые результаты освоения дисциплины		
	знать	уметь	владеть
ОПК-1. Способен применять знания в области истории и теории искусств, декоративно-прикладного искусства и народных промыслов в своей профессиональной деятельности; рассматривать произведения искусства в широком культурно-историческом контексте в тесной связи с религиозными, философскими и эстетическими идеями конкретного исторического периода.	- историю и теорию изобразительного искусства, историю становления и особенности развития декоративно-прикладного искусства и народных промыслов на примере различных произведений в широком культурно-историческом контексте (3-1)	- выделять характерные особенности декоративно-прикладного искусства и народных промыслов, характеризовать конкретный исторический период их создания, опираясь на религиозные, философские и эстетические идеи (У-1).	- навыками исследовательской работы, проведения искусствоведческого анализа в отношении произведений декоративно-прикладного искусства и народных промыслов, определения их значимости в ключевых истории, культуры, формирования и продвижения религиозных, философских и эстетических идей. (В-1)
ОПК-3. Способен выполнять поисковые эскизы изобразительными средствами и способами проектной графики; разрабатывать проектную идею, основанную на концептуальном,	- проектные методы и возможности их применения для поиска и последующего графического представления идей в художественном проекте. (3-2)	- применять графические средства для реализации художественных задач в разрабатываемом проекте (У-2)	- различными техническими приемами, проектными и конструкторскими технологиями для реализации сформированного образного решения в материале. (В-2)

<p>творческом подходе к решению художественной задачи; синтезировать набор возможных решений и научно обосновывать свои предложения; проводить предпроектные изыскания, проектировать, моделировать, конструировать предметы, товары, промышленные образцы и коллекции, арт-объекты в области декоративно-прикладного искусства и народных промыслов; выполнять проект в материале.</p>			
---	--	--	--

***Описание критериев оценивания компетенций на различных уровнях их формирования***

**При выставлении оценки преподаватель учитывает:** логику, структуру, культуру речи; готовность к дискуссии, аргументированность ответа; уровень самостоятельного мышления; умение приложить теорию к практике, решить задачи.

**Нулевой уровень («неудовлетворительно»).** Результаты обучения студента свидетельствуют:

З) об усвоении им некоторых элементарных знаний, но студент не владеет понятийным аппаратом изучаемой предметной области (учебной дисциплины);

У) не умеет установить связь теории с практикой;

В) не владеет способами решения практико-ориентированных задач.

**Первый уровень - пороговый («удовлетворительно»).** Достигнутый уровень оценки результатов обучения студента показывает:

З) знания имеют фрагментарный характер, отличаются поверхностностью и малой содержательностью; студент раскрывает содержание вопроса, но не глубоко, бессистемно, с некоторыми неточностями;

У) слабо, недостаточно аргументировано может обосновать связь теории с практикой;

В) способен понимать и интерпретировать основной теоретический материал по дисциплине.

**Второй уровень повышенный («хорошо»).** Студент на должном уровне:

З) раскрывает учебный материал: дает содержательно полный ответ, требующий незначительных дополнений и уточнений, которые он может сделать самостоятельно после наводящих вопросов преподавателя;

У) демонстрирует учебные умения и навыки в области решения практико-ориентированных задач;

В) владеет способами анализа, сравнения, обобщения и обоснования выбора методов решения практико-ориентированных задач.

**Третий уровень продвинутый («отлично»).** Студент, достигающий должного уровня:

З) дает полный, глубокий, выстроенный логично по содержанию вопроса ответ, используя различные источники информации, не требующий дополнений и уточнений;  
У) доказательно иллюстрирует основные теоретические положения практическими примерами;

В) способен глубоко анализировать теоретический и практический материал, обобщать его, самостоятельно делать выводы, вести диалог и высказывать свою точку зрения. По конкретной дисциплине содержание уровня может быть представлено как в полном объеме (З+У+В), так в частичном (З; З+У; З+В; У+В; У; В).

### 3. Формируемые/оцениваемые компетенции в структуре учебной дисциплины (очная форма)

No п/п	Разделы (темы) дисциплины	Код оцениваемой компетенции	Планируемые результаты обучения по дисциплине	Оценочное средство
<b><i>Раздел 1. Основы технического рисунка и графики</i></b>				
1.1.	Введение в предмет. Цели и задачи курса.	ОПК-3	З-1,У-1,В-1	Устный опрос
1.2.	Перспектива плоских фигур и геометрических тел.	ОПК-3	З-1,У-1,В-1	Устный опрос, практические задания
<b><i>Раздел 2. Аксонометрические проекции</i></b>				
2.1.	Сущность метода и основные понятия. Виды аксонометрических проекций.	ОПК-3	З-1,У-1,В-1	Устный опрос, практические задания
2.2.	Порядок выполнения технического рисунка.	ОПК-1, ОПК-3	З-1,У-1,В-1	Устный опрос, практические задания
<b><i>Раздел 3. Техническое рисование</i></b>				
3.1.	Форма и формообразование: современные учения о фигурах, пропорциях и отображениях.	ОПК-1, ОПК-3	З-1, З-2,У-1, У-2,,В-1, В-2	Устный опрос, практические задания
3.2.	Перспектива плоских фигур и геометрических тел. Способы построения перспективы. Перспектива интерьера.	ОПК-1, ОПК-3	З-1, З-2,У-1, У-2,,В-1, В-2	Устный опрос, практические задания
<b><i>Раздел 4. Теория теней</i></b>				
4.1.	Тени точки, отрезка прямой линии и плоской фигуры, тени	ОПК-1, ОПК-3	З-1, З-2,У-1, У-2,,В-1, В-2	Устный опрос, практические задания

	геометрических тел в ортогональных проекциях. Способы построения теней			
4.2.	Оттенение поверхностей объемных тел. Общие понятия. Способы оттенения объема. Распределение светотени на телах вращения и гранных поверхностях.	ОПК-1, ОПК-3	З-1, З-2, У-1, У-2, В-1, В-2	Устный опрос, практические задания

#### 4. Оценочные средства по дисциплине

##### 4.1. Комплект вопросов для собеседования

Перспектива плоских фигур и геометрических тел;  
Построение аксонометрического изображения по заданным координатам точки и по ортогональному чертежу;  
Способы построения теней.

##### 4.2. Практические задания по дисциплине

##### Тематика практических работ по дисциплине

##### Практическая работа № 1.

##### Тема 1.2. *Перспектива плоских фигур и геометрических тел.*

Построение перспективы призмы, цилиндра, пирамиды, конуса с одной точкой схода.  
Формат: А3. Материал: графитный карандаш.

##### Практическая работа № 2.

##### Тема 2.1. *Виды аксонометрических проекций.*

Проецирование геометрических тел (призмы, пирамиды, цилиндра, конуса).  
Формат: А3. Материал: графитный карандаш.

##### Практическая работа № 3.

##### Тема 2.2. *Порядок выполнения технического рисунка.*

Построение проекций точек и линий, находящихся на поверхности геометрических тел.

Формат: А3. Материал: графитный карандаш.

##### Практическая работа № 4.

##### Тема 3.1. *Форма и формообразование: современные учения о фигурах, пропорциях и отображениях.*

Перспективные проекции характерных положений прямых. Точки схода. Начальные точки.

Формат: А3. Материал: графитный карандаш.

##### Практическая работа № 5.

##### Тема 3.2. *Перспектива плоских фигур и геометрических тел. Способы построения перспективы.*

Построение перспективы частей здания: лестницы, арки с двумя точками схода. Построение фронтальной перспективы интерьера.

Формат: А3. Материал: графитный карандаш.

##### Практическая работа № 6.

##### Тема 4.1. *Тени точки, отрезка прямой линии и плоской фигуры, тени геометрических тел в ортогональных проекциях. Способы построения теней.*



Построение собственных и падающих теней группы геометрических тел в перспективе.  
Формат: А3. Материал: графитный карандаш.

### Практическая работа № 7.

**Тема 4.2. Оттенение поверхностей объемных тел. Общие понятия. Способы оттенения объема. Распределение светотени на телах вращения и гранных поверхностях.**

Построение теней на поверхностях объемных тел.

Формат: А3. Материал: графитный карандаш.

#### Основные требования к выполнению учебно-творческих работ:

- полнота выполнения практических заданий (2 балла);
- техника исполнения в материале (1 балл);
- выразительность композиции (2 балла).

#### Критерии оценки устного опроса

**5 баллов** – обучающийся должен: продемонстрировать глубокие знания материал

Исчерпывающе, последовательно и грамотно изложить теоретический материал. Правильно формулировать определения;

**4 балла** – обучающийся должен: продемонстрировать достаточно полное знание программного материала. Продемонстрировать знание основных теоретических понятий. Уметь сделать достаточно обоснованные выводы по излагаемому материалу.

**3 балла** – обучающийся должен: продемонстрировать общее знание изучаемого материала. Показать общее владение понятийным аппаратом дисциплины. Уметь строить ответ в соответствии со структурой излагаемого вопроса.

**2 балла** – ставится в случае: незнания значительной части программного материала. Не владение понятийным аппаратом дисциплины.

**1 балл** – ставится в случае: незнания значительной части программного материала. Не владение понятийным аппаратом дисциплины. Существенных ошибок при изложении учебного материала.

**0 баллов** – ставится в случае незнания материала.

#### 5. Оценочные средства для промежуточной аттестации по итогам освоения дисциплины

##### 5.1. Примерные варианты тестовых заданий по дисциплине

1	Что означает линия в техническом рисовании?	а) Это линии определяющие объем фигур. б) Это средство выражения замысла человека. в) При помощи линии выполняются чертежи.
2	Что значит слово масштаб?	а) Отношение чертежа объекта к размеру объекта. б) Графическое изображение, относящееся к детали. в) Уменьшение детали к ее размерам на чертеже.
3	Какой метод проецирования в проекционном черчении?	а) Способ построения проекций. б) Построение проекций методом Гаспара Монжа. в) Построение видов объекта способом прямоугольного проецирования.
4	Что означает аксонометрический рисунок?	а) Рисунок, определяющий объемную форму.

		<p>б) Объемно-пространственное изображение по закону теории композиции</p> <p>в) Рисунок, выполненный в прямоугольной изометрии с оттенением формы.</p>
5	Какие существуют аксонометрические проекции?	<p>а) Фронтальная и горизонтальная проекции.</p> <p>б) Прямоугольная изометрия, прямоугольная диметрия и др.</p> <p>в) Ортогональные проекции и на деталь.</p>
6	Что означает центральное проецирование?	<p>а) Перспективные изображения все построены методом центрального проецирования.</p> <p>б) Построение перспективных изображений выполняется на картине при помощи прямых, исходящих из точки зрения не под прямым углом.</p> <p>в) Уменьшенное изображение объекта при помощи проецирующих прямых.</p>
7	Что такое светотень?	<p>а) Светотень - это средство изображения предмета.</p> <p>б) Различное освещение предмета.</p> <p>в) Контурная линия освещенной части предмета.</p>
8	Что означает прямоугольная изометрия?	<p>а) Объемное изображение предмета.</p> <p>б) Рисунок, выполненный от руки, с учетом расположения осей X, Y, Z под углом 120° с оттенением формы.</p>
9	Что означает прямоугольная диметрия?	<p>а) Изображение фигуры в трех измерениях, но в сокращении размеров по оси Y.</p> <p>б) Рисунок от руки с учетом требований прямоугольной диметрии по осям X, Y, Z</p>
10	Какие фигуры относятся к гранным поверхностям?	<p>а) Фигуры: куб, трехгранная пирамида.</p> <p>б) Фигуры: все виды пирамид, призм, куб.</p>
11	Какие фигуры относятся к кривым поверхностям?	<p>а) Кривые поверхности: конус, цилиндр.</p> <p>б) Фигуры: цилиндр, сфера, конус, тор.</p>
12	Какой способ применяют для оттенения контура геометрических фигур?	<p>а) Тушевка затемненной части объекта.</p> <p>б) Оттенение способами: параллельной штриховки,</p>

		шраффировки, точечного исполнения, отмывки.
13	Что такое линия горизонта в «Перспективе»?	а) Линия, проведенная параллельно основанию картины. б) Линия в плоскости картины на уровне точки зрения. в) Предельная прямая горизонтальных прямых, расположенных в предметной плоскости.
14	Какие точки называют дистанционными в «Перспективе»?	а) Точки, которые расположены на линии горизонта по обе стороны от главной точки. б) Расположенные точки на линии горизонта от главной на расстоянии, равном от точки зрения до картины.
15	Что такое картина в «Перспективе»?	а) Это картинная плоскость, на которой выполняются перспективные изображения методом центрального проецирования. б) Плоскость, на которой изображают различные объекты с учетом их восприятия человеком.
16	Что такое главная точка в «Перспективе»?	а) Главная точка картины, Р-точка пересечения главного луча зрения к картине. б) Это точка, при помощи которой определяются натуральные величины объектов. в) Проекция точки зрения на линии горизонта и являющаяся основной точкой при построении перспективных изображений.
17	Что такое система координат в «Перспективе»?	а) Цифровые значения для определения размеров объектов. б) Цифровая таблица с положительными и отрицательными цифровыми значениями, при помощи которой строится положение объекта в предметном пространстве. в) При помощи системы координат определяется положение объекта по отношению к картинной и предметной плоскостям.
18	Где расположена точка отсчета координат в перспективе?	а) Точкой отсчета координат является точка $P_0$ .

		б) Точка отсчета координат располагается на основании картины.
19	Чем отличается перспективный рисунок от аксонометрического?	а) Перспективный рисунок выполняется от руки, аксонометрический выполняется чертежными инструментами. б) Перспективный рисунок и аксонометрический выполняется от руки с учетом установленных требований в перспективе и аксонометрии.
20	Цели и задачи технического рисования?	а) При помощи средств оттенения выполнить объем объекта. б) Применяв способы оттенения, изображается технический рисунок формы объекта. в) При помощи технического рисования объектов, выполненных от руки с применением законов перспективы и аксонометрии достигается в рисунке не только объем, но и конструктивная форма объекта. г) В рисунке выполнить объемную выразительность, конструкцию и рациональную наглядность объекта.

**Ключ к тесту:**

№ задания	1	2	3	4	5	6	7	8	9	10
Правильный ответ	в	а	а	б	б	б	а	б	б	б
	11	12	13	14	15	16	17	18	19	20
	б	б	б	а	а	а	в	а	б	в

**Система оценивания тестовых заданий:**

Уровень формирования компетенции	Количество правильных ответов	Шкала оценивания	Оценка
Продвинутый	15-14	100-90%	«отлично»
Повышенный	13-12	89-75%	«хорошо»
Пороговый	11-9	74-60%	«удовлетворительно»
Нулевой	8 и ниже	ниже 60%	«неудовлетворительно»

**5.2. Требования к экзамену по дисциплине**

**Форма проведения экзамена** по дисциплине «Технический рисунок» по окончанию 1 семестра – экзаменационный просмотр учебно-творческих работ.

**Тематика практических работ по дисциплине**

Практическая работа № 1.

Тема 1.2. *Перспектива плоских фигур и геометрических тел.*

Практическая работа № 2.

Тема 2.1. *Виды аксонометрических проекций.*

Тема 2.2. *Порядок выполнения технического рисунка.*

Практическая работа № 4.

Тема 3.1. *Форма и формообразование: современные учения о фигурах, пропорциях и отображениях.*

Практическая работа № 5.

Тема 3.2. *Перспектива плоских фигур и геометрических тел. Способы построения перспективы.*

Практическая работа № 6.

Тема 4.1. *Тени точки, отрезка прямой линии и плоской фигуры, тени геометрических тел в ортогональных проекциях. Способы построения теней.*

Практическая работа № 7.

Тема 4.2. *Оттенение поверхностей объемных тел. Общие понятия. Способы оттенения объема. Распределение светотени на телах вращения и гранных поверхностях.*

### 5.3. Критерии оценки по дисциплине

#### Параметры и критерии оценки учебно-творческих работ по дисциплине на экзамене *Интегративные параметры и критерии*

Параметры	Критерии
1. Композиционное решение	1. Правильное размещение на листе бумаги всех элементов композиции. 2. Взаимодействие средств композиции.
2. Конструктивное решение	1. Правильное решение конструктивной основы формы предметов. 2. Конструктивная структура предметов и их взаимосвязь между собой.
3. Цветовое решение	Цветовые отношения – передача общей колористической гаммы, гармонизация цвета, теплые и холодные цвета, цветовой контраст и нюанс.
4. Световоздушное решение	1. Передача формы и пропорций предметов – пропорциональные соотношения предметов, выявление и передача формы предметов натюрморта. 2. Передача тоновых отношений и фактуры предметов – тональная моделировка формы, цветовые и тональные отношения, передача фактурных характеристик материалов.

#### *Художественно-выразительные параметры и критерии*

Параметры	Критерии
1. Изображение	1. Соответствие изобразительного решения учебной задаче. 2. Соответствие изобразительного решения реалистическому типу изображения.
2. Техника исполнения	1. Владение выразительными средствами живописных материалов (техник). 2. Выразительность техники исполнения.

### Мотивационные параметры и критерии

Параметры	Критерии
1. Систематичность и самостоятельность в практической работе	1. Систематичность и последовательность в выполнении практической работы. 2. Степень самостоятельности в решении учебных практических задач.

#### Методика оценивания

Выполняемые обучающимися учебно-творческие задания и проекты оцениваются по каждому из 15 приведенных критериев, что соответствует 100 баллам.

90-100 баллов – 13-15 критериев

75-89 баллов – 10-12 критериев

60-74 балла – 7-9 критериев

менее 60 баллов – менее 7 критериев

#### Шкала перевода баллов в оценки для экзамена по дисциплине

Уровень формирования компетенции	Оценка		Минимальное количество баллов	Максимальное количество баллов
	Зачтено	Отлично		
Продвинутый	Зачтено	Отлично	90	100
Повышенный		Хорошо	75	89
Пороговый		Удовлетворительно	60	74
Нулевой	Не зачтено	Неудовлетворительно	0	59

#### Критерии оценивания учебно-творческих заданий в соотношении со шкалой перевода баллов в оценки для экзамена по дисциплине

Знания, умения и навыки обучающихся при промежуточной аттестации в форме экзамена определяются оценками «отлично», «хорошо», «удовлетворительно», «неудовлетворительно».

#### Система оценивания обучающегося по итогам экзаменационного просмотра:

**«отлично»** выставляется, если обучающийся достиг продвинутого уровня формирования компетенций – выставляется обучающемуся, проявившему на высоком уровне творческие способности и самостоятельность в реализации собственных творческих замыслов при выполнении практических заданий разного уровня, в полном объеме выполнившему практические задания по дисциплине;

**«хорошо»** выставляется, если обучающийся достиг повышенного уровня формирования компетенций – ставится обучающемуся, проявившему на хорошем уровне творческие способности и самостоятельность в реализации собственных творческих замыслов в выполнении практических заданий разного уровня, в полном объеме выполнившему практические задания по дисциплине;

**«удовлетворительно»** выставляется, если обучающийся достиг порогового уровня формирования компетенций – ставится обучающемуся, проявившему на среднем уровне творческие способности в реализации собственных творческих замыслов при выполнении

практических заданий разного уровня под руководством и при корректировке со стороны преподавателя, выполнившему основные практические задания по дисциплине; **«неудовлетворительно»** соответствует нулевому уровню формирования компетенций – ставится обучающемуся, показавшему существенные затруднения в реализации творческих замыслов при выполнении практических заданий разного уровня, допустившему принципиальные ошибки при применении теоретических знаний в практической деятельности.

МИНИСТЕРСТВО КУЛЬТУРЫ РОССИЙСКОЙ ФЕДЕРАЦИИ  
ФГБОУ ВО «Кемеровский государственный институт культуры»  
Факультет визуальных искусств  
Кафедра декоративно-прикладного искусства

**ФОНД ОЦЕНОЧНЫХ СРЕДСТВ**

по учебной дисциплине «Проектная графика»

Направление подготовки  
**54.03.02 Декоративно-прикладное искусство и народные промыслы**

Профиль подготовки  
**«Художественно-декоративное оформление интерьера»**

Квалификация (степень) выпускника  
**Бакалавр**

Форма обучения  
**Очная**

Утвержден на заседании кафедры  
«26» мая 2023 г., протокол № 10.

Составитель:  
преподаватель кафедры ДПИ КемГИК  
И.В. Шубина

Кемерово  
2023



## Фонд оценочных средств

### 1. Перечень оцениваемых компетенций:

- способен определять круг задач в рамках поставленной цели и выбирать оптимальные способы их решения, исходя из действующих правовых норм, имеющихся ресурсов и ограничений (УК-2)

- способность выполнять поисковые эскизы изобразительными средствами и способами проектной графики; разрабатывать проектную идею, основанную на концептуальном, творческом подходе к решению художественной задачи; синтезировать набор возможных решений и научно обосновывать свои предложения; проводить предпроектные изыскания, проектировать, моделировать, конструировать предметы, товары, промышленные образцы и коллекции, арт-объекты в области декоративно-прикладного искусства и народных промыслов; выполнять проект в материале (ОПК-3)

### 2. Критерии и показатели оценивания компетенций

Обучающийся должен демонстрировать следующие результаты обучения по дисциплине:

Формируемые компетенции	Планируемые результаты освоения дисциплины		
	знать	уметь	владеть
УК-2. Способен определять круг задач в рамках поставленной цели и выбирать оптимальные способы их решения, исходя из действующих правовых норм, имеющихся ресурсов и ограничений.	- методы проектного анализа и специфику его организации на различных этапах (З-1).	- формулировать цели и задачи для реализации проекта, прогнозировать его состоятельность на различных этапах его жизненного цикла (У-1).	- приемами и методами ведения проектной работы для достижения поставленных целей и задач (В-1).
ОПК-3.Способен выполнять поисковые эскизы изобразительными средствами и способами проектной графики; разрабатывать проектную идею, основанную, на концептуальном, творческом подходе к решению художественной задачи; синтезировать набор возможных решений и научно обосновывать свои предложения; проводить предпроектные изыскания, проектировать, моделировать, конструировать предметы, товары, промышленные образцы и коллекции, арт-объекты в	- формы, способы и приемы организации творческой и проектной работы; - проектные методы и возможности их применения для поиска и последующего графического представления идей в художественном проекте и конструировании (З-2)	- применять графические средства для реализации художественных задач в разрабатываемом проекте; - научно обосновывать идеи для реализации проекта; - выбирать соответствующие технологии по моделированию и конструированию различных объектов и промышленных образцов, арт-объектов и пр. предметов для декорирования функционального	- навыками применения проектных методов для реализации поставленных задач в реализуемом проекте; - различными техническими приемами, проектными и конструкторскими технологиями для реализации сформированного образного решения в материале; - знаниями и умения в подборе соответствующих материалов и определении технологий для их применения на

области декоративно-прикладного искусства и народных промыслов; выполнять проект в материале.		пространства, воспроизводить их в материале, составлять из них тематические группы, объёмные и объёмно-пространственные композиции (У-2)	практике (В-2)
---	--	--	----------------

### 3. Формируемые компетенции в структуре учебной дисциплины и средства их оценивания

№ п/п	Разделы (темы) дисциплины	Код оцениваемой компетенции	Планируемые результаты обучения по дисциплине (ЗУВ)	Оценочное средство
<b>Раздел 1. Черно-белая графика</b>				
1.1	Проектная графика как неотъемлемый элемент художественного и декоративного оформления предметов и пространства	УК -2, ОПК-3	УК-2: 3 -1, У-1, В-1 ОПК-3: 3 -2, У-2, В-2	Собеседование, практические задания, проект
1.2	Основные элементы изобразительного языка графики и особенности работы с ними	УК -2, ОПК-3	УК-2: 3 -1, У-1, В-1 ОПК-3: 3 -2, У-2, В-2	Собеседование, практические задания, проект
1.3	Комбинация элементов черно-белой графики. Создание различных текстур.	УК -2, ОПК-3	УК-2: 3 -1, У-1, В-1 ОПК-3: 3 -2, У-2, В-2	Собеседование, Практические задания, проект
<b>Раздел 2. Цвет как выразительное средство проектной графики</b>				
2.1	Тамповка как технический прием работы с цветом	УК -2, ОПК-3	УК-2: 3 -1, У-1, В-1 ОПК-3: 3 -2, У-2, В-2	Собеседование, Практические задания, проект
2.2	Монохромная и полярные тамповки. Особенности смешивания цветов в технике тамповки	УК -2, ОПК-3	УК-2: 3 -1, У-1, В-1 ОПК-3: 3 -2, У-2, В-2	Собеседование, Практические задания, проект
2.3	Выкраска как технический прием работы с цветом	УК -2, ОПК-3	УК-2: 3 -1, У-1, В-1 ОПК-3: 3 -2, У-2, В-2	Собеседование, Практические задания, проект

2.4	Ахроматическая и полихромная выкраска. Особенности смешивания цветов в технике выкраски	УК -2, ОПК-3	УК-2: 3 -1, У-1, В-1 ОПК-3: 3 -2, У-2, В-2	Собеседование, Практические задания, проект
<b><i>Раздел 3. Тональная графика. Создание образа на плоскости с помощью светотени</i></b>				
3.1	Светотень в черно-белой графике	УК -2, ОПК-3	УК-2: 3 -1, У-1, В-1 ОПК-3: 3 -2, У-2, В-2	Собеседование, Практические задания, проект
3.2	Тональная графика и приемы ее технического исполнения на примере тушевой отмывки	УК -2, ОПК-3	УК-2: 3 -1, У-1, В-1 ОПК-3: 3 -2, У-2, В-2	Собеседование, Практические задания, проект, тестирование
<b><i>Раздел 4. Организация плоскости средствами проектной графики</i></b>				
4.1	Свойства поверхностей. Особенности их графической подачи и передачи на плоскости в технике тушевой отмывки.	УК -2, ОПК-3	УК-2: 3 -1, У-1, В-1 ОПК-3: 3 -2, У-2, В-2	Собеседование, Практические задания, проект
4.2	Визуализация объёма и пространства средствами проектной графики в технике отмывки с включением цвета	УК -2, ОПК-3	УК-2: 3 -1, У-1, В-1 ОПК-3: 3 -2, У-2, В-2	Собеседование, Практические задания, проект
<b><i>Раздел 5. Конструктивное построение объёмной формы</i></b>				
5.1	Плоскостной супрематизм в объёмной форме. Специфика его перехода и формального выхода	УК -2, ОПК-3	УК-2: 3 -1, У-1, В-1 ОПК-3: 3 -2, У-2, В-2	Собеседование, Практические задания, проект
5.2	Проектное решение по визуализации плоскостной формы в объём различными средствами проектной графики	УК -2, ОПК-3	УК-2: 3 -1, У-1, В-1 ОПК-3: 3 -2, У-2, В-2	Собеседование, Практические задания, проект

#### 4. Оценочные средства по дисциплине для текущего контроля успеваемости

##### 4.1. Перечень практических контрольных заданий

###### *Раздел 1. Черно-белая графика.*

### **1.1. Проектная графика как неотъемлемый элемент художественного и декоративного оформления предметов и пространства**

- 1) Выбор инструментов и материалов для работы над созданием и оформлением антуража.
- 2) Композиционное решение
- 3) компоновка планов
- 4) Выбор линейного или тонального решения
- 5) Выполнение проекта.

### **1.2. Основные элементы изобразительного языка графики и особенности работы с ними**

- 1) Выбор средового объекта.
- 2) Поиск графического исполнения.
- 3) Выбор композиционного решения
- 4) Выбор линейного или тонального подхода.
- 5) Выполнение проекта.

### **1.3. Комбинация элементов черно-белой графики. Создание различных текстур.**

- 1) Сбор аналогов.
- 2) Разработка конструкции, пластики.
- 3) Передача характерных особенностей природных форм.
- 4) Конструирование в соответствии с технологическими особенностями материала.
- 5) Разработка цветового решения.
- 6) Выполнение проекта.

## ***Раздел 2. Цвет как выразительное средство проектной графики***

### **2.1. Тамповка как технический прием работы с цветом**

- 1) Сбор материала в графическом виде.
- 2) Поиск характерных особенностей фактуры, разработка эскизов.
- 3) Разработка вариантов цветового решения, фактуры и текстуры.
- 4) Принятие решения по масштабированию

### **2.2. Монохромная и полярные тамповки. Особенности смешивания цветов в технике штамповки**

- 1) Сбор аналогов.
- 2) Выполнение эскизов по теме.
- 3) Разработка эскизов интерьера в графике и цвете с детальной проработкой.
- 4) Выполнение проекта.

### **Тема 2.3 Выкраска как технический прием работы с цветом**

- 1) Проработка выкрасок
- 2) Выполнение эскизов по теме.
- 3) Выбор колористического решения.
- 4) Выполнение проекта.

### **Тема 2.4 Ахроматическая и полихромная выкраска. Особенности смешивания цветов в технике выкраски**

- 1) Проработка выкрасок
- 2) Выполнение эскизов элементов интерьера.
- 3) Выбор колористического решения.
- 4) Выполнение проекта.

### *Раздел 3. Тональная графика. Создание образа на плоскости с помощью светотени*

#### **Тема 3.1 Светотень в черно-белой графике**

- 1) Клаузуры
- 2) Выполнение эскизов элементов интерьера.
- 3) Выбор светотени
- 4) Выполнение проекта.

#### **Тема 3.2 Тональная графика и приемы ее технического исполнения на примере тушевой отмывки**

1. Эскизы
2. Чертеж архитектурной детали
3. Выполнение проекта в технике отмывки

### *Раздел 4. Организация плоскости средствами проектной графики*

#### **Тема 4.1 Свойства поверхностей. Особенности их графической подачи и передачи на плоскости в технике тушевой отмывки.**

- 1) Чертеж поверхности
- 2) Чертеж геометрического тела
- 3) Выполнение тушевой отмывки

#### **Тема 4.2 Визуализация объема и пространства средствами проектной графики в технике отмывки с включением цвета**

- 1) Эскизы элементов интерьера, детальная проработка
- 2) Чертежи, графические рисунки элементов интерьера
- 3) Чертеж фасада
- 4) Выбор цветового решения
- 5) Выполнение проекта в заданной технике

### *Раздел 5. Конструктивное построение объемной формы*

#### **Тема 5.1 Плоскостной супрематизм в объемной форме. Специфика его перехода и формального выхода**

- 1) Сбор материала по теме.
- 2) Клаузуры на образ.
- 3) Разработка интерьерных эскизов
- 4) Разработка композиционного и цветового решения.
- 5) Выполнение проекта с помощью средств проектной графики

#### **Тема 5.2 Проектное решение по визуализации плоскостной формы в объем различными средствами проектной графики**

- 1) Сбор материала по теме.
- 2) Эскизирование.
- 3) Поиск композиции, стилового единства.
- 4) Разработка цветового решения.
- 5) Выполнение проекта.

Каждое из описанных практических контрольных заданий сопровождается графическим проектом. Проект выполняется на планшете размером 50х60 см с использованием цветной графики и введением в созданную композицию подходящих по тематике шрифтовых гарнитур.

### ***Критерии оценки практических контрольных заданий и проектов к ним:***

Параметры и критерии оценки практических заданий соответствуют требованиям, указанным в таблице 1

5 баллов – 12-13 критериев

4 балла – 10-11 критериев

3 балла – 8-9 критериев

2 балла – менее 7 критериев – задание и проект считаются не выполненными

#### **4.2. Вопросы для собеседования**

1. Проектная графика, особенности, виды, средства
2. Место проектной графики на различных этапах создания интерьера.
3. Основные изобразительные средства черно-белой графики
4. Технические средства проектной графики
5. Способы передачи фактуры и текстуры материала
6. Приёмы линейной графики
7. Построение изображения: точка, линия и пятно. Виды графического искусства.
8. Сущность метода отмывки
9. Сущность и способы применения выкрасок
10. Что такое поле зрения человека и как его определяют
11. Характеристика антуража и стаффажа.
12. Как образуется светотень на многогранниках и круглых предметах.
13. Какова градация светотени
14. Графические и живописные средства и материалы, используемые на стадии эскизного проектирования

#### ***Критерии оценивания***

**5 баллов** – обучающийся должен: продемонстрировать глубокие знания материала. Исчерпывающе, последовательно и грамотно изложить теоретический материал. Правильно формулировать определения;

**4 балла** – обучающийся должен: продемонстрировать достаточно полное знание программного материала. Продемонстрировать знание основных теоретических понятий. Уметь сделать достаточно обоснованные выводы по излагаемому материалу.

**3 балла** – обучающийся должен: продемонстрировать общее знание изучаемого материала. Показать общее владение понятийным аппаратом дисциплины. Уметь строить ответ в соответствии со структурой излагаемого вопроса.

**2 балла** – ставится в случае: незнания значительной части программного материала. Не владение понятийным аппаратом дисциплины.

**1 балл** – ставится в случае: незнания значительной части программного материала. Не владение понятийным аппаратом дисциплины. Существенных ошибок при изложении учебного материала.

**0 баллов** – ставится в случае незнания материала.

### **5. Оценочные средства для промежуточной аттестации по итогам освоения дисциплины**

#### **5.1 Задания в тестовой форме**

**Типовой вариант тестирования для экзамена  
(3 семестр)**

1. Что из перечисленного НЕ является элементом проектной графики?  
А) клазура; Б) набросок интерьера с натуры; В) развертки стен; Г) план этажа с оборудованием;
2. Что из перечисленного является изобразительными и выразительными средствами (проектной) графики? А) рапидограф, пастель, тонированная бумага; Б) точка, линия, пятно, штрих; В) заливка, отмывка, тонирование; Г) линейная перспектива, аксонометрия, технический рисунок;
3. Проектная графика (в большей степени) является средством... А) профессиональной коммуникации архитектора и дизайнера; Б) творческого самовыражения, самореализации архитектора, дизайнера; В) творческих поисков станковых художников; Г) изучения объектов окружающей действительности;
4. Первоначальный образ, расплывчатое, нечеткое передающее лишь общие контуры проектной идеи изображение это А) форэскиз; Б) рабочий эскиз; В) набросок с натуры; Г) эскиз к станковому производству изобразительного искусства;
5. Выберите из перечисленных, качество наиболее важное для проектной графики А) авторский графический почерк (язык); Б) сложная (уникальная) техника графики; В) точная цветофактурная передача проектируемых объектов; Г) убедительность в передаче формы, объема проектируемых предметов, цветофактурных характеристик поверхностей изображаемых предметов, особенностей пространства;
6. Выберите из перечисленных, средство композиции, выражающее в художественной форме логику материально-конструктивного строения объекта, выявляющее соотношение подвижных и неподвижных, несущих и несомых частей изделий, физических свойств материалов, конструкций. А) эргономика; Б) тектоника; В) ритмичность; Г) пропорциональность;
7. Комплексная система визуальной коммуникации, способствующая формированию благоприятного имиджа предприятия, организации, способствующая росту её репутации и известности и усиливающая эффективность ее контактов с потребителями называется А) логотипом; Б) фирменным стилем; В) семиотикой; Г) рекламной продукцией;
8. Изображение проектируемого или существующего предмета, выполненное от руки (без применения чертежных инструментов), по правилам аксонометрии или перспективы с соблюдением пропорций на глаз это А) технический рисунок; Б) чертеж; В) перспективный рисунок с натуры; Г) набросок;
9. Рисунок на поверхности предмета, обусловленный внутренним строением, структурой материала данного объекта (камня, дерева и др.) называется А) фактурой; Б) декором; В) текстурой; Г) качеством поверхности;
10. Какое проектное изображение лучше воспринимает неподготовленный профессионально зритель? А) выполненное по правилам линейной и воздушной перспективы; Б) аксонометрические проекции проектируемых объектов; В) ортогональные проекции проектируемых объектов; Г) стилизованное плоскостное изображение проектируемых объектов;
11. Изображение интерьера по законам линейной перспективы, где одна из изображаемых стен расположена параллельно картинной плоскости, с одной точкой схода (она же главная точка картины) называется А) угловой перспективой интерьера; Б) фронтальной перспективой интерьера; В) обратной перспективой интерьера; Г) панорамной перспективой интерьера;

12. Аксонометрические проекции получаются методом А) центрального проецирования; Б) параллельного проецирования; В) свободного рисунка с натуры; Г) центрального и параллельного проецирования;
13. Объем изображаемых объектов в проектной графике передается А) цветом; Б) конструкцией; В) светотенью; Г) фактурой;
14. Передать материальность предметов в проектной графике это значит А) передать свойства поверхностей изображаемых объектов; Б) передать конструкцию изображаемых объектов; В) передать форму изображаемых объектов; Г) передать пропорции изображаемых объектов;
15. Относительная величина формы, соразмерная в той или иной степени с другой исходной величиной – это А) размер; Б) масштаб; В) пропорциональность; Г) соразмерность;

**Ключи к тесту: 1 - Б, 2-Б, 3-А, 4-А, 5-Г, 6-Б,7-Б, 8-А, 9-В, 10-А, 11-Б, 12 – Б, 13 – В, 14 –А, 15 –Б**

### **Типовой вариант тестирования для экзамена (7 семестр)**

1. Выберите наиболее подходящий вариант масштаба для выполнения плана квартиры; А) 1:500; Б) 1:2; В) 50:1; Г) 1:50;
2. Изображение угловой перспективы интерьера выполняется А) на 2 точки схода; Б) с одной точкой схода, она же - главная точка картины; В) с тремя точками схода; Г) без точек схода;
3. Какая кривая называется коробовой? А) построенная с помощью циркуля; Б) построенная с помощью лекала; В) построенная от руки; Г) построенная рейсшиной;
4. Какая из перечисленных кривых лекальная? А) плавный переход из одной прямой в другую прямую; Б) эллипс; В) плавный переход из дуги окружности в другую дугу окружности; Г) овал;
5. Плавный переход из одной прямой или кривой в другую прямую или кривую это А) дуга окружности; Б) лекальная кривая; В) коробовая кривая; Г) сопряжение;
6. Кривая, представляющая собой развертку круга А) спираль Архимеда; Б) эвольвента; В) синусоида; Г) эллипс;
7. Спираль Архимеда А) лекальная кривая; Б) коробовая кривая; В) сложное сопряжение; Г) линия архитектурного облома;
8. Гусек, каблучок, валик, выкружка это А) элементы здания; Б) названия линий архитектурных обломов; В) названия элементов скульптурного декора; Г) название элементов декоративной композиции;
9. Как называются изображения внешних сторон здания, по которым судят о расположении и форме отдельных конструктивных и архитектурных элементов здания: окон, дверей, балконов, наличников, пилястр, колон? А) генеральные планы; Б) фасады; В) разрезы; Г) планы;
10. Как называется таблица, включающая в себя все изображенные на плане элементы (помещения)? А) таблица условных обозначений; Б) опись; В) экспликация; Г) схема сборки и эксплуатации;
11. Разрез здания горизонтальной плоскостью на уровне немного выше подоконников называется А) планом этажа помещения; Б) генеральным планом; В) конструктивным разрезом; Г) планом полов;
12. Изображения (людей, животных) на архитектурных и дизайнерских проектах, позволяющие судить о размерах проектируемых объектов и в некоторой степени о возможностях их эксплуатации называются А) схемами; Б) стаффажами; В) антуражем; Г) набросками;
13. Как называется план участка земли, на котором показано взаимное расположение проектируемых, существующих и реконструируемых зданий? А) план застройки; Б)



генеральный план; В) топографический план; Г) поэтажный план;

14. Изображение, выполняемое с целью выявления: 1. конструкции здания и высоты этажей. Получают его с помощью вертикальных секущих плоскостей, проходящих, как правило, по оконным и дверным проемам, или 2. внутреннего вида помещения это А) план этажа; Б) развертка; В) разрез; Г) фасад;

15. Чертежи фасадов именуют А) по крайним левой и правой разбивочным осям; Б) произвольно; В) по названию проекта; Г) по центральной разбивочной оси;

**Ключи к тесту: 1 –Г, 2 –А, 3 – А, 4 –Б, 5 –Г, 6 –Б, 7 –А, 8 –Б, 9 –Б, 10 –В, 11 – А, 12 –Б, 13 – Б, 14 – В, 15 –А.**

### Критерии оценки тестирования

Балл	Выполнение заданий тестирования, в %	Результаты оценки	
5	90-100 % от общего количества вопросов тестирования (18-20 верных ответов)	Отлично	Зачтено
4	75-89 % от общего количества вопросов тестирования (15-17 верных ответов)	Хорошо	
3	60-74 % от общего количества вопросов тестирования (12-14 верных ответов)	Удовлетворительно	
2	до 60 % от общего количества вопросов тестирования (до 11 верных ответов)	Неудовлетворительно	Не зачтено

### 5.2. Перечень практических заданий для зачета и экзамена

#### 2, 4, 6 семестр - зачет

На каждом занятии, обучающиеся получают практические задания для проверки усвоения материала и задание для самостоятельной работы. Для проверки выполненной работы (практические упражнения и самостоятельных работ, их представления в виде мультимедийных презентаций) проводится **текущий просмотр**. На зачете (по итогам семестра) необходимо ответить на вопросы для собеседования (текущий контроль), выполнить перечень практических контрольных заданий и графических проектов к ним.

#### Типовые варианты вопросов и заданий к зачету (2 семестр)

1. Проектная графика, особенности, виды, средства.
2. Фактура и текстура материалов. Выполнение различных фактур в свободной технике различными материалами и разных масштабов
3. Средства графического изображения и специфика изобразительных приемов.
4. Создание фактуры, передающее состояние природы, усиление фактуры, трансформация фактуры с переходом в другое состояние, контраст фактур. Понятия плоскость, рельеф, объем, пространств
5. Виды проектных изображений, цели, задачи особенности, первоэлементы графики, техника исполнения.
6. Классические материалы, приемы их использования, техники, технологии
7. Виды линейной графики. Линейная графика и приемы ее изображения. Инструменты и приспособления для линейной графики Линия как один из главных элементов графического изображения. Художественное значение линии. Характер начертания линии.

#### Типовые варианты вопросов и заданий к зачету (4 семестр)

1. Выразительно-изобразительные средства графики и особенности использования в проектной графике (точка, линия, пятно, фактура, штрих)

2. Технические приемы работы графическими материалами и инструментами
3. Текстурно-фактурные характеристики изображаемых поверхностей
4. Изображения, построенные на различных приемах графического выражения. Графические техники
5. Стилизация как упрощенный четкий контрастный линейный рисунок, в основе которого лежит штрих, пятно, линия. Упрощенность, лаконизм характерная черта стилизованного рисунка. Примеры стилизации.
6. Выполнение стилизованных изображений
7. Взаимодействие применяемых технических приемов и эмоционального воздействия полученного изображения. Вариативность в изображении объекта.

### **Типовые варианты вопросов и заданий к зачету (6 семестр)**

1. Трансформация — изменение, преобразование, декоративная переработка форм, обобщение и выделение существенных признаков объекта с помощью определенных приемов.
2. Эмоциональность в графике.
3. Построение изображений: точка, линия и пятно. Виды графического искусства.
4. Методы и техника исполнения графических работ. Материалы и инструменты для графической работы, применяемые в рекламной графике.
5. Творческая графика художника-оформителя. Изобразительная реклама.
6. Принципы работы над тематической композицией. Ограничения в проектной графике.
7. Выполнение композиции с помощью оттисков. Фактура, как средство графического образа. Изучение различных графических материалов.

### **3 и 7 семестр – экзамен**

На каждом занятии, обучающиеся получают практические задания для проверки усвоения материала и задание для самостоятельной работы. Для проверки выполненной работы (практические упражнения и самостоятельных работ, их представления в виде мультимедийных презентаций) проводится **текущий просмотр**. В конце семестра для допуска к экзамену выполняется тестирование. Перед экзаменом проводится тестирование (необходимо ответить на 15 вопросов). Положительный результат в тестировании является допуском к экзамену. На экзамене необходимо ответить на вопросы для собеседования (текущий контроль), выполнить перечень практических контрольных заданий и графических проектов к ним.

### **Параметры, критерии оценки, требования**

**При выставлении оценки преподаватель учитывает:** логику, структуру, стиль ответа и изложения материала; культуру речи, манеру общения; готовность к дискуссии, аргументированность ответа; уровень самостоятельного мышления; умение приложить теорию к практике, решить задачи и др.

#### **Нулевой уровень («неудовлетворительно»).**

Результаты обучения обучающегося свидетельствуют:

- З) об усвоении им некоторых элементарных знаний, но обучающийся не владеет понятийным аппаратом изучаемой предметной области (практики);
- У) не умеет установить связь теории с практикой;
- В) не владеет способами решения практико-ориентированных задач.

#### **Первый уровень - пороговый («удовлетворительно»).**

Достигнутый уровень оценки результатов обучения обучающегося показывает:

- З) знания имеют фрагментарный характер, отличаются поверхностностью и малой содержательностью; обучающийся раскрывает содержание вопроса, но не глубоко, бессистемно, с некоторыми неточностями;

У) слабо, недостаточно аргументированно может обосновать связь теории с практикой;

В) способен понимать и интерпретировать основной теоретический материал по практике.

**Второй уровень – повышенный («хорошо»).**

Обучающийся на должном уровне:

З) раскрывает учебный материал: даёт содержательно полный ответ, требующий незначительных дополнений и уточнений, которые он может сделать самостоятельно после наводящих вопросов преподавателя;

У) демонстрирует учебные умения и навыки в области решения практико-ориентированных задач;

В) владеет способами анализа, сравнения, обобщения и обоснования выбора методов решения практико-ориентированных задач.

**Третий уровень – продвинутый («отлично»).**

Обучающийся, достигающий должного уровня:

З) даёт полный, глубокий, выстроенный логично по содержанию вопроса ответ, используя различные источники информации, не требующий дополнений и уточнений;

У) доказательно иллюстрирует основные теоретические положения практическими примерами;

В) способен глубоко анализировать теоретический и практический материал, обобщать его, самостоятельно делать выводы, вести диалог и высказывать свою точку зрения.

Содержание уровня может быть представлено как в полном объеме (З+У+В), так и в частичном (З; З+У; З+В; У+В; У; В).

**Параметры и критерии оценки учебно-творческих заданий по дисциплине при итоговом контроле (зачет/ экзамен)**

Таблица 1

Параметры	Критерии
1.Композиция	1.Соответствие композиционного решения поставленным задачам. 2.Соразмерность используемых форм в композиции, в том числе масштаб 3.Применение художественных средств композиции в общем замысле 4.Декоративные приемы стилизации в проекте.
2.Стилистика	1.Соответствие изобразительного решения поставленной в работе задаче. 2.Соответствие изобразительного решения работы творческому замыслу. 3.Авторский почерк
3.Техника исполнения	1.Выбор графической техники, соответствующей конкретной задаче работы. 2.Уровень владения выбранной в проекте графической техникой. 3.Уровень чертежной работы 4.Качество технического исполнения декоративной работы.

**Методика оценивания**

Выполняемые обучающимися учебно-творческие задания и проекты оцениваются по каждому из 13 приведенных критериев, что соответствует 100 баллам.

90-100 баллов – 12-13 критериев  
 75-89 баллов – 10-11 критериев  
 60-74 балла – 8-9 критериев  
 менее 60 баллов – менее 7 критериев

#### Шкала перевода баллов в оценки для зачета/экзамена по дисциплине

Уровень формирования компетенции	Оценка		Минимальное количество баллов	Максимальное количество баллов
Продвинутый	Зачтено	Отлично	90	100
Повышенный		Хорошо	75	89
Пороговый		Удовлетворительно	60	74
Нулевой	Не зачтено	Неудовлетворительно	0	59

#### Критерии оценивания учебно - творческих заданий в соотношении со шкалой перевода баллов в оценки для зачета / экзамена по дисциплине

Знания, умения и навыки обучающихся при промежуточной аттестации **в форме экзамена** определяются оценками «отлично», «хорошо», «удовлетворительно», «неудовлетворительно».

**«Отлично»** выставляется, если обучающийся достиг продвинутого уровня формирования компетенций - обучающийся глубоко и прочно усвоил весь программный материал, исчерпывающе, последовательно, грамотно и логически стройно его излагает, не затрудняется с ответом при видоизменении задания, свободно справляется с задачами и практическими заданиями, правильно обосновывает принятые решения, умеет самостоятельно обобщать и излагать материал, не допуская ошибок.

**«Хорошо»** выставляется, если обучающийся достиг повышенного уровня формирования компетенций - обучающийся твердо знает программный материал, грамотно и по существу излагает его, не допускает существенных неточностей в ответе на вопрос, может правильно применять теоретические положения и владеет необходимыми умениями и навыками при выполнении практических заданий.

**«Удовлетворительно»** выставляется, если обучающийся достиг порогового уровня формирования компетенций - обучающийся усвоил только основной материал, но не знает отдельных деталей, допускает неточности, недостаточно правильные формулировки, нарушает последовательность в изложении программного материала и испытывает затруднения в выполнении практических заданий.

**«Неудовлетворительно»** соответствует нулевому уровню формирования компетенций – обучающийся не знает значительной части программного материала, допускает существенные ошибки, с большими затруднениями выполняет практические задания, задачи.

Знания, умения и навыки обучающихся при промежуточной аттестации **в форме зачета** определяются «зачтено», «не зачтено». **«Зачтено»** выставляется, если обучающийся достиг уровней формирования компетенций: продвинутый, повышенный, пороговый - обучающийся знает курс на уровне лекционного материала, базового учебника, дополнительной учебной, научной и методологической литературы, умеет привести разные точки зрения по излагаемому вопросу. **«Не зачтено»** соответствует нулевому уровню формирования компетенций; обучающийся имеет пробелы в знаниях основного учебного материала, допускает принципиальные ошибки в выполнении предусмотренных программой заданий.

Знания, умения и навыки обучающихся при промежуточной аттестации **в форме экзамена** выставляется обучающемуся, если он достиг уровней формирования

**компетенций: продвинутый, повышенный, пороговый.**

Министерство культуры Российской Федерации  
ФГБОУ ВО «Кемеровский государственный институт культуры»  
Факультет информационных, библиотечных и музейных технологий  
Кафедра технологии документальных и медиакоммуникаций

УТВЕРЖДАЮ  
Зав. кафедрой ТДК  
Дворовенко О.В. \_\_\_\_\_

**ФОНД ОЦЕНОЧНЫХ СРЕДСТВ**  
по учебной дисциплине  
**Информационные технологии в сфере искусства**  
Направление подготовки  
**54.03.02 «Декоративно-прикладное искусство и народные промыслы»**

Квалификация (степень) выпускника  
**Бакалавр**  
Форма обучения  
**очная, заочная**

Утвержден на заседании кафедры Технологии документальных коммуникаций 30.08.2019 г., протокол № 1

Переутвержден на заседании кафедры Технологии документальных коммуникаций 31.08.2020 г., протокол № 1

Переутвержден на заседании кафедры Технологии документальных коммуникаций 30.06.2021 г., протокол № 10

Переутвержден на заседании кафедры Технологии документальных и медиакоммуникаций 24.05.2022 г., протокол № 10

Переутвержден на заседании кафедры Технологии документальных и медиакоммуникаций 28.02.2023 г., протокол № 6

Составитель:  
Челомбитко С.В. \_\_\_\_\_

Кемерово 2023

## **1. Перечень оцениваемых компетенций:**

ОПК-5. Способен применять современные информационно-коммуникационные технологии для решения исследовательских и практических задач профессиональной деятельности

ПКО-4 Ведет самостоятельную научную деятельность и организует процесс научного освоения художественной культуры обучающимися

## **2. Критерии и показатели оценивания компетенций**

Обучающийся должен демонстрировать следующие результаты обучения по дисциплине:

*знать:*

- Понятийный аппарат информационных технологий (31)
- Компоненты информационных технологий (32)
- Области применения мультимедийных и гипертекстовых технологий (33)

*уметь:*

- Использовать информационные технологии для получения доступа к источникам информации, хранения и обработки полученной информации (У1);
- Применять навыки использования компьютерных технологий в практической профессиональной деятельности (У2);
- Выявлять и проектировать собственных информационных продукты в сфере культуры и искусств (У3).

*владеть:*

- Методами работы с программными и техническими средствами (В1);
- Методами проектирования собственных электронных ресурсов (В2).

**Описание критериев оценивания компетенций на различных уровнях их формирования**

**При выставлении оценки преподаватель учитывает:** логику, структуру, стиль ответа; культуру речи, манеру общения; готовность к дискуссии, аргументированность ответа; уровень самостоятельного мышления; умение приложить теорию к практике, решить задачи.

**Нулевой уровень («неудовлетворительно»).** Результаты обучения свидетельствуют, что обучающийся:

- усвоил некоторые элементарные профессиональные знания, но не владеет понятийным аппаратом области профессиональной деятельности;
- не умеет установить связь теории с практикой;
- не владеет способами решения практико-ориентированных задач.

**Первый уровень – пороговый («удовлетворительно»).** Достигнутый уровень оценки результатов обучения выпускника показывает, что выпускник:

- обладает фрагментарными знаниями, отличающимися поверхностностью и малой содержательностью; раскрывает содержание вопроса не глубоко, бессистемно, с некоторыми неточностями;
- слабо, недостаточно аргументированно обосновывает связь теории с практикой;
- понимает и способен интерпретировать основной теоретический материал области профессиональной деятельности.

**Второй уровень повышенный («хорошо»).** Обучающийся на должном уровне:

- раскрывает учебный материал: даёт содержательно полный ответ, требующий незначительных дополнений и уточнений, которые он может сделать самостоятельно после наводящих вопросов членов государственной

экзаменационной комиссии;

- демонстрирует учебные умения и навыки в области решения практико-ориентированных задач;

- владеет способами анализа, сравнения, обобщения и обоснования выбора методов решения практико-ориентированных задач.

**Третий уровень продвинутый («отлично»).** Обучающийся, достигающий данного уровня:

- даёт полный, глубокий, логично выстроенный по содержанию вопроса ответ, используя различные источники информации, не требующий дополнений и уточнений;

- доказательно иллюстрирует основные теоретические положения практическими примерами;

- способен глубоко анализировать теоретический и практический материал, обобщать его, самостоятельно делать выводы, вести диалог и высказывать свою точку зрения.

Оценка «отлично» выставляется в том случае, если обучающийся достиг продвинутого уровня формирования компетенций, а именно: дал полные развернутые ответы на теоретические вопросы и практические задания.

Оценка «хорошо» выставляется в том случае, если обучающийся достиг повышенного уровня формирования компетенций: ответы на теоретические вопросы неполные, либо практические задания выполнены не в полном объеме.

Оценка «удовлетворительно» выставляется в том случае, если обучающийся достиг порогового уровня формирования компетенций, а именно: дал неполные ответы на теоретические вопросы и не полностью выполнил практические задания.

Оценка «неудовлетворительно» соответствует нулевому уровню формирования компетенций и выставляется в том случае, если ответы обучающегося на теоретические вопросы и практические задания либо отсутствовали, либо содержали существенные фактические ошибки.

### **3. Формируемые компетенции в структуре учебной дисциплины и средства их оценивания**

Разделы (темы) дисциплины	Код оцениваемой компетенции	Планируемые результаты обучения по дисциплине (ЗУВ)	Оценочное средство
<b>Раздел 1. Компонентная структура информационных технологий.</b> Понятие информации. Объем и многозначность понятия «технология». История и тенденции развития. Содержание понятия «информационная технология». Характеристика компонентной структуры информационной технологии. Информационные процессы. Информационные ресурсы. Кадровые ресурсы. Инструментальные средства.	ОПК-5, ПКО-4	31, 32, 33, У1, У2, У3, В1, В2.	Устный опрос. Выполнение практических заданий, выполнение тестовых заданий, зачет.



<p>Регламентирующие документы. Информационные продукты и услуги. Классификация информационных технологий. Базовые, прикладные и специальные информационные технологии.</p> <p><b>Раздел 2. Инструментальные средства информационных технологий.</b> Прикладные программные средства. Текстовые, табличные и графические редакторы. Средства компьютерной графики и анимации. Прикладные программные средства для создания интерактивных мультимедийных продуктов.</p> <p><b>Раздел. 3 Информационные технологии в культуре и искусстве.</b> Культурологическое влияние информационных технологий на различные сферы жизни (массовая потребительская культура, культура бизнеса, образования, общения, взаимоотношения государства и граждан). Цифровое искусство.</p>			
---	--	--	--

#### 4. Оценочные средства по дисциплине для текущего контроля

##### 4.1 Тематика проектных заданий

1. Создание гипертекстовых продуктов.
2. Проектирование взаимосвязей между объектами гипертекстовых систем.
3. Разработка интерактивной мультимедийной презентации.
4. Разработка видеоролика.
5. Создание коллажа в Adobe Photoshop.
6. Содержательный и структурный анализ мультимедийных продуктов.
7. Разработка интерактивного плаката.
8. Работа с графическими онлайн-сервисами

**Критерии оценивания:** при оценивании выполненных студентами проектных и ситуативных заданий используется 100-бальная система оценки:

- до 59 баллов – «неудовлетворительно»; выставляется студентам, которые предоставили работу с нарушением сроков, в работе имеются несоответствия выполненным заданиям, работа выполнена не полностью или с серьезными замечаниями;
- 60-74 баллов – «удовлетворительно»; выставляется студентам, которые представили работу с нарушением сроков, работа выполнена не полностью, содержит замечания;

- 75-89 баллов – «хорошо»; выставляется студентам, которые представили работу в срок, в работе содержатся незначительные замечания;
- 90-100 баллов – «отлично»; выставляется студентам, которые представили работу в срок, в работе все задания выполнены правильно, логичные выводы, творческий подход к выполнению проектных и ситуативных заданий.

#### 4.2. Вопросы для устного опроса

- 1) Как Вы понимаете понятие «Информационные технологии»?
- 2) Охарактеризуйте компонентную структуру информационных технологий.
- 3) Приведите пример базовых, прикладных и специальных информационных технологий
- 4) Какую роль мультимедиа играет в Вашей жизни?
- 5) Насколько интенсивно, по Вашему мнению, происходит развитие информационных технологий?
- 6) Что такое гипертекст?
- 7) Что такое навигация, какие виды навигации Вы можете назвать?
- 8) Что такое интерактивность? Приведите примеры ее реализации
- 9) Какой информационный продукт является мультимедийным? Приведите примеры.
- 10) Какой информационный продукт является интерактивным? Приведите примеры.
- 11) Назовите преимущества и недостатки мультимедийных продуктов.
- 12) Какие преимущества / недостатки имеют гиперссылки в документах MS Office?
- 13) Каким образом умение создавать гиперссылки в документах поможет Вам в профессиональной и учебной деятельности?
- 14) Оцените удобство использования гипертекста при подготовке к учебным занятиям и при использовании в личных целях.
- 15) Как помогает или затрудняет работу большая степень разветвленности гипертекста?
- 16) Какие средства используются для создания мультимедийных продуктов?
- 17) Какие программные средства для обработки информации Вы используете? Охарактеризуйте их.
- 18) Какие мультимедийные продукты представляют интерес для учреждений культуры?
- 19) Какое влияние оказывают мультимедийные технологии на повседневную культуру жизни?
- 20) Что такое сетевое искусство?.

**Критерии оценивания:** знания, умения и навыки обучающихся при устном опросе определяются формами – «зачтено», «не зачтено».

«Зачтено» выставляется, если обучающийся достиг уровней формирования компетенций: продвинутый, повышенный, пороговый – обучающийся при ответе демонстрирует знание лекционного материала, базового учебника, дополнительной учебной и научной литературы, логично выстраивает свой ответ, владеет культурой устной речи, уверенно использует профессиональную лексику, приводит разные точки зрения по излагаемому вопросу.

«Не зачтено» соответствует нулевому уровню формирования компетенций – обучающийся отвечает неуверенно, в ответе обнаруживаются пробелы в знаниях основного учебного материала, слабо использует профессиональную лексику, затрудняется в приведении примеров, допускает принципиальные ошибки в объяснении.

#### Шкала перевода баллов в оценки

Уровень формирования компетенции	Оценка	Минимальное количество баллов	Максимальное количество баллов

Продвинутый, повышенный, пороговый	Зачтено	60	100
Нулевой	Не зачтено	0	59

## 5. Оценочные средства по дисциплине для промежуточного контроля

### 5.1 Задания в тестовой форме для промежуточного контроля

- Информационная технология это \_\_\_\_\_
- Перечислите компоненты информационной технологии: \_\_\_\_\_
- Возможность управления человеком мультимедийной информацией в режиме диалога
  - мультимедийность
  - интерактивность
  - навигация
  - броузинг
- Гипертекст это \_\_\_\_\_
- Имеющиеся в наличии запасы информации, зафиксированной на каком-либо носителе и пригодной для долговременного хранения и многоцелевого использования.
  - информационные ресурсы
  - информационные технологии
  - информационные услуги

#### 6. Соотнесите понятия

1) технологии, использующие универсальные метод работы с информацией, применимые в различных сферах деятельности	а) базовые; б) прикладные; в) специальные;
2) технологии, реализующие адаптированные к конкретным областям применения типовые способы работы с информацией	
3) технологии специфичные для конкретных сфер информационного производства	

#### 7. Соотнесите информационные технологии

1) гипертекстовые технологии	а) базовые; б) прикладные; в) специальные;
2) технологии баз данных	
3) мультимедийные технологии	
4) технологии программирования	
5) технологии в образовании	
6) технологии в медицине	
7) технологии в управлении	
8) рекламные технологии	
9) офисные технологии	
10) издательские технологии	

- Возможность выбора элементов содержания (или выхода за пределы конкретного текста), используя специальные меню
  - линейная навигация
  - иерархическая навигация
  - внутритекстовая навигация
- Информация, не относящаяся к теме презентации называется
  - значимая информация
  - избыточная информация
  - шумовая информация
- Визуализация данных или идей, целью которой является донесение сложной информации до аудитории быстрым и понятным образом это \_\_\_\_\_

**Шкала оценивания:** знания, умения и навыки обучающихся определяются на основе 100-балльной шкалы и переводятся в оценки – «отлично», «хорошо», «удовлетворительно», «неудовлетворительно»:

- 100-81% - «отлично»
- 80-61% - «хорошо»
- 60-31% - «удовлетворительно»
- ниже 30% - «неудовлетворительно»

При 20 заданиях в тесте, 20 ответов (1 верный ответ = 1 баллу):

- 20-17 – «отлично»
- 16-14 – «хорошо»
- 13-11 – «удовлетворительно»
- 10 и ниже – «неудовлетворительно».

## 5.2 Вопросы к зачету для промежуточного контроля

1. Информационные технологии: понятие, компоненты.
2. Понятие гипертекста.
3. Навигация: назначение и виды.
4. Культурологические характеристики информационных технологий.
5. Ассортимент мультимедийных информационных продуктов, их применение в сфере искусств.
6. Анимация и мультипликация.
7. Сетевое искусство
8. Онлайн-сервисы для создания мультимедийных продуктов.
9. Программные средства мультимедиа.
10. Аппаратные средства мультимедиа.
11. Понятие и классификация мультимедийной презентации.
12. Базовые требования к разработке мультимедийной презентации.
13. Базовые принципы дизайна слайдов мультимедийной презентации.
14. Визуализация информации.
15. Инфографика.

**Критерии оценивания:** знания, умения и навыки обучающихся при промежуточной аттестации в форме зачета определяются формами – «зачтено», «не зачтено».

«Зачтено» выставляется, если обучающийся достиг уровней формирования компетенций: продвинутый, повышенный, пороговый – обучающийся при ответе демонстрирует знание лекционного материала, базового учебника, дополнительной учебной и научной литературы, логично выстраивает свой ответ, владеет культурой устной речи, уверенно использует профессиональную лексику, приводит разные точки зрения по излагаемому вопросу.

«Не зачтено» соответствует нулевому уровню формирования компетенций – обучающийся отвечает неуверенно, в ответе обнаруживаются пробелы в знаниях основного учебного материала, слабо использует профессиональную лексику, затрудняется в приведении примеров, допускает принципиальные ошибки в объяснении.

### Шкала перевода баллов в оценки

Уровень формирования компетенции	Оценка	Минимальное количество баллов	Максимальное количество баллов
Продвинутый,	Зачтено	60	100

повышенный, пороговый			
Нулевой	Не зачтено	0	59

Министерство культуры Российской Федерации  
Кемеровский государственный институт культуры  
Факультет визуальных искусств  
Кафедра декоративно-прикладного искусства

## **ФОНД ОЦЕНОЧНЫХ СРЕДСТВ**

по учебной дисциплине «История и современные проблемы дизайна и архитектуры»

Направление подготовки  
**54.03.02 Декоративно-прикладное искусство и народные промыслы**

Профиль подготовки  
**«Художественно-декоративное оформление интерьера»**

Квалификация (степень) выпускника  
**Бакалавр**

Форма обучения  
**Очная**

Утвержден на заседании кафедры  
«26» мая 2023 г., протокол № 10.

Составитель: канд. культурологии,  
доцент,  
доцент кафедры ДПИ КемГИК  
И. В. Воронова

Кемерово  
2023

## ФОНД ОЦЕНОЧНЫХ СРЕДСТВ

### 1. Перечень оцениваемых компетенций:

- Способен применять знания в области истории и теории искусств, декоративно-прикладного искусства и народных промыслов в своей профессиональной деятельности; рассматривать произведения искусства в широком культурно-историческом контексте в тесной связи с религиозными, философскими и эстетическими идеями конкретного исторического периода (ОПК-1);
- Способен работать с научной литературой; собирать, анализировать и обобщать результаты научных исследований, оценивать полученную информацию; выполнять отдельные виды работ при проведении научных исследований с применением современных методов; участвовать в научно-практических конференциях (ОПК-2).

### 2. Критерии и показатели оценивания компетенций

В результате освоения дисциплины обучающийся должен демонстрировать следующие результаты обучения:

<i>Код и наименование компетенции</i>	<i>Индикаторы достижения компетенций</i>		
	<i>Знать</i>	<i>Уметь</i>	<i>Владеть</i>
Способен применять знания в области истории и теории искусств, декоративно-прикладного искусства и народных промыслов в своей профессиональной деятельности; рассматривать произведения искусства в широком культурно-историческом контексте в тесной связи с религиозными, философскими и эстетическими идеями конкретного исторического периода (ОПК-1)	историю и теорию изобразительного искусства, историю архитектуры и дизайна, специфику декорирования пространства, особенности развития декоративно-прикладного искусства и народных промыслов на примере различных произведений в широком культурно-историческом контексте (З-1)	выделять характерные особенности декоративно-прикладного искусства и народных промыслов в целях оформления интерьера, характеризовать конкретный исторический период их создания, опираясь на религиозные, философские и эстетические идеи (У-1)	навыками исследовательской работы, проведения искусствоведческого анализа в отношении произведений изобразительного и декоративно-прикладного искусства, определения их значимости в ключевых истории, культуры, формирования и продвижения религиозных, философских и эстетических идей (В-1)
Способен работать с научной литературой; собирать, анализировать и обобщать результаты научных исследований, оценивать полученную информацию; выполнять отдельные виды работ при проведении научных исследований с применением современных методов;	методы сбора и анализа информации, ее обобщения и оценки для проведения научного исследования (З-2)	формировать результаты исследовательской работы в виде научных тезисов, докладов для конференций (У-2)	методами сбора и анализа информации, навыками ее обобщения при проведении научно-исследовательской работы, формирования тезисного текста научного доклада,

участвовать в научно-практических конференциях (ОПК-2)			создания научной работы (В-2)
--	--	--	-------------------------------

*Описание критериев оценивания компетенций на различных уровнях их формирования приведено в пункте «Параметры, критерии оценки, требования».*

### 3. Формируемые компетенции в структуре учебной дисциплины и средства их оценивания

№ п/п	Раздел (темы) дисциплины	Код оцениваемой компетенции	Планируемые результаты обучения по дисциплине (ЗУВ)	Оценочное средство
1	<b>Раздел 1. Определение дизайна как художественно-проектной деятельности</b>			
1.1	Тема 1.1. Специфика дизайна. Основные понятия и определения	ОПК-2	З-2, У-2, В-2	Собеседование Практическое задание
1.2	Тема 1.2. Виды дизайна	ОПК-2	З-2, У-2, В-2	Собеседование
1.3	Тема 1.3. Зарождение промышленного производства, предпосылки возникновения дизайна	ОПК-2	З-2, У-2, В-2	Собеседование
2	<b>Раздел 2. Этап возникновения дизайна. Формирование предметно-пространственной среды</b>			
2.1	Тема 2.1. Первые орудия труда и механизмы	ОПК-2	З-2, У-2, В-2	Собеседование
2.2	Тема 2.2. Возникновение проектной культуры в эпоху Возрождения	ОПК-1 ОПК-2	З-1, У-1, В-1, 3-2, У-2, В-2	Собеседование Практическое задание
2.3	Тема 2.3. Европа и Новое время	ОПК-2	З-2, У-2, В-2	Собеседование
2.4	Тема 2.4. Первые всемирные промышленные выставки	ОПК-2	З-2, У-2, В-2	Собеседование
2.5	Тема 2.5. Русская инженерная школа и ее участие в промышленных выставках	ОПК-2	З-2, У-2, В-2	Собеседование
2.6	Тема 2.6. Первые теории дизайна конца 19 века	ОПК-1 ОПК-2	З-1, У-1, В-1, 3-2, У-2, В-2	Собеседование Практическое задание
2.7	Тема 2.7. Стиль модерн. Ар-Нуво	ОПК-2	З-2, У-2, В-2	Собеседование Экзаменационное тестирование
	<b>Раздел 3. Становление дизайна до и после первой мировой войны</b>			
3.1	Тема 3.1. Функционализм в Европе	ОПК-2	З-2, У-2, В-2	Собеседование
3.2	Тема 3.2. Баухауз	ОПК-1 ОПК-2	З-1, У-1, В-1, 3-2, У-2, В-2	Собеседование Практическое задание
3.3	Тема 3.3. Художественно-творческое наследие ВХУТЕМАСа (ВХУТЕИНа)	ОПК-1 ОПК-2	З-1, У-1, В-1, 3-2, У-2, В-2	Собеседование Практическое задание
3.4	Тема 3.4. Становление дизайна в России к. 19 – начала 20 веков	ОПК-2	З-2, У-2, В-2	Собеседование
3.5	Тема 3.5. Становление школ дизайна	ОПК-2	З-2, У-2, В-2	Собеседование



	на Западе в 20ые – 40ые гг. XX века			
3.6	Тема 3.6. Становление и развитие дизайна в США в 30ые – 40ые гг. XX века	ОПК-1 ОПК-2	3-1, У-1, В-1, 3-2, У-2, В-2	Собеседование Практическое задание
<b>Раздел 4. Особенности дизайна второй половины XX века</b>				
4.1	Тема 4.1. Особенности японской школы дизайна второй половины XX века	ОПК-1 ОПК-2	3-1, У-1, В-1, 3-2, У-2, В-2	Собеседование Практическое задание
4.2	Тема 4.2. Особенности дизайна Западной Европы второй половины XX века	ОПК-2	3-2, У-2, В-2	Собеседование
4.3	Тема 4.3. Концепция функционализма в зарубежном дизайне XX века	ОПК-2	3-2, У-2, В-2	Собеседование
4.4	Тема 4.4. Художественная концепция дизайна на западе второй половины XX века	ОПК-1 ОПК-2	3-1, У-1, В-1, 3-2, У-2, В-2	Собеседование Практическое задание
4.5	Тема 4.5. Аксиоморфологическая концепция в дизайне СССР	ОПК-2	3-2, У-2, В-2	Собеседование
4.6	Тема 4.6. Концепция художественного проектирования в дизайне СССР	ОПК-1 ОПК-2	3-1, У-1, В-1, 3-2, У-2, В-2	Собеседование Практическое задание
4.7	Тема 4.7. Теория системного проектирования в отечественном дизайне	ОПК-2	3-2, У-2, В-2	Собеседование
4.8	Тема 4.8. Постмодернизм как современный феномен культуры	ОПК-2	3-2, У-2, В-2	Собеседование Экзаменационное тестирование

#### 4. Оценочные средства по дисциплине

##### 4.1. Оценочные средства для текущего контроля успеваемости

###### 4.1.1. Комплект вопросов для собеседования

1. Разновидности первых орудий труда и механизмов.
2. Характеристика эпохи Возрождения.
3. Проектная культура в эпоху Возрождения. Разновидности механизмов.
4. Промышленная революция в Европе. Научные открытия и изобретения. Идеи дизайна.
5. Первые всемирные промышленные выставки в Англии, во Франции.
6. Русская инженерная школа. Этапы становления, развития, ее особенности.
7. Русские промышленные выставки.
8. Новая практическая эстетика Г. Земпера, Ф. Рело.
9. Ремесленные мастерские У. Морриса, Д. Рескина.
10. Становление и развитие модерна как стиля в искусстве рубежа веков.
11. Силевые направления в модерне. Их характеристика.
12. Раннеамериканский функционализм. Чикагская архитектурная школа.
13. Веркбунд – первый союз промышленников и художников.
14. Баухауз в Веймаре, в Дрессау. Основные педагогические принципы.
15. Особенности русского дизайна 20х-40х годов XX века.
16. ВХУТЕМАС, ВХУТЕИН.
17. Американские школы дизайна в 30е-40е годы XX века.

18. Общемировые тенденции и национальное культурное своеобразие в дизайне Японии.
19. Особенности дизайна Западной Европы. Концепции, направления, представители.
20. Идеи функционализма в США, в Европе. Стилиевые направления.
21. Аксиоморфология как концепция развития отечественного дизайна в 60е-80е годы XX века.
22. Сенежская студия, ее представители. Реализация художественной концепции отечественного дизайна.

#### **4.1.2. Комплект практических заданий по дисциплине**

##### ***Раздел 1. Определение дизайна как художественно-проектной деятельности***

###### ***Тема 1.1. Специфика дизайна. Основные понятия и определения***

Практическое задание 1. Составить таблицу с отражением понятийного аппарата, применимого в сфере дизайна. Это термины дизайн, проектирование, графический дизайн, промышленный дизайн, дизайн среды, художественное проектирование, художественное конструирование. Напротив каждого понятия необходимо привести примеры, отражающие данные понятия.

Требования, предъявляемые к представлению задания: Данная работа должна быть представлена в тетради или на отдельном листе формата А4. Также она может быть создана в виде электронной слайд-презентации.

##### ***Раздел 2. Этап возникновения дизайна. Формирование предметно-пространственной среды***

###### ***Тема 2.2. Возникновение проектной культуры в эпоху Возрождения***

Практическое задание 2. Написать эссе на тему «Интерьер эпохи Возрождения».

Требования, предъявляемые к представлению задания: эссе необходимо написать в тетради, объем - минимум 2 страницы. К тексту необходимо вклеить 3-4 картинки с интерьерами эпохи Возрождения.

###### ***Тема 2.6. Первые теории дизайна конца 19 века***

Практическое задание 3. Составить сравнительную таблицу (2 колонки и не менее 8-10 сравнительных позиций) по темам «Ремесленное производство У. Морриса» и «Новая промышленная эстетика Г. Земпера».

Требования, предъявляемые к представлению задания: Таблица выполняется в тетради. Приветствуется и допускается вклеивать в таблицу необходимые иллюстрации, качественно и подробно раскрывающие тему.

##### ***Раздел 3. Становление дизайна до и после первой мировой войны***

###### ***Тема 3.2. Баухауз***

Практическое задание 4. Составить подробный конспект с характеристикой этапов развития Баухауза. Отрастить основной вклад и проанализировать примеры из их практики. В конспекте должны быть отображены следующие разделы:

-1. Баухауз в Веймаре (характеристика, основной вклад в развитие дизайна, анализ примеров):

- 1ый период существования первой школы дизайнеров;
- отказ от салонного искусства;
- синтез всех художественно-производственных дисциплин в художественном производстве.

-2. Баухауз в Дрессау (характеристика, основной вклад в развитие дизайна, анализ примеров):

- 2ой период существования первой школы дизайнеров;
- индустриальное формобразование;
- связь науки, практики и производства.

Требования, предъявляемые к представлению задания: конспект выполняется в тетради в табличной или последовательной для изложения форме. Конспект необходимо сопроводить фотоматериалами, вклеенными в тетрадь.

### *Тема 3.3. Художественно-творческое наследие ВХУТЕМАСа (ВХУТЕИНа)*

Практическое задание 5. Составить сравнительную таблицу о деятельности и основополагающих принципах Баухауза и ВХУТЕМАСа. Важно выделить положительные и отрицательные моменты, охарактеризовать возникновение идей авангардизма и описать концепцию супрематизма (конструктивизма), указать причины ликвидации этих учебных заведений и их присоединение к другим образовательным учреждениям.

Требования, предъявляемые к представлению задания: Таблица выполняется в тетради. Приветствуется и допускается вклеивать в таблицу необходимые иллюстрации, качественно и подробно раскрывающие тему.

### *Тема 3.6. Становление и развитие дизайна в США в 30ые – 40ые годы XX века*

Практическое задание 6. Назвать и охарактеризовать основные направления развития дизайна; рассказать о вкладе в развитие дизайна их ведущих мастеров; привести примеры, дать их анализ. Выполнять задание необходимо по следующему плану:

- новые инновации в промышленности, появление новых профессий;
- становление национальных школ дизайна;
- стиль «Браун» в Германии, Д. Рамс и его основополагающие принципы;
- стиль Арт-деко во Франции;
- система пропорций «модульор» Ле Корбюзье;
- стиль Оливетти в Италии, К. Оливетти.

Требования, предъявляемые к представлению задания: конспект выполняется в тетради в табличной или последовательной для изложения форме. Конспект необходимо сопроводить фотоматериалами, вклеенными в тетрадь.

## **Раздел 4. Особенности дизайна второй половины XX века**

### *Тема 4.1. Особенности японской школы дизайна второй половины XX века*

Практическое задание 7. Охарактеризовать общемировые тенденции, выявить их значение в развитии японского дизайна; описать и дать анализ национально-культурного своеобразия в дизайне Японии:

- национальное своеобразие Японии;
- влияние Запада на развитие японского дизайна;
- взаимодействие национальных и интернациональных компонентов в пространстве Японии;
- система японского обучения: общая, профессиональная;
- характерные черты японского дизайна.

Требования, предъявляемые к представлению задания: конспект выполняется в тетради в табличной или последовательной для изложения форме. Конспект необходимо сопроводить фотоматериалами, вклеенными в тетрадь.

### *Тема 4.4. Художественная концепция дизайна на западе второй половины XX века*

Практическое задание 8. Указать основные черты концепции функционализма, описать основные этапы ее формирования, выявить особенности ее развития. Рассказать о биографии ведущих специалистов, указать их основной вклад в развитие концепции. Дать анализ их проектов:

- исток художественной концепции, вторая половина 19 века;

- Г. Ритт об искусстве и промышленности;
- позиции концепции Г. Ритта;
- стилевые художественные направления, стиль Оливетти.

Требования, предъявляемые к представлению задания: конспект выполняется в тетради в табличной или последовательной для изложения форме. Конспект необходимо сопроводить фотоматериалами, вклеенными в тетрадь.

### **Критерии оценки заданий для текущего контроля успеваемости**

1. Критерии оценки обучающегося на вопросы для собеседования:

– (5 баллов) выставляется обучающемуся, проявившему всесторонние и глубокие знания программного материала и дополнительной литературы, проявившему творческие способности в понимании, изложении и практическом использовании материала.

– (4 балла) ставится обучающемуся, проявившему полное знание материала, освоившему основную рекомендованную литературу, показавшему стабильный характер знаний и умений и способному к их самостоятельному применению и пополнению в ходе последующего обучения и практической деятельности.

– (3 балла) ставится обучающемуся, проявившему знания в объеме, необходимом для последующего обучения и предстоящей практической деятельности, знакомому с основной рекомендованной литературой, допустившему неточности в ответе, но обладающему необходимыми знаниями и умениями для их устранения при корректировке со стороны преподавателя.

– (2 балла) ставится обучающемуся, показавшему существенные пробелы в знании основного программного материала, допустившему принципиальные ошибки при применении теоретических знаний, которые не позволяют ему продолжить обучение или приступить к практической деятельности без подготовки по данной дисциплине.

2. Критерии оценки обучающегося по выполнению практических заданий соответствуют перечню, приведенному в таблицах пункта «Параметры и критерии оценки учебно-творческих заданий по дисциплине при итоговом контроле».

## **4.2. Оценочные средства для промежуточной аттестации по итогам освоения дисциплины**

### **4.2.1. Комплект для тестирования**

#### **Типовой вариант тестирования для экзамена (вариант 1)**

#### **ВОПРОС №1.**

#### **УКАЖИТЕ ДЕФИНИЦИИ ТЕРМИНА «ПРОТОДИЗАЙН»**

1. - это вид предметного творчества в период ремесленного и мануфактурного производства;
2. - это творческая деятельность, целью которой является определение формальных качеств промышленных изделий;
3. – это проявление формирующегося образного творчества, опирающегося на культурный опыт «естественного формообразования»;
4. - это предметное созидание, свойственное еще родоплеменному обществу.

#### **ВОПРОС №2.**

#### **РАССТАВЬТЕ ПО ПОРЯДКУ ЭТАПЫ РАЗВИТИЯ ПЕРВОБЫТНОГО ОБЩЕСТВА В КАМЕННОМ ВЕКЕ**

1. – МЕЗОЛИТ;

2. – ПАЛЕОЛИТ;
3. – НЕОЛИТ.

**ВОПРОС №3.**

**УКАЖИТЕ СОСТАВНЫЕ ОРУДИЯ ТРУДА**

1. – КОЛУН;
2. – РУБИЛО;
3. – КОПЬЕ.

**ВОПРОС №4.**

**УКАЖИТЕ, КТО ИЗ МЫСЛИТЕЛЕЙ РАЗРАБОТАЛ КОНСТРУКЦИЮ ЭОЛИПИЛА (ПРОТИПОП ПАРОВОЙ ТУРБИНЫ В ВИДЕ ШАРА)**

1. – АРХИМЕД;
2. – ГЕРОН;
3. – АРИСТОТЕЛЬ;
4. – ЕВКЛИД.

**ВОПРОС №5.**

**РАССТАВЬТЕ ПО ПОРЯДКУ ПЕРИОДЫ ЭПОХИ ВОЗРОЖДЕНИЯ**

1. – ВЫСОКОЕ ВОЗРОЖДЕНИЕ;
2. – ПРОТОРЕНЕССАНС;
3. – РАННЕЕ ВОЗРОЖДЕНИЕ;
4. – ПОЗДНЕЕ ВОЗРОЖДЕНИЕ.

**ВОПРОС №6.**

**УКАЖИТЕ АВТОРА РОСПИСИ «АФИНСКАЯ ШКОЛА»**

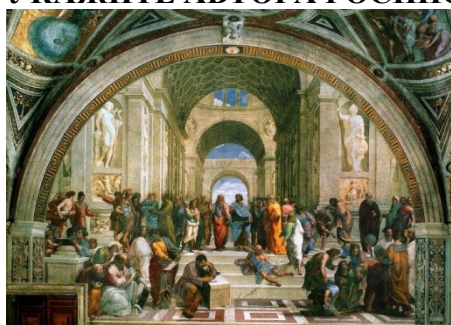

1. – МАЗАЧЧО;
2. – ЛЕОНАРДО;
3. – РАФАЭЛЬ;
4. – ТИЦИАН.

**ВОПРОС №7.**

**УКАЖИТЕ ВРЕМЕННЫЕ РАМКИ ВЫСОКОГО ВОЗРОЖДЕНИЯ**

1. – 15 век;
2. – 12 – 13 века;
3. – к. 15 – нач. 16 веков;
4. – к. 16 века.

**ВОПРОС №8.**

**УКАЖИТЕ ИЗОБРЕТАТЕЛЯ РАЗБОРНОГО ШРИФТА И ПЕЧАТНОГО СТАНКА**

1. – НИКОЛАЙ КОПЕРНИК;
2. – ИОГАНН ГУТЕНБЕРГ;
3. – ГАЛИЛЕО ГАЛИЛЕЙ;

4. – ЛЕОНАРДО ДА ВИНЧИ.

**ВОПРОС №9.**

**УКАЖИТЕ ОСНОВНЫЕ РАЗНОВИДНОСТИ ШРИФТОВ**

1. – ШРИФТ С ЗАСЕЧКАМИ;
2. – РАЗБОРНЫЙ ШРИФТ;
3. – РУБЛЕННЫЙ ШРИФТ;
4. – СТИЛИЗОВАННЫЙ ШРИФТ.

**ВОПРОС №10.**

**УКАЖИТЕ АВТОРА ПРОЕКТА «ВИТРУВИАНСКИЙ ЧЕЛОВЕК»**

1. – ИОГАННЕС ИТТЕН;
2. – ЛЕОНАРДО ДА ВИНЧИ;
3. – ЭЖЕН ДЕЛАКРУА;
4. – ГАННЕС МАЙЕР.

**ВОПРОС №11.**

**УКАЖИТЕ ДЕФИНИЦИЮ ТЕРМИНА «ПРОМЫШЛЕННАЯ РЕВОЛЮЦИЯ»**

1. – это коренное преобразование в какой-либо области человеческой деятельности;
2. – это глубокое качественное изменение в развитии каких-либо явлений природы, общества или познания;
3. - это переход от аграрной экономики к индустриальному производству;
4. - это углубляющийся конфликт между ростом производительных сил.

**ВОПРОС №12.**

**УКАЖИТЕ СТРАНУ, ГДЕ НАЧАЛАСЬ ПРОМЫШЛЕННАЯ РЕВОЛЮЦИЯ**

1. – ГЕРМАНИЯ;
2. – ФРАНЦИЯ;
3. – ИСПАНИЯ;
4. – ВЕЛИКОБРИТАНИЯ.

**ВОПРОС №13.**

**УКАЖИТЕ ХАРАКТЕРНЫЕ ЧЕРТЫ ПРОМЫШЛЕННОЙ РЕВОЛЮЦИИ**

1. – начало быстрого экономического роста;
2. - увеличение жизненного уровня населения;
3. – переход от капитализма к социализму;
4. - повышение производительности труда.

**ВОПРОС №14.**

**УКАЖИТЕ ПО ПОРЯДКУ ЭТАПЫ ПРОМЫШЛЕННОЙ РЕВОЛЮЦИИ**

1. – ПАРОВОЙ ДВИГАТЕЛЬ;
2. – МЕТАЛЛУРГИЯ;
3. – ТЕКСТИЛЬНАЯ ПРОМЫШЛЕННОСТЬ.

**ВОПРОС №15.**

**УКАЖИТЕ АВТОРА ПРЯДИЛЬНОГО СТАНКА «ДЖЕННИ»**

1. – Р. АРКРАЙТ;
2. – ДЖ. ХАРГРЕЙВЗ;

3. – С. КРОМПТОН.

**ВОПРОС №16.**

**УКАЖИТЕ АВТОРА, ОТКРЫВШЕГО ПЛАНЕТАРНУЮ МОДЕЛЬ АТОМА**

1. – АЛЬБЕРТ ЭНШТЕЙН;
2. - ПЬЕР И МАРИЯ КЮРИ;
3. - ЭРНЕСТ РЕЗЕРФОРД;
4. - КОНРАД ВИЛЬГЕЛЬМ РЕНТГЕН.

**ВОПРОС №17.**

**УКАЖИТЕ ТЕХНИЧЕСКИЕ ИЗОБРЕТЕНИЯ, СОЗДАННЫЕ В ЭПОХУ ПРОМЫШЛЕННОЙ РЕВОЛЮЦИИ**

1. – РАДИОПРИЕМНИК;
2. – ДАГГЕРОТИП;
3. – ПУЛЕМЕТ;
4. – ДВИГАТЕЛЬ ВНУТРЕННЕГО СГОРАНИЯ.

**ВОПРОС №18.**

**УКАЖИТЕ ЭКСПОНАТЫ ПЕРВЫХ ПРОМЫШЛЕННЫХ ВЫСТАВОК**

1. – промышленные изделия – земледельческие машины;
2. - демонстрация произведений искусства и роскоши для придворных и аристократии;
3. - прядильные и ткацкие станки;
4. – вычислительная техника.

**ВОПРОС №19.**

**УКАЖИТЕ ОСНОВНУЮ ПРЕДПОСЫЛКУ ОРГАНИЗАЦИИ ВСЕМИРНЫХ ВЫСТАВОК**

1. – международный выставочный уровень способствует духу соревновательности, улучшению качества продукции;
2. – реализация показательно-демонстрационных целей;
3. – реализация коммерческих целей.

**ВОПРОС №20.**

**УКАЖИТЕ ГОД И МЕСТО ПРОВЕДЕНИЯ ПЕРВОЙ ВСЕМИРНОЙ ПРОМЫШЛЕННОЙ ВЫСТАВКИ**

1. – 1761 г. – ЛОНДОН;
2. – 1788 г. – МЮНХЕН;
3. – 1828 г. – САНКТ-ПЕТЕРБУРГ;
4. – 1851 г. – ЛОНДОН.

**ВОПРОС №21.**

**УКАЖИТЕ НАЗВАНИЕ СООРУЖЕНИЯ И ГОРОД ЕГО РАЗМЕЩЕНИЯ**

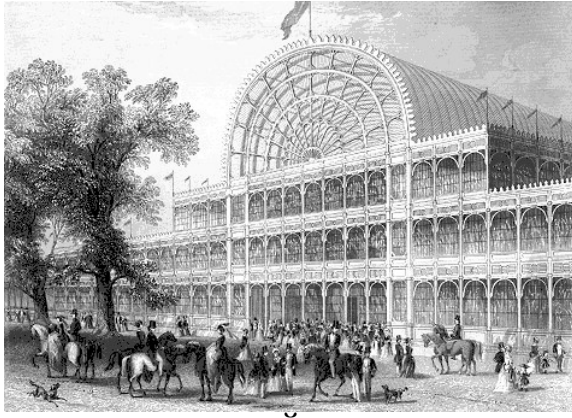

1. – ХРУСТАЛЬНЫЙ ДВОРЕЦ, МЮНХЕН;
2. – ДВОРЕЦ ПРОМЫШЛЕННОСТИ, ПАРИЖ;
3. – ДВОРЕЦ ПРОМЫШЛЕННОСТИ, ПРАГА;
4. – ХРУСТАЛЬНЫЙ ДВОРЕЦ, ЛОНДОН.

**ВОПРОС №22.**

**УКАЖИТЕ НАЗВАНИЕ ВЫСТАВКИ, ЧЕЙ ВХОД УКРАСИЛО ДАННОЕ СООРУЖЕНИЕ**

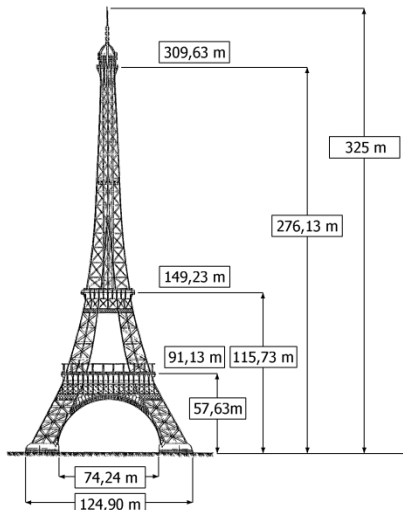

1. – 100 лет французской буржуазной революции;
2. – 70 лет парижской коммуны;
3. – 50 лет французскому референдуму.

**ВОПРОС №23.**

**УКАЖИТЕ ИНЖЕНЕРА-КОНСТРУКТОРА ЭЙФЕЛЕВОЙ БАШНИ**

1. – ИОГАНЕС ИТТЕН;
2. – ГЕРБЕРТ БАЙЕР;
3. – ГЮСТАВ ЭЙФЕЛЬ;
4. – ПАУЛЬ КЛЕЕ.

**ВОПРОС №24.**

**ПЕРЕЧИСЛИТЕ СТИЛИ ИНДУСТРИАЛЬНОГО ИСКУССТВА КОНЦА 19 ВЕКА**

1. – АРХАИЧНЫЙ СТИЛЬ;
2. – КЛАССИЧЕСКИЙ СТИЛЬ;
3. – АРХИТЕКТУРНЫЙ СТИЛЬ;
4. – ХУДОЖЕСТВЕННЫЙ СТИЛЬ.



**ВОПРОС №25.**

**УКАЖИТЕ ЧЕРТЫ ИНЖЕНЕРНОГО СТИЛЯ В ИНДУСТРИАЛЬНОМ ФОРМООБРАЗОВАНИИ 19 ВЕКА**

1. – форма полностью подчинена функциональным требованиям;
2. – внедрение в процесс производства функционального макета;
3. - изделие выглядит тяжеловесным;
4. - в основе формообразования лежат совокупность черт и признаков архитектуры, ее классические каноны и их составляющие.

**ВОПРОС №26.**

**УКАЖИТЕ, К КАКОМУ СТИЛЮ ИНДУСТРИАЛЬНОГО ИСКУССТВА 19 ВЕКА ОТНОСИТСЯ ЭТО ПРОИЗВЕДЕНИЕ**

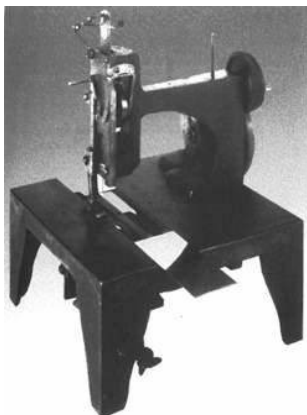

1. – АРХАИЧНЫЙ СТИЛЬ;
2. - ИНЖЕНЕРНЫЙ СТИЛЬ;
3. - АРХИТЕКТУРНЫЙ СТИЛЬ;
4. - ХУДОЖЕСТВЕННЫЙ СТИЛЬ.

**ВОПРОС №27.**

**УКАЖИТЕ, КАКОМУ СТИЛЮ ИНДУСТРИАЛЬНОГО ИСКУССТВА 19 ВЕКА СООТВЕТСТВУЮТ СЛЕДУЮЩИЕ ЧЕРТЫ:**

- примитивное украшательство;
  - неоправданное удорожание продукции;
  - преобладание «дурного вкуса» в массовых промышленных изделиях.
1. – АРХАИЧНЫЙ СТИЛЬ;
  2. - ИНЖЕНЕРНЫЙ СТИЛЬ;
  3. - АРХИТЕКТУРНЫЙ СТИЛЬ;
  4. - ХУДОЖЕСТВЕННЫЙ СТИЛЬ.

**ВОПРОС №28.**

**УКАЖИТЕ РОД ВОЙСК, ЧЬИ ПРЕДСТАВИТЕЛИ В ЦАРСКОЙ РОССИИ В ПЕРИОД ПРАВЛЕНИЯ ПЕТРА I ПРИРАВНИВАЛИСЬ К ИНЖЕНЕРАМ**

1. – пехота;
2. – артиллерия;
3. – морская пехота.

**ВОПРОС №29.**

**УКАЖИТЕ, В КАКОМ ВЕКЕ В ЦАРСКОЙ РОССИИ НАЧАЛСЯ ПРОЦЕСС ОТДЕЛЕНИЯ ИНЖЕНЕРНЫХ ВОЙСК**

1. – 14 век;
2. – 17 век;

3. – 18 век;

4. – 20 век.

**ВОПРОС №30.**

**УКАЖИТЕ, В КАКОМ ГОДУ БЫЛО СФОРМИРОВАНО ПЕРВОЕ ПРОФЕССИОНАЛЬНОЕ УЧЕБНОЕ ЗАВЕДЕНИЕ ДЛЯ ИНЖЕНЕРОВ В ЦАРСКОЙ РОССИИ**

1. - 1725 – Академия наук;

2. - 1809 год - Институт Корпуса инженеров путей сообщения;

3. - 1832 год - Училище гражданских инженеров;

4. - 1899 год - Политехнический Институт.

Ключ:

Вопрос 1	1, 3, 4	Вопрос 2	2, 1, 3	Вопрос 3	1, 3
Вопрос 4	2	Вопрос 5	2, 3, 1, 4	Вопрос 6	3
Вопрос 7	3	Вопрос 8	2	Вопрос 9	1, 3
Вопрос 10	2	Вопрос 11	3	Вопрос 12	4
Вопрос 13	1, 2, 4	Вопрос 14	3, 1, 2	Вопрос 15	2
Вопрос 16	3	Вопрос 17	1, 2, 3	Вопрос 18	1, 2, 3
Вопрос 19	1	Вопрос 20	4	Вопрос 21	4
Вопрос 22	1	Вопрос 23	3	Вопрос 24	1, 3, 4
Вопрос 25	1, 2, 3	Вопрос 26	2	Вопрос 27	4
Вопрос 28	2	Вопрос 29	3	Вопрос 30	1

**Типовой вариант тестирования для экзамена  
(вариант 2)**

**ВОПРОС №1.**

**УКАЖИТЕ, В КАКОМ ГОДУ ИЗДАНА ПЕРВАЯ РУССКАЯ КНИГА О МАШИНАХ «НАУКА ТЕХНИЧЕСКАЯ ИЛИ МЕХАНИКА»**

1. – 1634 год;

2. – 1637 год;

3. – 1703 год;

4. – 1722 год.

**ВОПРОС №2.**

**УКАЖИТЕ, СТРОИТЕЛЬСТВО КАКИХ СООРУЖЕНИЙ АКТИВНО НАЧИНАЕТСЯ В ЦАРСКОЙ РОССИИ 19 ВЕКА**

1. – БУНТ АСФАЛЬТИРОВАННЫХ ДОРОГ;

2. – БУНТ МОСТОСТРОИТЕЛЬСТВА;

3. – БУНТ ОФИСНЫХ ЗДАНИЙ;

4. – БУНТ НЕБОСКРЕБОВ.

**ВОПРОС №3.**

**УКАЖИТЕ АВТОРА ДАННОГО ПРОИЗВЕДЕНИЯ («ПРОТОТИП ВЕРТОЛЕТА»)**



1. – М.В. ЛОМОНОСОВ;
2. – И.П. КУЛИБИН.

**ВОПРОС №4.**

**УКАЖИТЕ, В КАКОМ ВЕКЕ В ЦАРСКОЙ РОССИИ БЫЛА ОРГАНИЗОВАНА ВЫСТАВОЧНАЯ ДЕЯТЕЛЬНОСТЬ**

1. – 17 век;
2. – 18 век;
3. – 19 век;
4. – 20 век.

**ВОПРОС №5.**

**УКАЖИТЕ ПРИЧИНЫ ПОЗДНЕГО РАЗВИТИЯ ВЫСТАВОЧНОЙ ДЕЯТЕЛЬНОСТИ В ЦАРСКОЙ РОССИИ**

1. – отечественная промышленность отставала в техническом плане от европейской промышленности;
2. - не было грамотных организаторов;
3. – не было своих изобретателей;
4. - крепостнической стране тяжело угнаться за капиталистическими странами.

**ВОПРОС №6.**

**УКАЖИТЕ, В КАКОМ ГОДУ В ЦАРСКОЙ РОССИИ БЫЛА ПРОВЕДЕНА ПЕРВАЯ МАНУФАКТУРНАЯ ВЫСТАВКА**

1. – 1715 год;
2. – 1758 год;
3. – 1829 год;
4. – 1837 год.

**ВОПРОС №7.**

**УКАЖИТЕ, В КАКОМ ГОРОДЕ ПРОШЛА ПЕРВАЯ ВСЕРОССИЙСКАЯ ВЫСТАВКА МАНУФАКТУРНЫХ ИЗДЕЛИЙ (1829 Г.)**

1. – МОСКВА;
2. – САНКТ- ПЕТЕРБУРГ;
3. – ВЕЛИКИЙ НОВГОРОД;
4. – СУЗДАЛЬ.

**ВОПРОС №8.**

**УКАЖИТЕ, ЧТО ИЗ ПРЕДЛОЖЕННОГО ПЕРЕЧНЯ ЯВИЛОСЬ СЛЕДСТВИЕМ ГУБЕРНСКИХ ВЫСТАВОК**

1. – организация губернских музеев;
2. – строительство автомобильного завода;

3. – появление оранжереи;
4. – появление картинных галерей.

**ВОПРОС №9.**

**УКАЖИТЕ, ДЕФИНИЦИЕЙ КАКОЙ ДЕЯТЕЛЬНОСТИ ЯВЛЯЕТСЯ СЛЕДУЮЩЕЕ ВЫСКАЗЫВАНИЕ**

- профессиональное художественное моделирование внешнего облика проектируемых артефактов, являющихся элементами культуры, обладающих эстетическим и социальным воздействием, с использованием компьютерных технологий и графических программ, с целью удовлетворения интересов, вкусов, стереотипов реципиента.

1. – ПРОЕКТИРОВАНИЕ;
2. - ДИЗАЙН;
3. - АРХИТЕКТУРА;
4. - ТЕКСТИЛЬ.

**ВОПРОС №10.**

**УКАЖИТЕ ОСНОВОПОЛОЖНИКОВ СЛЕДУЮЩЕЙ ТЕОРИИ ДИЗАЙНА**

**ОБЪЕДИНЕНИЕ ПРОМЫШЛЕННОГО ПРОИЗВОДСТВА И ИСКУССТВА ЧЕРЕЗ СОЗДАНИЕ НОВОЙ ЭСТЕТИКИ**

1. – Годфрид Земпер;
2. – Уильям Моррис;
3. – Франц Рело;
4. – Джон Рёскин.

**ВОПРОС №11.**

**УКАЖИТЕ АСПЕКТЫ, ХАРАКТЕРИЗУЮЩИЕ КОНЦЕПЦИЮ Г. ЗЕМПЕРА**

1. – унификация изготавливаемых объектов;
2. - эстетическое выражение изготавливаемых объектов;
3. - низкая себестоимость изготавливаемых товаров;
4. – создание новых ремесленных мастерских.

**ВОПРОС №12.**

**УКАЖИТЕ ИЗОБРЕТАТЕЛЯ КЛАССОВ ДЛЯ ФОРМЫ МАШИН**

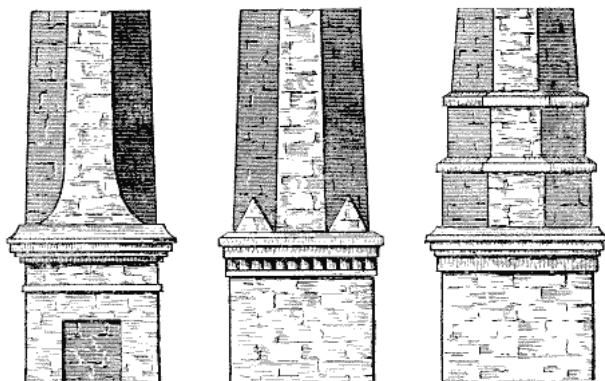

1. – ГОДФРИД ЗЕМПЕР;
2. – ФРАНС РЕЛО;
3. – УИЛЬЯМ МОРРИС;
4. – ДЖОН РЁСКИН.

**ВОПРОС №13.**

**УКАЖИТЕ ФАМИЛИЮ ОРГАНИЗАТОРА «ДВИЖЕНИЯ ИСКУССТВ И РЕМЕСЕЛ»**

1. – Годфрид Земпер;
2. – Уильям Моррис;
3. – Франц Рело;
4. – Джон Рёскин.

**ВОПРОС №14.**

**УКАЖИТЕ, ПО ЧЬИМ ЭСКИЗАМ БЫЛИ РАЗРАБОТАНЫ ОБОИ ДАННОГО ТИПА**



1. – УИЛЬЯМ МОРРИС;
2. – ГОДФРИД ЗЕМПЕР.

**ВОПРОС №15.**

**УКАЖИТЕ НАЗВАНИЕ ДАННОГО СТУЛА**



1. – СТУЛ МОРРИСА;
2. – СТУЛ ВАГНЕРА;
3. – СТУЛ ОЛЬБРИХА;
4. – СТУЛ ТОНЕТА.

**ВОПРОС №16.**

**УКАЖИТЕ НАЗВАНИЕ ДАННОГО СТУЛА**



1. – СТУЛ ОЛЬБРИХА;
2. – СТУЛ МАКИНТОША;
3. – СТУЛ КАРЛА БУГАТТИ;
4. – КРЕСЛО АНРИ ВАН ДЕ ВЕЛЬДЕ.

**ВОПРОС №17.**

**УКАЖИТЕ, ДЕФИНИЦИЕЙ КАКОГО СТИЛЯ В ИСКУССТВЕ ЯВЛЯЕТСЯ СЛЕДУЮЩЕЕ ВЫСКАЗЫВАНИЕ**

- художественное направление в искусстве, наиболее популярное во второй половине XIX — начале XX века. Его отличительными особенностями является отказ от прямых линий и углов в пользу более естественных, «природных» линий, интерес к новым технологиям (например в архитектуре), расцвет прикладного искусства.

1. – НЕОКЛАССИЦИЗМ;
2. - РОМАНТИЗМ;
3. - МОДЕРН;
4. - АВАНГАРД.

**ВОПРОС №18.**

**СОПОСТАВЬТЕ НАЗВАНИЯ СТИЛЯ И СТРАНУ, ГДЕ ОН СУЩЕСТВОВАЛ**

1. – ЮГЕНДСТИЛЬ;
2. – СЕЦЕССИОН;
3. – СТИЛЬ ЛИБЕРТИ;
4. – АР-НУВО.

1. – ИТАЛИЯ;
2. – АВСТРИЯ;
3. – ГЕРМАНИЯ;
4. – ФРАНЦИЯ.

**ВОПРОС №19.**

**УКАЖИТЕ АВТОРА ДАННОГО АРХИТЕКТУРНОГО СООРУЖЕНИЯ**



1. – АЛЬФОНС МУХА;
2. – АНТОНИО ГАУДИ;
3. – СЕРГЕЙ КОНЕНКОВ;
4. – ТУЛУЗ ЛОТРЕК.

**ВОПРОС №20.**

**УКАЖИТЕ ОСНОВНЫЕ СТИЛЕВЫЕ НАПРАВЛЕНИЯ МОДЕРНА**

1. – ФЛОРЕАЛЬНОЕ НАПРАВЛЕНИЕ;
2. – АРХАИЧЕСКОЕ АНПРАВЛЕНИЕ;
3. – ЗООМОРФНОЕ НАПРАВЛЕНИЕ;
4. – ГЕОМЕТРИЧЕСКИЙ МОДЕРН.

**ВОПРОС №21.**

**УКАЖИТЕ, КТО ИЗ ПЕРЕЧИСЛЕННЫХ ДЕЯТЕЛЕЙ ИСКУССТВА ОРГАНИЗОВАЛ ШКОЛУ ГЛАЗГО**

1. – АНТОНИО ГАУДИ;
2. – ЧАРЛЬЗ РЕННИ МАКИНТОШ;
3. – АНРИ ВАН ДЕ ВЕЛЬДЕ;
4. - ФРАНК ЛЛОЙД РАЙТ.

**ВОПРОС №22.**

**УКАЖИТЕ ХУДОЖНИКОВ, РАБОТАВШИХ В СТИЛЕ МОДЕРН**

1. – ИВАН БИЛИБИН;
2. – СЕРГЕЙ КОНЕНКОВ;
3. – ПИТ МОНДРИАН;
4. – ВАСИЛИЙ КАНДИНСКИЙ.

**ВОПРОС №23.**

**УКАЖИТЕ АВТОРА ДАННОЙ РАБОТЫ**



1. – МИХАИЛ ВРУБЕЛЬ;
2. – ИВАН БИЛИБИН;
3. – АПОЛЛИНАРИЙ ВАСНЕЦОВ;
4. – АЛЬФОНС МУХА.

**ВОПРОС №24.**

**УКАЖИТЕ РОДОНАЧАЛЬНИКОВ РАННЕАМЕРИКАНСКОГО ФУНКЦИОНАЛИЗМА**

1. – ЛУИС ГЕНРИ САЛЛИВЕН;
2. – ГЕРМАН МУТЕЗИУС;
3. – ДИТЕР РАМС;
4. – ФРЕНК ЛЛОЙД РАЙТ.

**ВОПРОС №25.**

**УКАЖИТЕ НАЗВАНИЕ НАПРАВЛЕНИЯ В АМЕРИКАНСКОЙ АРХИТЕКТУРЕ КОНЦА 19 ВЕКА**

1. – ШКОЛА ГЛАЗГО;
2. – МОРРИСОВСКОЕ ДВИЖЕНИЕ;
3. – ЧИКАГСКАЯ АРХИТЕКТУРНАЯ ШКОЛА;
4. – БУБНОВЫЙ ВАЛЕТ.

**ВОПРОС №26.**

**РАСШИФРУЙТЕ ПОНЯТИЕ «ВЕРКБУНД»**

1. – ПЕРВАЯ ШКОЛА ДИЗАЙНЕРОВ;
2. – НЕМЕЦКИЙ ПРОМЫШЛЕННЫЙ СОЮЗ;
3. – УСОВЕРШЕНСТВОВАННАЯ РЕМЕСЛЯНАЯ МАСТЕРСКАЯ.

**ВОПРОС №27.**

**УКАЖИТЕ ГОД ОСНОВАНИЯ ВЕРКБУНДА**

1. – 1851 год;
2. – 1905 год;
3. – 1907 год;
4. – 1917 год.

**ВОПРОС №28.**

**ОХАРАКТЕРИЗУЙТЕ ПОНЯТИЕ «ИНТЕРНАЦИОНАЛЬНЫЙ СТИЛЬ» В АРХИТЕКТУРЕ**

1. – ведущее направление модернистской архитектурной мысли периода 1930-1960-х гг.;
2. – общепринятые элементы, составляющие знаковую систему современного графического дизайна;



3. – международный стиль, соответствующий принципам правящей партии.

**ВОПРОС №29.**

**УКАЖИТЕ УЧРЕДИТЕЛЕЙ ВЕРКБУНДА**

1. – ГЕРМАН МУТЕЗИУС;
2. - КАРЛ ШМИДТ-РОТЛУФ;
3. - ЛУИС ГЕНРИ САЛЛИВЕН;
4. - ФРИДРИХ НАУМАН.

**ВОПРОС №30.**

**УКАЖИТЕ, ЧТО СПРОЕКТИРОВАЛ АРХИТЕКТОР МАРГАРЕТЕ ШЮТТЕ-ЛИХОЦКИ**

1. – ПОСЕЛОК ВАЙСЕНХОФ;
2. – ДОМ НАД ВОДОПАДОМ;
3. – ФРАНКФУРТСКАЯ КУХНЯ;
4. - ХОУМ-ИНШУРАНС БИЛДИНГ.

Ключ:

Вопрос 1	4	Вопрос 2	2	Вопрос 3	1
Вопрос 4	3	Вопрос 5	1, 2, 4	Вопрос 6	3
Вопрос 7	2	Вопрос 8	1	Вопрос 9	2
Вопрос 10	1, 3	Вопрос 11	1, 2, 3	Вопрос 12	2
Вопрос 13	2	Вопрос 14	1	Вопрос 15	4
Вопрос 16	2	Вопрос 17	3	Вопрос 18	1-3, 2-2, 3-1, 4-4
Вопрос 19	2	Вопрос 20	1, 4	Вопрос 21	2
Вопрос 22	1, 2	Вопрос 23	4	Вопрос 24	1, 4
Вопрос 25	3	Вопрос 26	2	Вопрос 27	3
Вопрос 28	1	Вопрос 29	1, 2, 4	Вопрос 30	3

**Типовой вариант тестирования для экзамена  
(вариант 3)**

**ВОПРОС №1.**

**УКАЖИТЕ НАЗВАНИЕ ПЕРВОЙ ШКОЛЫ ДИЗАЙНЕРОВ**

1. – ВЫСШАЯ ШКОЛА ИЗОБРАЗИТЕЛЬНЫХ ИСКУССТВ;
2. – ВХУТЕМАС;
3. – БАУХАУС;
4. – ЧИКАГСКАЯ АРХИТЕКТУРНАЯ ШКОЛА.

**ВОПРОС №2.**

**СОПОСТАВЬТЕ ВРЕМЕННЫЕ ПЕРИОДЫ СУЩЕСТВОВАНИЯ БАУХАУЗА С НЕМЕЦКИМИ ГОРОДАМИ**

- |                        |              |
|------------------------|--------------|
| 1. – 1919 – 1924 годы; | 1. – БЕРЛИН; |
| 2. – 1926 – 1932 годы; | 2. – ВЕЙМАР; |
| 3. – 1932 – 1933 годы. | 3. – ДЕССАУ. |

**ВОПРОС №3.**

**УКАЖИТЕ ПЕРВОГО РУКОВОДИТЕЛЯ ШКОЛЫ БАУХАУС**

1. – ЛЮДВИГ МИС ВАН ДЕР РОЭ;

2. – ВАЛЬТЕР ГРОПИУС;
3. – ГЕРМАН МУТЕЗИУС.

**ВОПРОС №4.**  
**УКАЖИТЕ, В КАКОМ ГОРОДЕ РАСПОЛОЖЕНО ДАННОЕ ЗДАНИЕ ШКОЛЫ БАУХАУС**



1. – БЕРЛИН;
2. – ВЕЙМАР;
3. – ДЕССАУ

**ВОПРОС №5.**  
**УКАЖИТЕ, В КАКУЮ СТРАНУ ЭМИГРИРОВАЛО БОЛЬШИНСТВО ПРЕДСТАВИТЕЛЕЙ ШКОЛЫ БАУХАУС**

1. – АНГЛИЯ;
2. – ЯПОНИЯ;
3. – ФРАНЦИЯ;
4. - США.

**ВОПРОС №6.**  
**УКАЖИТЕ АВТОРА ДАННОЙ РАБОТЫ**



1. – ПИТ МОНДРИАН;
2. – ВАСИЛИЙ КАНДИНСКИЙ;
3. – ПАУЛЬ КЛЕЕ.

**ВОПРОС №7.**  
**РАСШИФРУЙТЕ АББРЕВИАТУРУ ВХУТЕМАС**

1. – ВСЕРОССИЙСКИЕ ХУДОЖЕСТВЕННО-ТЕХНИЧЕСКИЕ МАСТЕРСКИЕ;
2. - ВЫСШИЕ ХУДОЖЕСТВЕННО-ТЕХНИЧЕСКИЕ МАСТЕРСКИЕ;
3. - ВЫСШИЙ ГОСУДАРСТВЕННЫЙ ХУДОЖЕСТВЕННО-ТЕХНИЧЕСКИЙ ИНСТИТУТ.

**ВОПРОС №8.**  
**УКАЖИТЕ ГОД ОСНОВАНИЯ ВХУТЕМАСА**

1. – 1919 год;
2. – 1920 год;
3. – 1934 год;
4. – 1962 год.

**ВОПРОС №9.**

**УКАЖИТЕ ОСНОВНУЮ ДОЛЖНОСТЬ АЛЕКСАНДРА РОДЧЕНКО В УЧЕБНОМ ЗАВЕДЕНИИ ВХУТЕМАС**

1. – директор;
2. – начальник отдела кадров;
3. – руководитель мастерской.

**ВОПРОС №10.**

**УКАЖИТЕ, КАКАЯ КОНЦЕПЦИЯ АВАНГАРДИЗМА БЫЛА СОЗДАНА В 20-ЫЕ ГОДЫ XX ВЕКА В СССР**

1. – футуризм;
2. – фовизм;
3. – супрематизм (конструктивизм);
4. – дадаизм.

**ВОПРОС №11.**

**УКАЖИТЕ, КТО ЯВЛИЛСЯ ОСНОВОПОЛОЖНИКОМ КОНЦЕПЦИИ СУПРЕМАТИЗМА В СССР**

1. – ВАСИЛИЙ КАНДИНСКИЙ;
2. – КАЗИМИР МАЛЕВИЧ;
3. – АЛЕКСАНДР РОДЧЕНКО;
4. – ВЛАДИМИР ТАТЛИН.

**ВОПРОС №12.**

**УКАЖИТЕ АВТОРА ПАМЯТНИКА III ИНТЕРНАЦИОНАЛУ**



1. – ВЛАДИМИР МАЯКОВСКИЙ;
2. – АЛЕКСАНДР РОДЧЕНКО;
3. – ЛЮБОВЬ ПОПОВА;
4. – ВЛАДИМИР ТАТЛИН.

**ВОПРОС №13.**

**УКАЖИТЕ, В КАКОЕ УЧЕБНОЕ ЗАВЕДЕНИЕ В 1926 ГОДУ БЫЛ ПЕРЕИМЕНОВАН ВХУТЕМАС**

1. – МОСКОВСКИЙ ХУДОЖЕСТВЕННЫЙ ИНСТИТУТ;

2. – ВХУТЕИН;
3. – МОСКОВСКИЙ ПОЛИГРАФИЧЕСКИЙ ИНСТИТУТ;
4. – МОСКОВСКИЙ АРХИТЕКТУРНЫЙ ИНСТИТУТ.

**ВОПРОС №14.**

**УКАЖИТЕ, В КАКИЕ ГОДЫ ПОЛОЖЕНО АКТИВНОЕ РАЗВИТИЕ АМЕРИКАНСКОГО ДИЗАЙНА**

1. – 90ые годы XIX века;
2. – 20ые – 30ые годы XX века;
3. – 50ые годы XX века;
4. – 60ые – 70ые годы XX века.

**ВОПРОС №15.**

**УКАЖИТЕ НАЗВАНИЕ ЭПОХИ ПРОЦВЕТАНИЯ ЭКОНОМИКИ США В 20ЫЕ ГОДЫ XX ВЕКА**

1. – МОНОКУЛЬТУРА;
2. – БЛАГОСОСТОЯНИЕ;
3. – ПРОСПЕРИТИ;
4. – ВЕЛИКАЯ ДЕПРЕССИЯ.

**ВОПРОС №16.**

**УКАЖИТЕ, ДИЗАЙН КАКИХ ПРОМЫШЛЕННЫХ ОБРАЗЦОВ БЫЛ ПОПУЛЯРЕН В 20ЫЕ – 30ЫЕ ГОДЫ XX ВЕКА В США**

1. – ЧАЙНИКОВ;
2. – ПОСУДЫ;
3. – МОСТОВ;
4. – АВТОМОБИЛЕЙ.

**ВОПРОС №17.**

**УКАЖИТЕ, КАКОЕ ХУДОЖЕСТВЕННОЕ ТЕЧЕНИЕ БЫЛО РАЗРАБОТАНО В США НА ОСНОВЕ ЕВРОПЕЙСКОГО АР-ДЕКО**

1. – СТАЙЛИНГ;
2. – ФУТУРОДИЗАЙН;
3. – ФУНКЦИОНАЛИЗМ;
4. – АР-НУВО.

**ВОПРОС №18.**

**УКАЖИТЕ АВТОРА ПРОЕКТА ДАННОГО АВТОБУСА**



1. – РИЧАРД ФУЛЛЕР;
2. – НОРМАН БЕЛ ГЕДДЕС;
3. – УОЛТЕР ТИГ;
4. – ДЖОН РЁСКИН.

**ВОПРОС №19.**

**УКАЖИТЕ РАЗРАБОТЧИКА ДИЗАЙНА ТОРГОВОЙ МАРКИ «ШЕЛЛ»**



**Shell**

1. – УОЛТЕР ТИГ;
2. – ГЕНРИ ДРЕЙФУС;
3. – РАЙМОНД ЛОУИ;
4. – ВАСИЛИЙ КАНДИНСКИЙ.

**ВОПРОС №20.**

**РАСШИФРУЙТЕ ПОНЯТИЕ «СТАФФ-ДИЗАЙН»**

1. – КОММЕРЧЕСКИЙ ДИЗАЙН;
2. – ШТАТНЫЙ ДИЗАЙН;
3. – ДИЗАЙН-БЮРО;
4. – ГОСУДАРСТВЕННЫЙ ДИЗАЙН.

**ВОПРОС №21.**

**УКАЖИТЕ, КАКАЯ ОСОБЕННОСТЬ НАЦИОНАЛЬНОГО ХАРАКТЕРА, НАШЛА ВЫРАЖЕНИЕ ВО МНОГИХ ВИДАХ ЯПОНСКОГО ИСКУССТВА**

1. – Умение восхищаться сиюминутной красотой природы;
2. – Неприязнь к новым современным формам, консерватизм;
3. – Нивелирование традиционных начал.

**ВОПРОС №22.**

**ВЫБЕРИТЕ ИЗ СПИСКА НАЗВАНИЯ ПЕРИОДОВ, СВЯЗАННЫХ С ФОРМИРОВАНИЕМ И СТАНОВЛЕНИЕМ НАЦИОНАЛЬНОГО СВОЕОБРАЗИЯ В КУЛЬТУРЕ ЯПОНИИ**

1. – КЛАССИЧЕСКИЙ ПЕРИОД;
2. – ПЕРИОД СРЕДНЕГО ЦАРСТВА;
3. – ПЕРИОД КАМАКУРА;
4. – ПЕРИОД МЭЙДЗИ.

**ВОПРОС №23.**

**УКАЖИТЕ ХАРАКТЕРНУЮ ОСОБЕННОСТЬ ПЕРИОДА МУРОМАТИ**

1. – изобретение парового двигателя;
2. – возникновение театра НО;
3. – строительство мостов;
4. – возникновение самурайского сословия.

**ВОПРОС №24.**

**УКАЖИТЕ, К КАКОМУ ПЕРИОДУ ОТНОСИТСЯ ДАННАЯ ЖИВОПИСНАЯ РАБОТА, ВЫПОЛНЕННАЯ В ЯПОНСКОМ СТИЛЕ «ЯМАТО-Э»**

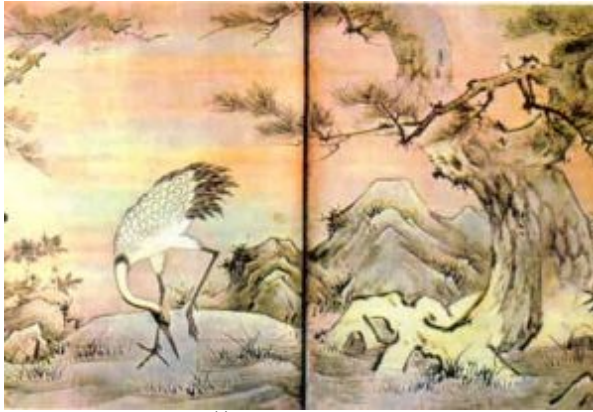

1. – период ХЭЙАН;
2. – период НАРА;
3. – период ДЗЁМОН;
4. – период ЯЁЙ.

**ВОПРОС №25.**

**УКАЖИТЕ СТРАНУ, ОКАЗАВШУЮ ЗНАЧИТЕЛЬНОЕ ВЛИЯНИЕ НА ВОССТАНОВЛЕНИЕ ЯПОНСКОЙ ЭКОНОМИКИ ПОСЛЕ ВТОРОЙ МИРОВОЙ ВОЙНЫ**

1. – СССР;
2. – КОРОЛЕВСТВО ТАЙЛАНД;
3. – ФРГ;
4. – США.

**ВОПРОС №26.**

**УКАЖИТЕ, КАКОЙ ПОЛИТИЧЕСКИЙ РЕЖИМ УСТАНОВИЛИ В ЯПОНИИ ПОСЛЕ ВТОРОЙ МИРОВОЙ ВОЙНЫ**

1. – СОЦИАЛИЗМ;
2. – ДЕМОКРАТИЯ;
3. – КОММУНИЗМ;
4. – ИМПЕРИАЛИЗМ.

**ВОПРОС №27.**

**УКАЖИТЕ, В КАКОМ КОНТЕКСТЕ ШЛО РАЗВИТИЕ ЯПОНСКОГО ДИЗАЙНА**

1. – КОЛЛЕКТИВИЗАЦИЯ;
2. – ПОСТИНДУСТРИАЛИЗАЦИЯ;
3. – ИНДУСТРИАЛИЗАЦИЯ;
4. – НОВАЯ ЭКОНОМИЧЕСКАЯ ПОЛИТИКА (НЭП).

**ВОПРОС №28.**

**УКАЖИТЕ ГОД НАЧАЛА МИРОВОЙ КОМПЬЮТЕРИЗАЦИИ**

1. – 1917;
2. – 1962;
3. – 1972;
4. – 2000.

**ВОПРОС №29.**

**УКАЖИТЕ ОСНОВНЫЕ ХАРАКТЕРИСТИКИ ПРЕДМЕТНОГО ДИЗАЙНА В ЯПОНИИ ВТОРОЙ ПОЛОВИНЫ XX ВЕКА**

1. – ЧИСТОТА;

2. – ЯСНОСТЬ;
3. – УСЛОЖНЕННОСТЬ ФОРМЫ ДЕКОРАТИВНЫМИ ЭЛЕМЕНТАМИ;
4. – ПРЯМОТА.

**ВОПРОС №30.**

**УКАЖИТЕ, НАИЛУЧШЕГО СОЧЕТАНИЯ КАКИХ ТРЕХ ЭЛЕМЕНТОВ ПРИДЕРЖИВАЮТСЯ ЯПОНСКИЕ ДИЗАЙНЕРЫ**

1. – удобство пользования вещью;
2. – нерациональная организация пространства;
3. – психологическая комфортность;
4. – экономия пространства.

Ключ:

Вопрос 1	3	Вопрос 2	1-2, 2-3, 3-1	Вопрос 3	2
Вопрос 4	3	Вопрос 5	4	Вопрос 6	2
Вопрос 7	2	Вопрос 8	2	Вопрос 9	1
Вопрос 10	3	Вопрос 11	2	Вопрос 12	4
Вопрос 13	2	Вопрос 14	2	Вопрос 15	3
Вопрос 16	4	Вопрос 17	1	Вопрос 18	2
Вопрос 19	3	Вопрос 20	2	Вопрос 21	1
Вопрос 22	3, 4	Вопрос 23	2	Вопрос 24	1
Вопрос 25	4	Вопрос 26	2	Вопрос 27	3
Вопрос 28	3	Вопрос 29	1, 2, 4	Вопрос 30	1, 3, 4

Критерии оценки тестирования

Балл	Выполнение заданий тестирования, в %	Результаты оценки
5	90-100 % от общего количества вопросов тестирования (27-30 верных ответов)	зачтено
4	75-89 % от общего количества вопросов тестирования (22-26 верных ответов)	
3	60-74 % от общего количества вопросов тестирования (18-21 верных ответов)	
2	до 60 % от общего количества вопросов тестирования (до 18 верных ответов)	не зачтено

**4.2.2. Комплект экзаменационных билетов**

**Условия работы с экзаменационными билетами:**

**В ЗАДАНИИ №1** необходимо:

- выбрать от 1 до 3 правильных вариантов ответа в приведенных вопросах;
- сопоставить события с хронологическими рамками, страны и названия, существовавших в них стилевых направлений;
- расставить приведенные термины в логическом порядке.

**В ЗАДАНИИ №2** необходимо провести анализ изображения, размещенного в экзаменационном билете, по следующей схеме:

- автор произведения;
- год создания данной работы;
- определить стилистику приведенного объекта;
- охарактеризовать назначение данного произведения;
- сопоставить этот объект со значимым событием в истории дизайна;
- указать, имело ли данное произведение аналоги на момент его создания (если это картина, то ответить, какие еще авторы работали в подобной стилистике)
- указать, существует ли современная интерпретация данного произведения.

**ЭКЗАМЕНАЦИОННЫЙ БИЛЕТ №1**  
**ПРОВЕДИТЕ АНАЛИЗ ДАННОГО ИЗОБРАЖЕНИЯ**

Название, автор произведения; год создания данной работы; стилистика объекта; его назначение; сопоставление этого объекта со значимым событием в истории дизайна; имело ли данное произведение аналоги на момент его создания; существует ли современная интерпретация данного произведения.

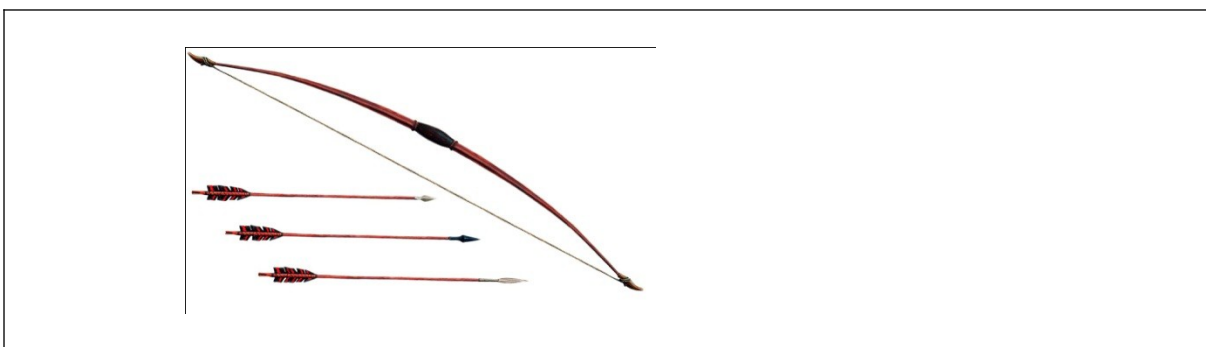

**ЭКЗАМЕНАЦИОННЫЙ БИЛЕТ №2**  
**ПРОВЕДИТЕ АНАЛИЗ ДАННОГО ИЗОБРАЖЕНИЯ**

Название, автор произведения; год создания данной работы; стилистика объекта; его назначение; сопоставление этого объекта со значимым событием в истории дизайна; имело ли данное произведение аналоги на момент его создания; существует ли современная интерпретация данного произведения.



**ЭКЗАМЕНАЦИОННЫЙ БИЛЕТ №3**  
**ПРОВЕДИТЕ АНАЛИЗ ДАННОГО ИЗОБРАЖЕНИЯ**

Название, автор произведения; год создания данной работы; стилистика объекта; его назначение; сопоставление этого объекта со значимым событием в истории дизайна; имело ли данное произведение аналоги на момент его создания; существует ли современная интерпретация данного произведения.





**ЭКЗАМЕНАЦИОННЫЙ БИЛЕТ №4**  
**ПРОВЕДИТЕ АНАЛИЗ ДАННОГО ИЗОБРАЖЕНИЯ**

Название, автор произведения; год создания данной работы; стилистика объекта; его назначение; сопоставление этого объекта со значимым событием в истории дизайна; имело ли данное произведение аналоги на момент его создания; существует ли современная интерпретация данного произведения.

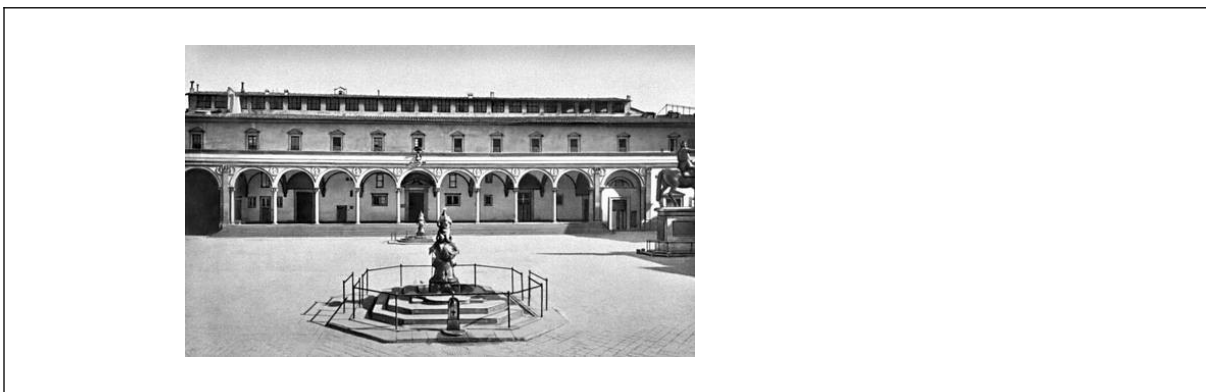

**ЭКЗАМЕНАЦИОННЫЙ БИЛЕТ №5**  
**ПРОВЕДИТЕ АНАЛИЗ ДАННОГО ИЗОБРАЖЕНИЯ**

Название, автор произведения; год создания данной работы; стилистика объекта; его назначение; сопоставление этого объекта со значимым событием в истории дизайна; имело ли данное произведение аналоги на момент его создания; существует ли современная интерпретация данного произведения.

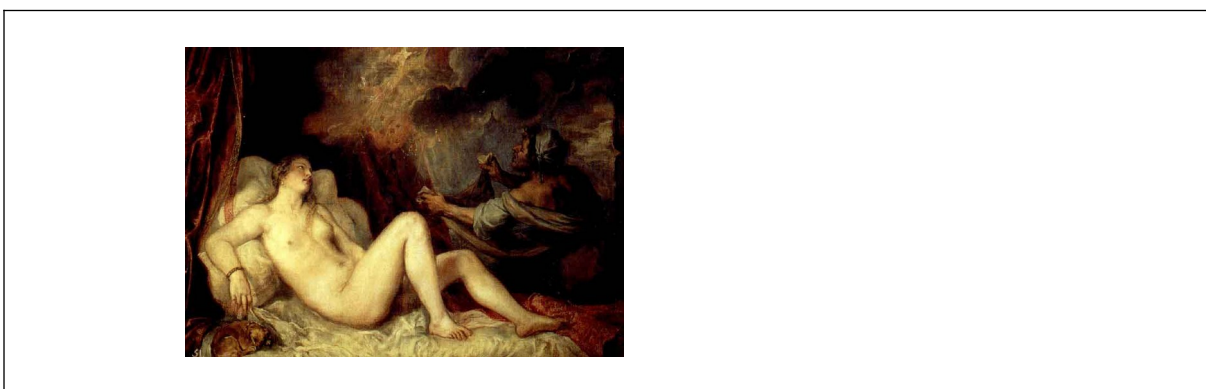

**ЭКЗАМЕНАЦИОННЫЙ БИЛЕТ №6**  
**ПРОВЕДИТЕ АНАЛИЗ ДАННОГО ИЗОБРАЖЕНИЯ**

Название, автор произведения; год создания данной работы; стилистика объекта; его назначение; сопоставление этого объекта со значимым событием в истории дизайна; имело ли данное произведение аналоги на момент его создания; существует ли современная интерпретация данного произведения.

современная интерпретация данного произведения.



**ЭКЗАМЕНАЦИОННЫЙ БИЛЕТ №7  
ПРОВЕДИТЕ АНАЛИЗ ДАННОГО ИЗОБРАЖЕНИЯ**

Название, автор произведения; год создания данной работы; стилистика объекта; его назначение; сопоставление этого объекта со значимым событием в истории дизайна; имело ли данное произведение аналоги на момент его создания; существует ли современная интерпретация данного произведения.

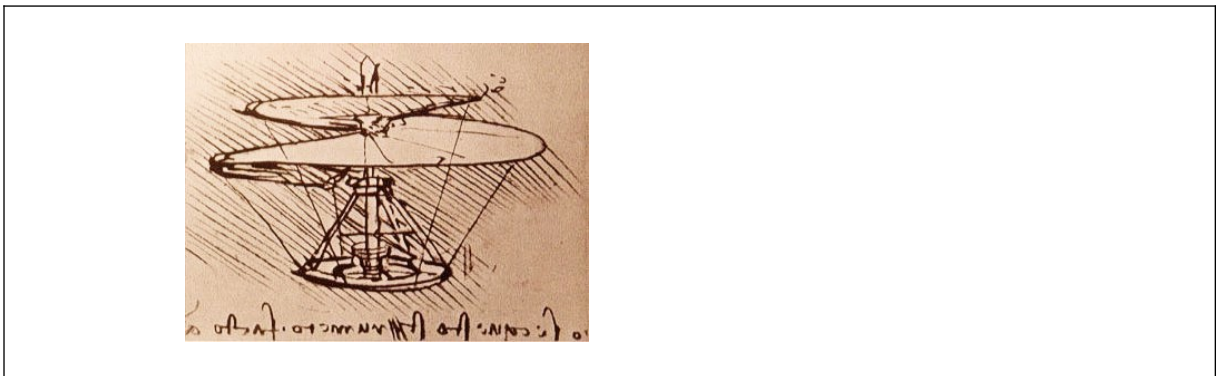

**ЭКЗАМЕНАЦИОННЫЙ БИЛЕТ №8  
ПРОВЕДИТЕ АНАЛИЗ ДАННОГО ИЗОБРАЖЕНИЯ**

Название, автор произведения; год создания данной работы; стилистика объекта; его назначение; сопоставление этого объекта со значимым событием в истории дизайна; имело ли данное произведение аналоги на момент его создания; существует ли современная интерпретация данного произведения.

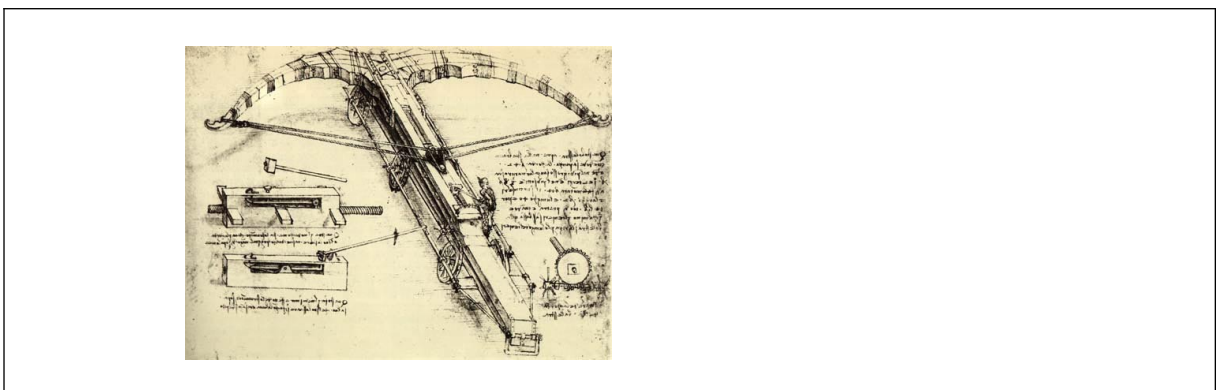

### **ЭКЗАМЕНАЦИОННЫЙ БИЛЕТ №9**

#### **ПРОВЕДИТЕ АНАЛИЗ ДАННОГО ИЗОБРАЖЕНИЯ**

Название, автор произведения; год создания данной работы; стилистика объекта; его назначение; сопоставление этого объекта со значимым событием в истории дизайна; имело ли данное произведение аналоги на момент его создания; существует ли современная интерпретация данного произведения.

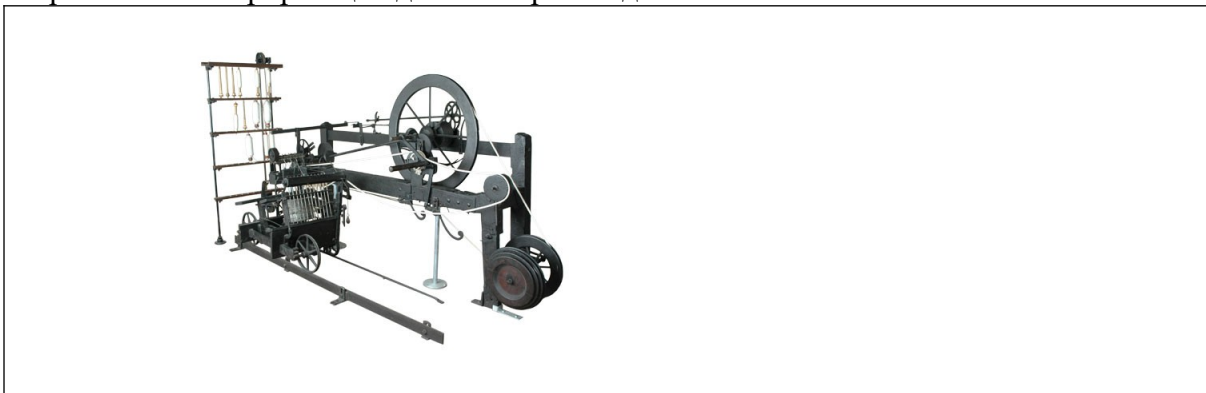

### **ЭКЗАМЕНАЦИОННЫЙ БИЛЕТ №10**

#### **ПРОВЕДИТЕ АНАЛИЗ ДАННОГО ИЗОБРАЖЕНИЯ**

Название, автор произведения; год создания данной работы; стилистика объекта; его назначение; сопоставление этого объекта со значимым событием в истории дизайна; имело ли данное произведение аналоги на момент его создания; существует ли современная интерпретация данного произведения.

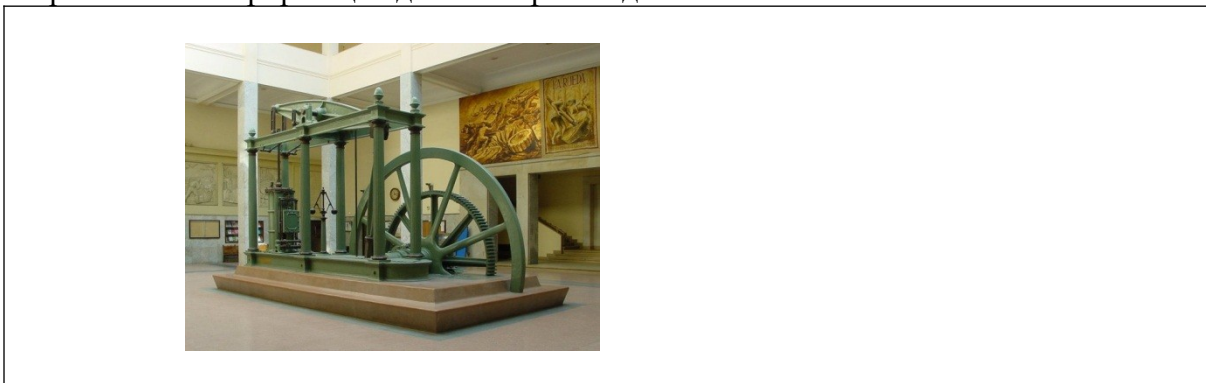

### **ЭКЗАМЕНАЦИОННЫЙ БИЛЕТ №11**

#### **ПРОВЕДИТЕ АНАЛИЗ ДАННОГО ИЗОБРАЖЕНИЯ**

Название, автор произведения; год создания данной работы; стилистика объекта; его назначение; сопоставление этого объекта со значимым событием в истории дизайна; имело ли данное произведение аналоги на момент его создания; существует ли современная интерпретация данного произведения.



**ЭКЗАМЕНАЦИОННЫЙ БИЛЕТ №12**  
**ПРОВЕДИТЕ АНАЛИЗ ДАННОГО ИЗОБРАЖЕНИЯ**

Название, автор произведения; год создания данной работы; стилистика объекта; его назначение; сопоставление этого объекта со значимым событием в истории дизайна; имело ли данное произведение аналоги на момент его создания; существует ли современная интерпретация данного произведения.



**ЭКЗАМЕНАЦИОННЫЙ БИЛЕТ №13**  
**ПРОВЕДИТЕ АНАЛИЗ ДАННОГО ИЗОБРАЖЕНИЯ**

Название, автор произведения; год создания данной работы; стилистика объекта; его назначение; сопоставление этого объекта со значимым событием в истории дизайна; имело ли данное произведение аналоги на момент его создания; существует ли современная интерпретация данного произведения.



**ЭКЗАМЕНАЦИОННЫЙ БИЛЕТ №14**  
**ПРОВЕДИТЕ АНАЛИЗ ДАННОГО ИЗОБРАЖЕНИЯ**

Название, автор произведения; год создания данной работы; стилистика объекта; его назначение; сопоставление этого объекта со значимым событием в истории дизайна; имело ли данное произведение аналоги на момент его создания; существует ли современная интерпретация данного произведения.

[Empty rectangular box for answer]

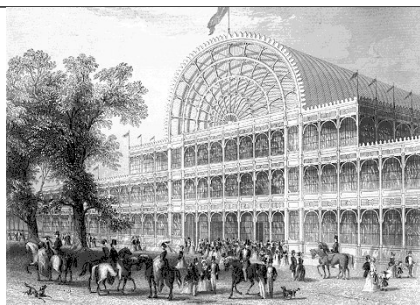

### **ЭКЗАМЕНАЦИОННЫЙ БИЛЕТ №15**

#### **ПРОВЕДИТЕ АНАЛИЗ ДАННОГО ИЗОБРАЖЕНИЯ**

Название, автор произведения; год создания данной работы; стилистика объекта; его назначение; сопоставление этого объекта со значимым событием в истории дизайна; имело ли данное произведение аналоги на момент его создания; существует ли современная интерпретация данного произведения.

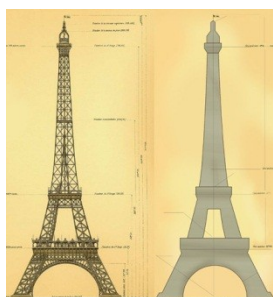

### **ЭКЗАМЕНАЦИОННЫЙ БИЛЕТ №16**

#### **ПРОВЕДИТЕ АНАЛИЗ ДАННОГО ИЗОБРАЖЕНИЯ**

Название, автор произведения; год создания данной работы; стилистика объекта; его назначение; сопоставление этого объекта со значимым событием в истории дизайна; имело ли данное произведение аналоги на момент его создания; существует ли современная интерпретация данного произведения.

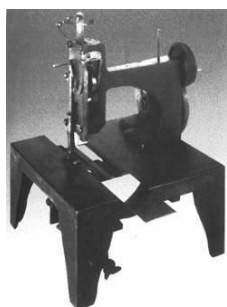

### **ЭКЗАМЕНАЦИОННЫЙ БИЛЕТ №17**

#### **ПРОВЕДИТЕ АНАЛИЗ ДАННОГО ИЗОБРАЖЕНИЯ**

Название, автор произведения; год создания данной работы; стилистика объекта; его назначение; сопоставление этого объекта со значимым событием в истории дизайна; имело ли данное произведение аналоги на момент его создания; существует ли современная интерпретация данного произведения.



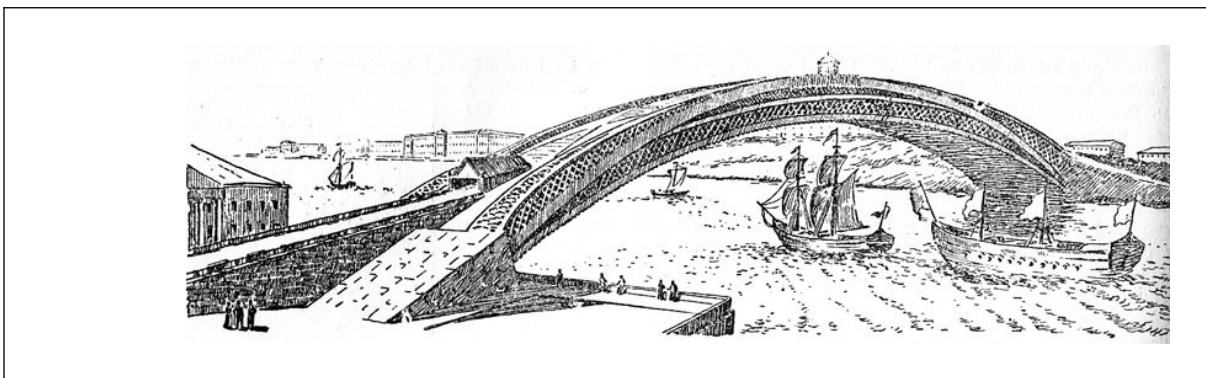

**ЭКЗАМЕНАЦИОННЫЙ БИЛЕТ №18**  
**ПРОВЕДИТЕ АНАЛИЗ ДАННОГО ИЗОБРАЖЕНИЯ**

Название, автор произведения; год создания данной работы; стилистика объекта; его назначение; сопоставление этого объекта со значимым событием в истории дизайна; имело ли данное произведение аналоги на момент его создания; существует ли современная интерпретация данного произведения.

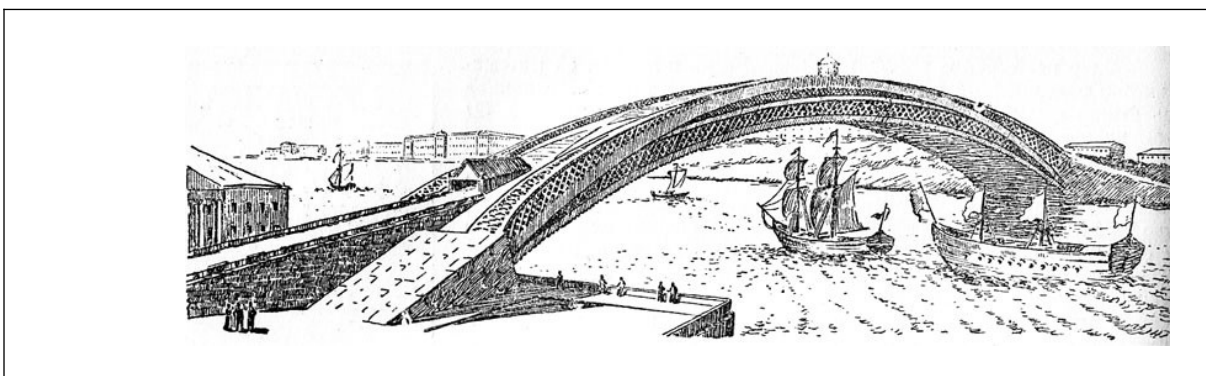

**ЭКЗАМЕНАЦИОННЫЙ БИЛЕТ №19**  
**ПРОВЕДИТЕ АНАЛИЗ ДАННОГО ИЗОБРАЖЕНИЯ**

Название, автор произведения; год создания данной работы; стилистика объекта; его назначение; сопоставление этого объекта со значимым событием в истории дизайна; имело ли данное произведение аналоги на момент его создания; существует ли современная интерпретация данного произведения.

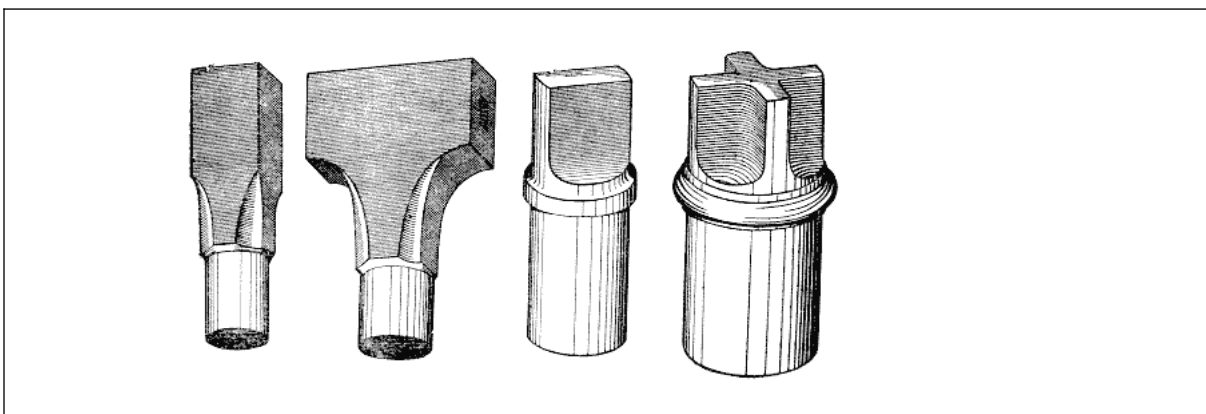

**ЭКЗАМЕНАЦИОННЫЙ БИЛЕТ №20**

### **ПРОВЕДИТЕ АНАЛИЗ ДАННОГО ИЗОБРАЖЕНИЯ**

Название, автор произведения; год создания данной работы; стилистика объекта; его назначение; сопоставление этого объекта со значимым событием в истории дизайна; имело ли данное произведение аналоги на момент его создания; существует ли современная интерпретация данного произведения.



### **ЭКЗАМЕНАЦИОННЫЙ БИЛЕТ №21**

#### **ПРОВЕДИТЕ АНАЛИЗ ДАННОГО ИЗОБРАЖЕНИЯ**

Название, автор произведения; год создания данной работы; стилистика объекта; его назначение; сопоставление этого объекта со значимым событием в истории дизайна; имело ли данное произведение аналоги на момент его создания; существует ли современная интерпретация данного произведения.



### **ЭКЗАМЕНАЦИОННЫЙ БИЛЕТ №22**

#### **ПРОВЕДИТЕ АНАЛИЗ ДАННОГО ИЗОБРАЖЕНИЯ**

Название, автор произведения; год создания данной работы; стилистика объекта; его назначение; сопоставление этого объекта со значимым событием в истории дизайна; имело ли данное произведение аналоги на момент его создания; существует ли современная интерпретация данного произведения.



**ЭКЗАМЕНАЦИОННЫЙ БИЛЕТ №23**  
**ПРОВЕДИТЕ АНАЛИЗ ДАННОГО ИЗОБРАЖЕНИЯ**

Название, автор произведения; год создания данной работы; стилистика объекта; его назначение; сопоставление этого объекта со значимым событием в истории дизайна; имело ли данное произведение аналоги на момент его создания; существует ли современная интерпретация данного произведения.

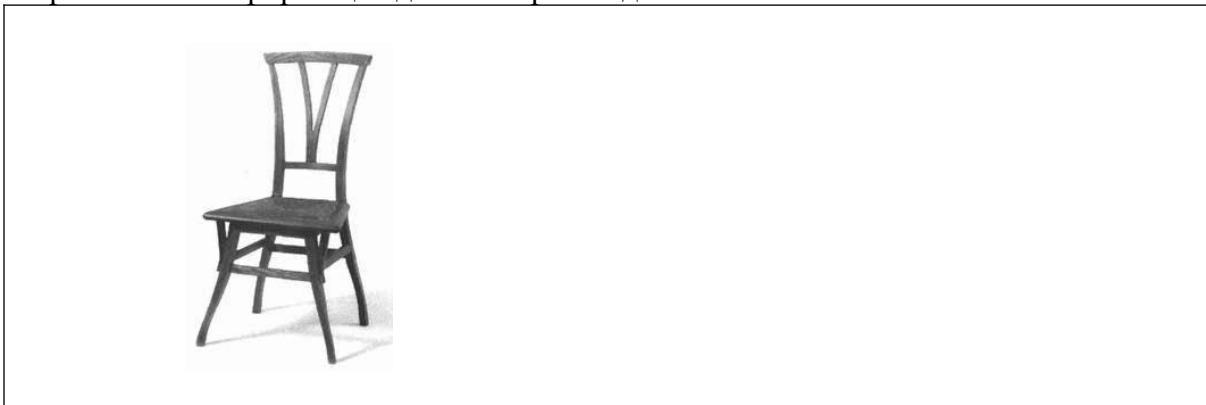

**ЭКЗАМЕНАЦИОННЫЙ БИЛЕТ №24**  
**ПРОВЕДИТЕ АНАЛИЗ ДАННОГО ИЗОБРАЖЕНИЯ**

Название, автор произведения; год создания данной работы; стилистика объекта; его назначение; сопоставление этого объекта со значимым событием в истории дизайна; имело ли данное произведение аналоги на момент его создания; существует ли современная интерпретация данного произведения.



**ЭКЗАМЕНАЦИОННЫЙ БИЛЕТ №25**  
**ПРОВЕДИТЕ АНАЛИЗ ДАННОГО ИЗОБРАЖЕНИЯ**

Название, автор произведения; год создания данной работы; стилистика объекта; его назначение; сопоставление этого объекта со значимым событием в истории дизайна; имело ли данное произведение аналоги на момент его создания; существует ли современная интерпретация данного произведения.

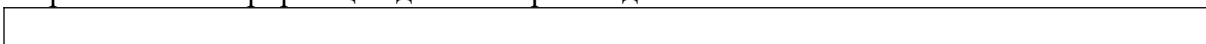





**ЭКЗАМЕНАЦИОННЫЙ БИЛЕТ №26**  
**ПРОВЕДИТЕ АНАЛИЗ ДАННОГО ИЗОБРАЖЕНИЯ**

Название, автор произведения; год создания данной работы; стилистика объекта; его назначение; сопоставление этого объекта со значимым событием в истории дизайна; имело ли данное произведение аналоги на момент его создания; существует ли современная интерпретация данного произведения.



**ЭКЗАМЕНАЦИОННЫЙ БИЛЕТ №27**  
**ПРОВЕДИТЕ АНАЛИЗ ДАННОГО ИЗОБРАЖЕНИЯ**

Название, автор произведения; год создания данной работы; стилистика объекта; его назначение; сопоставление этого объекта со значимым событием в истории дизайна; имело ли данное произведение аналоги на момент его создания; существует ли современная интерпретация данного произведения.



**ЭКЗАМЕНАЦИОННЫЙ БИЛЕТ №28**  
**ПРОВЕДИТЕ АНАЛИЗ ДАННОГО ИЗОБРАЖЕНИЯ**

Название, автор произведения; год создания данной работы; стилистика объекта; его назначение; сопоставление этого объекта со значимым событием в истории дизайна;

имело ли данное произведение аналоги на момент его создания; существует ли современная интерпретация данного произведения.



**ЭКЗАМЕНАЦИОННЫЙ БИЛЕТ №29**  
**ПРОВЕДИТЕ АНАЛИЗ ДАННОГО ИЗОБРАЖЕНИЯ**

Название, автор произведения; год создания данной работы; стилистика объекта; его назначение; сопоставление этого объекта со значимым событием в истории дизайна; имело ли данное произведение аналоги на момент его создания; существует ли современная интерпретация данного произведения.



**ЭКЗАМЕНАЦИОННЫЙ БИЛЕТ №30**  
**ПРОВЕДИТЕ АНАЛИЗ ДАННОГО ИЗОБРАЖЕНИЯ**

Название, автор произведения; год создания данной работы; стилистика объекта; его назначение; сопоставление этого объекта со значимым событием в истории дизайна; имело ли данное произведение аналоги на момент его создания; существует ли современная интерпретация данного произведения.



**ЭКЗАМЕНАЦИОННЫЙ БИЛЕТ №31**  
**ПРОВЕДИТЕ АНАЛИЗ ДАННОГО ИЗОБРАЖЕНИЯ**

Название, автор произведения; год создания данной работы; стилистика объекта; его назначение; сопоставление этого объекта со значимым событием в истории дизайна; имело ли данное произведение аналоги на момент его создания; существует ли современная интерпретация данного произведения.



**ЭКЗАМЕНАЦИОННЫЙ БИЛЕТ №32**  
**ПРОВЕДИТЕ АНАЛИЗ ДАННОГО ИЗОБРАЖЕНИЯ**

Название, автор произведения; год создания данной работы; стилистика объекта; его назначение; сопоставление этого объекта со значимым событием в истории дизайна; имело ли данное произведение аналоги на момент его создания; существует ли современная интерпретация данного произведения.



**ЭКЗАМЕНАЦИОННЫЙ БИЛЕТ №33**  
**ПРОВЕДИТЕ АНАЛИЗ ДАННОГО ИЗОБРАЖЕНИЯ**

Название, автор произведения; год создания данной работы; стилистика объекта; его назначение; сопоставление этого объекта со значимым событием в истории дизайна; имело ли данное произведение аналоги на момент его создания; существует ли современная интерпретация данного произведения.



**ЭКЗАМЕНАЦИОННЫЙ БИЛЕТ №34**  
**ПРОВЕДИТЕ АНАЛИЗ ДАННОГО ИЗОБРАЖЕНИЯ**

Название, автор произведения; год создания данной работы; стилистика объекта; его назначение; сопоставление этого объекта со значимым событием в истории дизайна; имело ли данное произведение аналоги на момент его создания; существует ли современная интерпретация данного произведения.



**ЭКЗАМЕНАЦИОННЫЙ БИЛЕТ №35**  
**ПРОВЕДИТЕ АНАЛИЗ ДАННОГО ИЗОБРАЖЕНИЯ**

Название, автор произведения; год создания данной работы; стилистика объекта; его назначение; сопоставление этого объекта со значимым событием в истории дизайна; имело ли данное произведение аналоги на момент его создания; существует ли современная интерпретация данного произведения.



**ЭКЗАМЕНАЦИОННЫЙ БИЛЕТ №36**  
**ПРОВЕДИТЕ АНАЛИЗ ДАННОГО ИЗОБРАЖЕНИЯ**

Название, автор произведения; год создания данной работы; стилистика объекта; его назначение; сопоставление этого объекта со значимым событием в истории дизайна; имело ли данное произведение аналоги на момент его создания; существует ли современная интерпретация данного произведения.



**ЭКЗАМЕНАЦИОННЫЙ БИЛЕТ №37**  
**ПРОВЕДИТЕ АНАЛИЗ ДАННОГО ИЗОБРАЖЕНИЯ**

Название, автор произведения; год создания данной работы; стилистика объекта; его назначение; сопоставление этого объекта со значимым событием в истории дизайна; имело ли данное произведение аналоги на момент его создания; существует ли современная интерпретация данного произведения.



**ЭКЗАМЕНАЦИОННЫЙ БИЛЕТ №38**  
**ПРОВЕДИТЕ АНАЛИЗ ДАННОГО ИЗОБРАЖЕНИЯ**

Название, автор произведения; год создания данной работы; стилистика объекта; его назначение; сопоставление этого объекта со значимым событием в истории дизайна; имело ли данное произведение аналоги на момент его создания; существует ли современная интерпретация данного произведения.



**ЭКЗАМЕНАЦИОННЫЙ БИЛЕТ №39**  
**ПРОВЕДИТЕ АНАЛИЗ ДАННОГО ИЗОБРАЖЕНИЯ**

Название, автор произведения; год создания данной работы; стилистика объекта;



его назначение; сопоставление этого объекта со значимым событием в истории дизайна; имело ли данное произведение аналоги на момент его создания; существует ли современная интерпретация данного произведения.

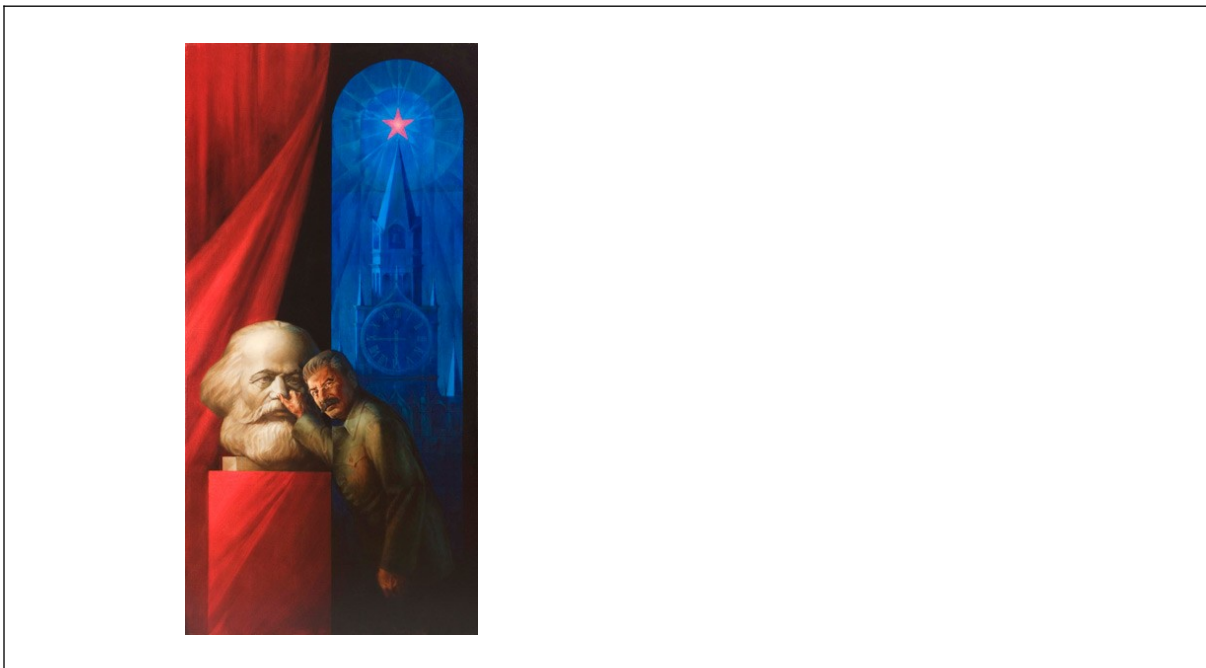

**ЭКЗАМЕНАЦИОННЫЙ БИЛЕТ №40  
ПРОВЕДИТЕ АНАЛИЗ ДАННОГО ИЗОБРАЖЕНИЯ**

Название, автор произведения; год создания данной работы; стилистика объекта; его назначение; сопоставление этого объекта со значимым событием в истории дизайна; имело ли данное произведение аналоги на момент его создания; существует ли современная интерпретация данного произведения.



**Критерии оценки ответов на экзаменационные билеты**

– (5 баллов) выставляется обучающемуся, проявившему всесторонние и глубокие знания программного материала и дополнительной литературы, проявившему творческие способности в понимании, изложении и практическом использовании материала.

– (4 балла) ставится обучающемуся, проявившему полное знание материала, освоившему основную рекомендованную литературу, показавшему стабильный характер знаний и умений и способному к их самостоятельному применению и пополнению в ходе последующего обучения и практической деятельности.

– (3 балла) ставится обучающемуся, проявившему знания в объеме, необходимом для

последующего обучения и предстоящей практической деятельности, знакомому с основной рекомендованной литературой, допустившему неточности в ответе, но обладающему необходимыми знаниями и умениями для их устранения при корректировке со стороны преподавателя.

– (2 балла) ставится обучающемуся, показавшему существенные пробелы в знании основного программного материала, допустившему принципиальные ошибки при применении теоретических знаний, которые не позволяют ему продолжить обучение или приступить к практической деятельности без подготовки по данной дисциплине.

#### **4.2.3. Перечень тем для курсовой работы**

1. Особенности проектирования мебели в стиле ар-деко для жилого интерьера.
2. Особенности проектирования мебели в стиле хай-тек для общественного интерьера.
3. Особенности проектирования мебели в стилистике постмодернизма общественного интерьера.
4. Особенности проектирования мебели в стиле ар-нуво для жилого интерьера.
5. Особенности проектирования мебели в объединении искусств и ремесел У. Морриса.
6. Особенности проектирования архитектуры, доступной и функциональной мебели в американском дизайне 30ых – 40ых гг. XX века.
7. Особенности проектирования мебели для жилых и общественных интерьеров в период развития функционализма в Европе на примере промышленных союзов.
8. Особенности проектирования мебели и архитектурных сооружений в Баухаузе.
9. Особенности проектирования мебели и архитектурных сооружений эпохи русского авангарда.
10. Особенности проектирования интерьера и его предметов в японской школе дизайна.
11. Особенности проектирования мебели для жилых и общественных интерьеров на примере концепции функционализма.
12. Особенности проектирования мебели для жилых и общественных интерьеров на примере аксиоморфологической концепции.
13. Особенности проектирования новаторских архитектурных сооружений раннеамериканского функционализма.
14. Особенности проектирования архитектурных сооружений в виде павильонов для Всемирных промышленных выставок: история и современность.
15. Проекты и архитектурные сооружения Ле Корбюзье.

#### **Критерии оценки курсовой работы**

Курсовая работа выполняется по теме согласно предложенному списку примерной тематики. Включает обобщающий материал по всему курсу освоения дисциплины.

Объем курсовой работы составляет 20-25 страниц печатного текста на формате А4, 14 кегль, полуторный интервал, абзацный отступ 1.25, поля справа, слева, снизу, сверху по 2 см.

Курсовая работа имеет следующую структуру:

- титульный лист;
- содержание;
- введение;
- две главы (глава 1 - теоретическая часть (2 параграфа), глава 2 – проектная часть (2 параграфа));
- заключение;
- список литературы;
- приложения (приложения не входят в объем печатного текста курсовой работы).

Защита курсовой работы осуществляется на заключительном занятии по дисциплине и оценивается педагогом по следующим критериям:

№	Критерии	Отлично (23-25 баллов)	Хорошо (19-22 балла)	Удовлетворительно (13-18 баллов)	Неудовлетворительно (менее 12 баллов)
0-25 баллов	Структура работы	Структура соответствует целям и задачам, содержание соответствует названию параграфов главы 1 и 2, части работы соразмерны	Структура соответствует целям и задачам, имеются незначительные рассогласования содержания и названия параграфов, некоторая несоразмерность частей работы	Имеется ряд нарушений в выборе структуры работы	Структура работы не обоснована
0-25 баллов	Глубина теоретического анализа проблемы	Изучены основные теоретические работы, посвящённые теме курсовой работы, определена и обоснована собственная позиция автора	Изучена большая часть основных работ, проведён их сравнительно-сопоставительный анализ, определена собственная теоретическая позиция автора	Изучены недостаточно или не полностью основные работы по теме работы, теоретический анализ носит описательный характер, отсутствует собственная позиция автора	Не изучены основные теоретические работы, отсутствует анализ источников, сплошное конспектирование работ
0-25 баллов	Уровень защиты	Докладчик грамотно ответил на все вопросы	Докладчик дал развернутые ответы на вопросы	Докладчик не ответил на часть вопросов	Докладчик не смог ответить на вопросы
0-25 баллов	Умение вести дискуссию	Грамотно оформленный и представленный доклад, освещены основные моменты работы	Хорошо оформленный и представленный доклад, освещена большая часть основных моментов работы	Хорошо оформленный и представленный доклад, слабо освещены основные моменты работы	Докладчик не смог стилистически и логически составить текст доклада, не смог осветить основные моменты работы
<b>Итого</b>		<b>Отлично (92-100 баллов)</b>	<b>Хорошо (76-91 баллов)</b>	<b>Удовлетворительно (52-75 баллов)</b>	<b>Неудовлетворительно (0-51 балл)</b>

#### 4.2.4. Комплекты с перечнем практических заданий

Экзамен по дисциплине «История и современные проблемы дизайна и архитектуры» по окончанию 1 и 3 семестров проводится в форме собеседования, а также защиты курсовой



работы по итогам 3 семестра. Перед проведением экзамена обучающимися выполняется тестирование. 30 вопросов комплекта для тестирования (в трех вариантах) составлены согласно информации, отражающей основные моменты, усвоенные в процессе освоения дисциплины в течение курса.

### Параметры, критерии оценки, требования

**При выставлении оценки преподаватель учитывает:** логику, структуру, стиль ответа и изложения материала; культуру речи, манеру общения; готовность к дискуссии, аргументированность ответа; уровень самостоятельного мышления; умение приложить теорию к практике, решить задачи и др.

#### **Нулевой уровень («неудовлетворительно»).**

Результаты обучения обучающегося свидетельствуют:

З) об усвоении им некоторых элементарных знаний, но обучающийся не владеет понятийным аппаратом изучаемой предметной области (практики);

У) не умеет установить связь теории с практикой;

В) не владеет способами решения практико-ориентированных задач.

#### **Первый уровень - пороговый («удовлетворительно»).**

Достигнутый уровень оценки результатов обучения обучающегося показывает:

З) знания имеют фрагментарный характер, отличаются поверхностностью и малой содержательностью; обучающийся раскрывает содержание вопроса, но не глубоко, бессистемно, с некоторыми неточностями;

У) слабо, недостаточно аргументированно может обосновать связь теории с практикой;

В) способен понимать и интерпретировать основной теоретический материал по практике.

#### **Второй уровень – повышенный («хорошо»).**

Обучающийся на должном уровне:

З) раскрывает учебный материал: даёт содержательно полный ответ, требующий незначительных дополнений и уточнений, которые он может сделать самостоятельно после наводящих вопросов преподавателя;

У) демонстрирует учебные умения и навыки в области решения практико-ориентированных задач;

В) владеет способами анализа, сравнения, обобщения и обоснования выбора методов решения практико-ориентированных задач.

#### **Третий уровень – продвинутый («отлично»).**

Обучающийся, достигающий должного уровня:

З) даёт полный, глубокий, выстроенный логично по содержанию вопроса ответ, используя различные источники информации, не требующий дополнений и уточнений;

У) доказательно иллюстрирует основные теоретические положения практическими примерами;

В) способен глубоко анализировать теоретический и практический материал, обобщать его, самостоятельно делать выводы, вести диалог и высказывать свою точку зрения.

Содержание уровня может быть представлено как в полном объеме (З+У+В), так и в частичном (З; З+У; З+В; У+В; У; В).

Шкала перевода баллов в оценки для экзамена по дисциплине

Уровень формирования компетенции	Оценка		Минимальное количество баллов	Максимальное количество баллов
	Зачтено	Отлично		
Продвинутый	Зачтено	Отлично	90	100
Повышенный		Хорошо	75	89
Пороговый		Удовлетворительно	60	74
Нулевой	Не зачтено	Неудовлетворительно	0	59

### **Критерии оценивания учебно-творческих заданий в соотношении со шкалой перевода баллов в оценки для экзамена по дисциплине**

Знания, умения и навыки обучающихся при промежуточной аттестации в форме экзамена определяются оценками «отлично», «хорошо», «удовлетворительно», «неудовлетворительно».

**«Отлично»** выставляется, если обучающийся достиг продвинутого уровня формирования компетенций - обучающийся глубоко и прочно усвоил весь программный материал, исчерпывающе, последовательно, грамотно и логически стройно его излагает, не затрудняется с ответом при видоизменении задания, свободно справляется с задачами и практическими заданиями, правильно обосновывает принятые решения, умеет самостоятельно обобщать и излагать материал, не допуская ошибок.

**«Хорошо»** выставляется, если обучающийся достиг повышенного уровня формирования компетенций - обучающийся твердо знает программный материал, грамотно и по существу излагает его, не допускает существенных неточностей в ответе на вопрос, может правильно применять теоретические положения и владеет необходимыми умениями и навыками при выполнении практических заданий.

**«Удовлетворительно»** выставляется, если обучающийся достиг порогового уровня формирования компетенций - обучающийся усвоил только основной материал, но не знает отдельных деталей, допускает неточности, недостаточно правильные формулировки, нарушает последовательность в изложении программного материала и испытывает затруднения в выполнении практических заданий.

**«Неудовлетворительно»** соответствует нулевому уровню формирования компетенций – обучающийся не знает значительной части программного материала, допускает существенные ошибки, с большими затруднениями выполняет практические задания, задачи.

### **Критерии оценивания учебно-творческих заданий в соотношении со шкалой перевода баллов в оценки для зачета по дисциплине**

Уровни формирования компетенций:

**Продвинутый уровень формирования компетенций** - обучающийся глубоко и прочно усвоил весь программный материал, исчерпывающе, последовательно, грамотно и логически стройно его излагает, не затрудняется с ответом при видоизменении задания, свободно справляется с задачами и практическими заданиями, правильно обосновывает принятые решения, умеет самостоятельно обобщать и излагать материал, не допуская ошибок.

**Повышенный уровень формирования компетенций** - обучающийся твердо знает программный материал, грамотно и по существу излагает его, не допускает существенных неточностей в ответе на вопрос, может правильно применять теоретические положения и владеет необходимыми умениями и навыками при выполнении практических заданий.

**Пороговый уровень формирования компетенций** - обучающийся усвоил только основной материал, но не знает отдельных деталей, допускает неточности, недостаточно правильные формулировки, нарушает последовательность в изложении программного материала и испытывает затруднения в выполнении практических заданий.

**Нулевой уровень формирования компетенций** – обучающийся не знает значительной части программного материала, допускает существенные ошибки, с большими затруднениями выполняет практические задания, задачи.

Министерство культуры Российской Федерации  
Кемеровский государственный институт культуры  
Факультет визуальных искусств  
Кафедра декоративно-прикладного искусства

### **ФОНД ОЦЕНОЧНЫХ СРЕДСТВ**

по учебной дисциплине «Основы декоративной композиции (интерьер)»

Направление подготовки  
**54.03.02 Декоративно-прикладное искусство и народные промыслы**

Профиль подготовки  
**«Художественно-декоративное оформление интерьера»**

Квалификация (степень) выпускника  
**Бакалавр**

Форма обучения  
**Очная**

Утвержден на заседании кафедры  
«26» мая 2023 г., протокол № 10.

Составитель: канд. культурологии,  
доцент,  
И. В. Воронова

Кемерово  
2023

## ФОНД ОЦЕНОЧНЫХ СРЕДСТВ

### 1. Перечень оцениваемых компетенций:

- Способен выполнять поисковые эскизы изобразительными средствами и способами проектной графики; разрабатывать проектную идею, основанную на концептуальном, творческом подходе к решению художественной задачи; синтезировать набор возможных решений и научно обосновывать свои предложения; проводить предпроектные изыскания, проектировать, моделировать, конструировать предметы, товары, промышленные образцы и коллекции, арт-объекты в области декоративно-прикладного искусства и народных промыслов; выполнять проект в материале (ОПК-3).

### 2. Критерии и показатели оценивания компетенций

В результате освоения дисциплины обучающийся должен демонстрировать следующие результаты обучения:

<i>Код и наименование компетенции</i>	<i>Индикаторы достижения компетенций</i>		
	<i>Знать</i>	<i>Уметь</i>	<i>Владеть</i>
Способен выполнять поисковые эскизы изобразительными средствами и способами проектной графики; разрабатывать проектную идею, основанную на концептуальном, творческом подходе к решению художественной задачи; синтезировать набор возможных решений и научно обосновывать свои предложения; проводить предпроектные изыскания, проектировать, моделировать, конструировать предметы, товары, промышленные образцы и коллекции, арт-объекты в области декоративно-прикладного искусства и народных промыслов; выполнять проект в материале (ОПК-3)	- проектные методы и возможности их применения для поиска и последующего графического представления идей в художественном проекте и конструировании (З-1)	применять графические средства для реализации художественных задач в разрабатываемом проекте (У-1)	различными техническими приемами, проектными и конструкторскими технологиями для реализации сформированного образного решения в материале (В-1)

*Описание критериев оценивания компетенций на различных уровнях их формирования приведено в пункте «Параметры, критерии оценки, требования».*

### 3. Формируемые компетенции в структуре учебной дисциплины и средства их оценивания

№ п/п	Раздел (темы) дисциплины	Код оцениваемой компетенции	Планируемые результаты обучения по дисциплине (ЗУВ)	Оценочное средство
1	<b>Раздел 1. Декоративная композиция в интерьере. Вводные положения</b>			
1.1	Тема 1.1. Жилые и общественные	ОПК-3	З-1, У-1, В-1	Собеседование

	помещения. Их специфика и функциональное назначение			Выполнение практических заданий, их текущий просмотр, обсуждение и защита
1.2	Тема 1.2. Принципы организации декоративной композиции в интерьере	ОПК-3	З-1, У-1, В-1	Собеседование Выполнение практических заданий, их текущий просмотр, обсуждение и защита
2	<b>Раздел 2. Композиционные особенности интерьера и возможности его декорирования</b>			
2.1	Тема 2.1. Основные композиционные приемы и их взаимосвязь с психологией восприятия функционального пространства	ОПК-3	З-1, У-1, В-1	Собеседование Выполнение практических заданий, их текущий просмотр, обсуждение и защита
2.2	Тема 2.2. Композиционная организация пространства и вариации с размерами и объемами помещения	ОПК-3	З-1, У-1, В-1	Собеседование Выполнение практических заданий, их текущий просмотр, обсуждение и защита
<b>Раздел 3. Конструктивные и декоративные приемы оформления интерьера</b>				
3.1	Тема 3.1. Применение в оформлении интерьера обоев, декоративных листов, панелей и тканей	ОПК-3	З-1, У-1, В-1	Собеседование Выполнение практических заданий, их текущий просмотр, обсуждение и защита. Тестирование Зачетный просмотр
3.2	Тема 3.2. Полы в интерьере и их декоративные свойства в его оформлении	ОПК-3	З-1, У-1, В-1	Собеседование Выполнение практических заданий, их текущий просмотр, обсуждение и

				защита. Тестирование Экзаменационны й просмотр
<b>Раздел 4. Цвет и графика в интерьере</b>				
4.1	Тема 4.1. Особенности проектирования и моделирования декоративного панно для художественного оформления интерьера	ОПК-3	З-1, У-1, В-1	Собеседование Выполнение практических заданий, их текущий просмотр, обсуждение и защита
4.2	Тема 4.2. Суперграфика в интерьере как декоративный формообразующий элемент зонирования помещения	ОПК-3	З-1, У-1, В-1	Собеседование Выполнение практических заданий, их текущий просмотр, обсуждение и защита. Тестирование Экзаменационны й просмотр

#### 4. Оценочные средства по дисциплине

##### 4.1. Оценочные средства для текущего контроля успеваемости

###### 4.1.1. Комплект вопросов для собеседования

1. Расскажите о специфике и функциональном назначении жилых интерьеров.
2. Расскажите о специфике и функциональном назначении общественных интерьеров.
3. Расскажите о принципах организации декоративной композиции в интерьере.
4. Дайте определение декоративной композиции. Расскажите о ее специфике и свойствах.
5. Какие основные композиционные приемы используются при проектировании функционального пространства.
6. Расскажите о взаимосвязи композиционных приемов организации пространства с психологией его восприятия.
7. Каким образом могут осуществляться вариации с размерами и объемами помещения за счет графики.
8. Каким образом могут осуществляться вариации с размерами и объектами помещения за счет использования цвета.
9. Расскажите о возможностях конструирования помещения с помощью декоративных листов и панелей.
10. Расскажите о возможностях оформления помещения с помощью обоев и тканей.
11. Охарактеризуйте разновидности полов, применяемых в интерьере.
12. Расскажите о декоративных свойствах полов и их применении с целью декора интерьера.
13. Какие варианты декоративного панно могут применяться для оформления интерьера.

14. Каким образом можно осуществлять проектирование и моделирование декоративного панно для художественного оформления интерьера.

15. Дайте определение суперграфики в интерьере, охарактеризуйте ее функционал в интерьере.

16. Расскажите о разновидностях суперграфики в интерьере, материалах, применяемых для ее изготовления.

#### **4.1.2. Комплект практических заданий по дисциплине**

##### ***Раздел 1. Декоративная композиция в интерьере. Вводные положения***

###### ***Тема 1.1. Жилые и общественные помещения. Их специфика и функциональное назначение***

Практическое задание 1. Составить сравнительную таблицу с отражением понятийного аппарата, применимого к жилым и общественным помещениям. Выделить пункты, указывающие на различия в их специфике. Описать функциональное назначение каждого из помещений в соответствии с их разновидностями. Вклеить в таблицу по 3-5 примеров подобных помещений.

Требования, предъявляемые к представлению задания: Данная работа должна быть представлена в тетради или на отдельном листе формата А4. Также она может быть создана в виде электронной слайд-презентации.

###### ***Тема 1.2. Принципы организации декоративной композиции в интерьере***

Практическое задание 2. Разработка эскизов к графическому решению фрагмента интерьера. В данном задании предложено выполнить несколько вариантов работы, связанных с визуализацией фрагмента интерьера и его оформлением в зависимости от ситуации. Композиция, предложенная для фрагмента интерьера, для всех вариантов задания одинаковая. Для визуализации композиции фрагмента интерьера необходимо предложить не менее 4 эскизных вариантов.

Вариант 1. Выполнить монохромное решение фрагмента интерьера, используя контраст и нюанс. Для визуализации решений предложить не менее 8 эскизных вариантов. На формате листа чистовой работы должно быть размещено 2 фрагмента интерьера (контраст и нюанс).

Вариант 2. Выполнить цветное решение фрагмента интерьера, используя контраст и нюанс. Для визуализации решений предложить не менее 8 эскизных вариантов. На формате листа чистовой работы должно быть размещено 2 фрагмента интерьера (контраст и нюанс).

Вариант 3. Выполнить декоративное решение фрагмента интерьера, используя графику или цвет, для визуализации возможностей внедрения фактуры и текстуры в функциональное пространство. Для визуализации решений предложить не менее 8 эскизных вариантов. На формате листа чистовой работы должно быть размещено 2 фрагмента интерьера (фактура и текстура).

Требования, предъявляемые к представлению задания: Данная работа должна быть представлена на листах формата А3. Каждый из вариантов задания на отдельном листе. Материалы для выполнения задания: гуашь или акварель, акварельные карандаши, черная тушь, черная гелевая ручка.

##### ***Раздел 2. Композиционные особенности интерьера и возможности его декорирования***

###### ***Тема 2.1. Основные композиционные приемы и их взаимосвязь с психологией восприятия функционального пространства***

Практическое задание 3. Данное задание связано с учетом антропометрических особенностей человека при оборудовании жилого помещения. В этом задании необходимо разработать схематичную композицию формального плана, демонстрирующую на какой высоте можно располагать различные декоративные формы, мебель, крупные объекты в интерьере, с учетом их органичного восприятия человеком. Фигура человека изображается в работе

схематично. В этом задании можно использовать только линии (тонкие, жирные, штриховку и пр.), допускается применение пятен. Перед формированием композиции важно разработать эскизы – не менее 4 вариантов.

Требования, предъявляемые к представлению задания: задание выполняется на листе формата А3. Работа выполняется в виде монохромной композиции. Материалы для выполнения задания: гуашь или акварель, черная тушь.

### *Тема 2.2. Композиционная организация пространства и вариации с размерами и объемами помещения*

Практическое задание 4. Вычертить на плоскости листа 4 прямоугольника. В этих прямоугольниках расчертить помещение во фронтальной перспективе. Используя различные графические средства (пятно, линию и цвет), выполнить следующие упражнения с помещениями.

Вариант 1. Визуально увеличить объем помещения.

Вариант 2. Визуально уменьшить объем помещения.

Вариант 3. Визуально удлинить помещение, сделав центральную стену более вытянутой.

Вариант 4. Визуально сделать помещение уже.

Требования, предъявляемые к представлению задания: варианты упражнений выполняются на отдельных листах формата А4. Допускается использование черно-белых графических средств и цвета. Материалы для выполнения задания: гуашь или акварель, акварельные карандаши.

### **Раздел 3. Конструктивные и декоративные приемы оформления интерьера**

#### *Тема 3.1. Применение в оформлении интерьера обоев, декоративных листов, панелей и тканей*

Практическое задание 5. Разработать вариант композиции с декоративным оформлением окна портьерами. В композиции важно детально проработать ритмическую организацию плоскости портьеров, с помощью графических приемов обозначить в них наличие текстуры. В отдельных квадратах, размещенных рядом с композицией, детально проработать текстуры или паттерны для ткани. В целом, на плоскости листа важно вычертить квадрат или прямоугольник для разработанной композиции, а также 3 квадрата для отработки текстур. В данном задании можно использовать различные графические средства: пятно (черно-белое или цветное), линию, растр, штрих.

Требования, предъявляемые к представлению задания: упражнение выполняется на листе формата А3. Материалы для выполнения задания: гуашь или акварель, акварельные карандаши.

Практическое задание 6. Разработать эскиз витража для оформления дверного полотна, оконного проема или обрамления зеркала. При разработке изображения необходимо учесть особенности технического исполнения произведений монументально-декоративного искусства, вариантов цвета. Перед созданием композиции, предложить не менее 4 вариантов эскизов. В данном задании можно использовать следующие графические средства: пятно (цветное или монохромное), линию. Включить получившуюся композицию в определенный интерьер. Композицию и рисунок с ее включением в интерьер разместить на плоскости одного листа.

Требования, предъявляемые к представлению задания: упражнение выполняется на листе формата А3. Материалы для выполнения задания: акварель, акварельные карандаши, чтобы подчеркнуть особенности освещения витража.

#### *Тема 3.2. Полы в интерьере и их декоративные свойства в его оформлении*

Практическое задание 7. Разработка модуля рисунка для напольного покрытия (композиция в квадрате или прямоугольнике). При тиражировании данного модуля важно создать вариант мозаичного покрытия на полу, используя такие графические средства как пятно и линия, и выразительное – цвет. Перед выполнением чистового варианта работы необходимо



представить не менее 8 модулей и схем к их применению. Для поиска цветовой гаммы необходимо составить не менее 3 колористических карт. На общем формате для представления чистового варианта изобразить отдельно модуль с рисунком в нескольких вариантах: черно-белое изображение, изображение в тоне и цвете. Далее – на этом же формате представить мозаичную раскладку.

Требования, предъявляемые к представлению задания: упражнение выполняется на листе формата А3. Материалы для выполнения задания: гуашь или акварель.

#### ***Раздел 4. Цвет и графика в интерьере***

##### ***Тема 4.1. Особенности проектирования и моделирования декоративного панно для художественного оформления интерьера***

Практическое задание 8. Данное задание связано с разработкой эскиза для декоративного панно в интерьере. Эскиз панно важно выполнить, учитывая особенности работы с материалом, выбранным для его изготовления. Цветовая гамма для визуализации панно также будет связана с учетом выбранного материала. Чистовой вариант панно выполняется в цвете с применением следующих графических средств: линия, пятно, точка. Для того, чтобы приступить к исполнению чистового варианта панно, необходимо представить не менее 4 эскизных вариантов. Для его представления в цвете выполнить 3 колористические карты.

Требования, предъявляемые к представлению задания: упражнение выполняется на листе формата А3. Материалы для выполнения задания: гуашь или акварель, акварельные карандаши.

##### ***Тема 4.2. Суперграфика в интерьере как декоративный формообразующий элемент зонирования помещения***

Практическое задание 9. Выполнить графическое моделирование суперграфического решения с целью зонирования помещения. Выбрать помещение и место в нем, подлежащее зонированию или декорированию. Предложить не менее 4 эскизных вариантов различного зонирования пространства с учетом требований эргономики. Предложить не менее 3 вариантов колористических карт, гаммы которых наиболее удовлетворяют требования по применению цвета в интерьере. Выполнить чистовой вариант работы. В чистовом варианте композиционно расположить план помещения с указанием размеров и освещением, расстановкой мебели; разместить колористическую карту в квадратах 2х2 см для каждого цвета.

Требования, предъявляемые к представлению задания: упражнение выполняется на листе формата А3. Материалы для выполнения задания: гуашь или акварель, акварельные карандаши.

#### **Критерии оценки заданий для текущего контроля успеваемости**

1. Критерии оценки обучающегося на вопросы для собеседования:

– (5 баллов) выставляется обучающемуся, проявившему всесторонние и глубокие знания программного материала и дополнительной литературы, проявившему творческие способности в понимании, изложении и практическом использовании материала.

– (4 балла) ставится обучающемуся, проявившему полное знание материала, освоившему основную рекомендованную литературу, показавшему стабильный характер знаний и умений и способному к их самостоятельному применению и пополнению в ходе последующего обучения и практической деятельности.

– (3 балла) ставится обучающемуся, проявившему знания в объеме, необходимом для последующего обучения и предстоящей практической деятельности, знакомому с основной рекомендованной литературой, допустившему неточности в ответе, но обладающему необходимыми знаниями и умениями для их устранения при корректировке со стороны преподавателя.

– (2 балла) ставится обучающемуся, показавшему существенные пробелы в знании основного программного материала, допустившему принципиальные ошибки при применении

теоретических знаний, которые не позволяют ему продолжить обучение или приступить к практической деятельности без подготовки по данной дисциплине.

2. Критерии оценки обучающегося по выполнению практических заданий соответствуют перечню, приведенному в таблицах пункта «Параметры и критерии оценки учебно-творческих заданий по дисциплине при итоговом контроле».

#### **4.2. Оценочные средства для промежуточной аттестации по итогам освоения дисциплины**

##### **4.2.1. Комплект для тестирования**

###### **Типовой вариант тестирования для зачета (вариант 1)**

**ВОПРОС №1. Укажите, что из перечисленного не входит в понятие дизайна интерьера**

1. – оформление и декорирование стен, потолка и пола;
2. – проведение строительных и ремонтных работ;
3. – организация удобной и комфортной среды для человека.

**ВОПРОС №2. Выберите из предложенных ответов, что характеризует понятие «интерьер»**

1. – внутреннее убранство помещения;
2. – внешний вид здания;
3. – название мебели.

**ВОПРОС №3. Что из перечисленного можно отнести к функциональным качествам интерьера**

1. – разделение помещения по назначению;
2. – обеспечение нормальных гигиенических условий;
3. -- гармония вещей и пространства.

**ВОПРОС №4. Что можно считать композицией интерьера**

1. – расположение и взаимосвязь помещений в здании;
2. – особое расположение и соотношение составных частей интерьера: мебели, светильников, бытового оборудования;
3. – оформление и декорирование стен, потолка и пола.

**ВОПРОС №5. Выберите из предложенного перечня неверные ответы в определении понятия «симметрия»**

1. – статичная и левая и правая половины;
2. – неуравновешенность в левой и правой половине изображения;
3. – впечатление движения в композиции.

**ВОПРОС №6. Выберите из предложенного формулировку, определяющую понятие «ритм» в композиции**

1. – чередование элементов в определенной последовательности;
2. – движение и динамика;
3. – выделение композиционного центра.

**ВОПРОС №7. Перед вами несколько правил передачи статики в композиции. Выберите из предложенных вариантов не верный ответ.**

1. – отсутствие диагональных линий;
2. – симметричная композиция;
3. – явно направленное движение в композиционной структуре работы.

ВОПРОС №8. Впишите в поле для ответа понятие, которое можно охарактеризовать как связь, стройность целого, соразмерность частей и пропорций в композиции.

\_\_\_\_\_

ВОПРОС №9. Выберите из предложенных вариантов тот, который характеризуется как процесс поиска наилучшего расположения различных элементов изделия относительно друг друга.

1. – составление;
2. - компоновка;
3. – противопоставление.

ВОПРОС №10. Впишите в поле для ответа слово, которое характеризуется как сильное впечатление, производимое в композиции с помощью размещения каких-либо объектов или с помощью художественного образа, имеющего определенную смысловую нагрузку.

Ключ:

Вопрос 1	2	Вопрос 2	1	Вопрос 3	1
Вопрос 4	2	Вопрос 5	2, 3	Вопрос 6	1
Вопрос 7	3	Вопрос 8	гармония	Вопрос 9	2
Вопрос 10	эффект				

### Типовой вариант тестирования для экзамена (вариант 2)

ВОПРОС №1. Впишите в поле для ответа оценку утверждения «Искусство есть постоянное открытие прекрасного в обыденном».

\_\_\_\_\_

ВОПРОС №2. Укажите в поле для ответа понятие, определяющее утверждение «Сочетание различных цветов в функциональном пространстве, позволяющее передать эмоциональное настроение (радостное, светлое, грустное, мрачное и пр.)»

\_\_\_\_\_

ВОПРОС №3. К какой группе можно отнести цвета, являющимися производными от красного и желтого.

1. – хроматические цвета;
2. – теплые цвета;
3. – рефлексы.

ВОПРОС №4. Как называется колорит в композиции, созданный средствами черно-белой гаммы. Укажите слово в поле для ответа.

\_\_\_\_\_

ВОПРОС №5. Какие цвета из представленных вариантов можно считать холодными.

1. – производные от желтого, красного и коричневого;
2. – производные от синего;
3. – любой цвет, если в него добавить черный или белый.

ВОПРОС №6. Как называется наука, основополагающие моменты которой связаны с изучением размеров человеческого тела и его частей в отношении функционального пространства.

1. – эргономика;
2. – антропометрия;
3. – акустика.

ВОПРОС №7. Из каких трех основных цветов можно получить почти все многообразие гаммы красок.

1. – желтый, синий, красный;
2. – красный, синий, зеленый;
3. – розовый, синий, зеленый.

ВОПРОС №8. Какой из перечисленных вопросов по организации интерьера призвана решать эргономика.

1. – какой формы и размера должна быть одежда;
2. – какой формы и размеров должно быть оборудование;
3. – какого размера должно быть пространство помещения и мебель, располагающаяся в нем.

ВОПРОС №9. Выберите из предложенных вариантов каким может быть естественное освещение в пространстве интерьера.

1. – верхним;
2. – нижним;
3. – комбинированный.

ВОПРОС №10. Какие приборы освещения можно отнести к функциональным источникам.

1. – лампы дневного света;
2. – светодиодные и неоновые лампы;
3. – все перечисленные варианты.

Ключ:

Вопрос 1	верно	Вопрос 2	колорит	Вопрос 3	1
Вопрос 4	ахроматический	Вопрос 5	2	Вопрос 6	1
Вопрос 7	1	Вопрос 8	3	Вопрос 9	3
Вопрос 10	3				

### Типовой вариант тестирования для экзамена (вариант 3)

ВОПРОС №1. Что может являться композиционным центром в интерьере.

1. – цвет стены и картина, размещенная на ней;
2. – крупный предмет из мебели (диван, шкаф, комод и пр.);
3. – все перечисленные варианты.

ВОПРОС №2. Какими характерными элементами может выделяться композиционный центр в интерьере помещения.

1. – фактура, форма, габариты;
2. – цвет, фон, пластика;
3. – нет правильных вариантов.

ВОПРОС №3. Какие объекты интерьера-студии могут выполнять функции декоративной перегородки.

1. – кровать;
2. – ковер;
3. – барная стойка.

ВОПРОС №4. С какими правилами архитектурной композиции связано формирование красивого декора в интерьере.

1. – наличие композиционного центра;
2. – уравновешенность всех элементов;
3. – взаимосвязь и взаимодействие отдельных элементов;
4. – все перечисленные пункты.

ВОПРОС №5. Перед вами несколько приемов работы с композицией в интерьере: тождество, принцип незначительных отличий; контраст. Выберите правило архитектурной композиции, которому они соответствуют.

1. – наличие композиционного центра;
2. – уравновешенность всех элементов;
3. – взаимосвязь и взаимодействие отдельных элементов друг с другом.

ВОПРОС №6. Какие из декоративных объектов для формирования композиции в пространстве интерьера можно отнести в вертикальной группе.

1. – стопка книг, шкатулка;
2. – подходящие по смыслу предметы (морские раковины, бусы и пр.);
3. – ваза, статуэтка, подсвечник, растение.

ВОПРОС №7. Укажите в поле для ответа слово, характеризующее понятие, используемое в терминологии интерьера для объединения вертикальной и горизонтальной групп предметов.

\_\_\_\_\_

ВОПРОС №8. Чем руководствуются дизайнеры при создании гармоничной композиции из предметов для декорирования интерьера.

1. – цвет (единая цветовая гамма);
2. – ластика предметов;
3. – наличием свободного пространства.

ВОПРОС №9. Подтвердите или опровергните утверждение: «Размеры декора необходимо подбирать в соответствии с местом их расположения в общей композиционной структуре интерьера».

\_\_\_\_\_

ВОПРОС №10. По какому принципу в интерьере можно подбирать материалы.

1. – отталкиваясь от объединяющих их факторов (натуральные, искусственные);
2. – не имеет значения;
3. – определяется дизайнером самостоятельно.

Ключ:

Вопрос 1	3	Вопрос 2	1	Вопрос 3	3
Вопрос 4	4	Вопрос 5	3	Вопрос 6	3
Вопрос 7	мост	Вопрос 8	1	Вопрос 9	да
Вопрос 10	1				

#### Критерии оценки тестирования

Балл	Выполнение заданий тестирования, в %	Результаты оценки
5	90-100 % от общего количества вопросов тестирования (9-10 верных ответов)	зачтено
4	75-89 % от общего количества вопросов тестирования (7-8 верных ответов)	
3	60-74 % от общего количества вопросов тестирования (5-6 верных ответов)	
2	до 60 % от общего количества вопросов тестирования (до 5 верных ответов)	не зачтено

#### 4.2.2. Комплекты с перечнем практических заданий

Экзамен по дисциплине «*Основы декоративной композиции (интерьер)*» по окончании 4 и 6 семестра – проводится в форме просмотра выполненных работ, а также тестирования для допуска к экзамену. К экзамену допускаются обучающиеся, выполнившие все практические задания в течение предшествующих семестров. В 3 семестре проводится зачет. Перед зачетом также важно пройти тестирование. К зачету допускаются обучающиеся, выполнившие все практические задания в течение предшествующих семестров.

#### Параметры, критерии оценки, требования

**При выставлении оценки преподаватель учитывает:** логику, структуру, стиль ответа и изложения материала; культуру речи, манеру общения; готовность к дискуссии, аргументированность ответа; уровень самостоятельного мышления; умение приложить теорию к практике, решить задачи и др.

##### **Нулевой уровень («неудовлетворительно»).**

Результаты обучения обучающегося свидетельствуют:

З) об усвоении им некоторых элементарных знаний, но обучающийся не владеет понятийным аппаратом изучаемой предметной области (практики);

У) не умеет установить связь теории с практикой;

В) не владеет способами решения практико-ориентированных задач.

##### **Первый уровень - пороговый («удовлетворительно»).**

Достигнутый уровень оценки результатов обучения обучающегося показывает:

З) знания имеют фрагментарный характер, отличаются поверхностностью и малой содержательностью; обучающийся раскрывает содержание вопроса, но не глубоко, бессистемно, с некоторыми неточностями;

У) слабо, недостаточно аргументированно может обосновать связь теории с практикой;

В) способен понимать и интерпретировать основной теоретический материал по практике.

##### **Второй уровень – повышенный («хорошо»).**

Обучающийся на должном уровне:

З) раскрывает учебный материал: даёт содержательно полный ответ, требующий незначительных дополнений и уточнений, которые он может сделать самостоятельно после наводящих вопросов преподавателя;

У) демонстрирует учебные умения и навыки в области решения практико-ориентированных задач;

В) владеет способами анализа, сравнения, обобщения и обоснования выбора методов решения практико-ориентированных задач.

**Третий уровень – продвинутый («отлично»).**

Обучающийся, достигающий должного уровня:

З) даёт полный, глубокий, выстроенный логично по содержанию вопроса ответ, используя различные источники информации, не требующий дополнений и уточнений;

У) доказательно иллюстрирует основные теоретические положения практическими примерами;

В) способен глубоко анализировать теоретический и практический материал, обобщать его, самостоятельно делать выводы, вести диалог и высказывать свою точку зрения.

Содержание уровня может быть представлено как в полном объеме (З+У+В), так и в частичном (З; З+У; З+В; У+В; У; В).

**Параметры и критерии оценки учебно-творческих заданий по дисциплине при итоговом контроле (зачет, экзамен)**

Таблица 1

*Интегративные параметры и критерии*

<b>Параметры</b>	<b>Критерии</b>
1. Сюжетность	<ol style="list-style-type: none"> <li>1. Выражение сюжетно-тематической основы в декоративной композиции.</li> <li>2. Соответствие сюжета визуально-образному решению учебных и творческих задач.</li> <li>3. Выявление сюжета через элементы, присутствующие в декоративной работе.</li> </ol>
2. Образность	<ol style="list-style-type: none"> <li>1. Оригинальность художественного образа.</li> <li>2. Образное единство декоративной работы.</li> <li>3. Соответствие визуального воплощения художественного образа поставленным в декоративной работе задачам.</li> </ol>
3. Стилиевое единство	<ol style="list-style-type: none"> <li>1. Взаимодействие элементов композиционного построения (в формальной композиции).</li> <li>2. Единство изобразительной стилистики и пластики в декоративной работе.</li> <li>3. Взаимодействие художественных, графических и декоративных средств для выражения замысла работы.</li> </ol>

Таблица 2

*Художественно-выразительные параметры и критерии*

<b>Параметры</b>	<b>Критерии</b>
1. Композиция	<ol style="list-style-type: none"> <li>1. Соответствие формальной композиционной схемы работы поставленной в теме задаче.</li> <li>2. Построение композиции с учетом поставленной в теме задаче (статика, динамика, контраст, нюанс и пр.).</li> <li>3. Применение средств декоративной графики в построении композиции работы.</li> <li>4. Применение пластических средств в построении</li> </ol>

	композиции работы. 5. Применение средств стилизации в композиции работы.
2. Изображение	1. Соответствие изобразительного решения поставленной в декоративной работе задаче. 2. Соответствие изобразительного решения работы творческому замыслу. 3. Соответствие форм стилизации изобразительному решению декоративной работы.
3. Техника исполнения	1. Выбор графической техники, соответствующей конкретной теме решения декоративной работы. 2. Владение техникой формообразования предметов на плоскости. 3. Владение выразительными графическими и декоративными техниками. 4. Качество технического исполнения декоративной работы. 5. Формирование авторского пластического языка.

Таблица 3

*Мотивационные параметры и критерии*

<b>Параметры</b>	<b>Критерии</b>
1. Разработка творческих замыслов	1. Предложение нескольких графических вариантов решения творческой задачи. 2. Убедительность предлагаемых решений.
2. Поиск способов композиционного построения	1. Обоснованность выбора способов композиционного построения. 2. Неординарность предлагаемых способов композиционного построения.
3. Систематичность и самостоятельность в практическом задании	1. Самостоятельность в последовательности выполнения практического задания. 2. Увеличение доли самостоятельных решений, предлагаемых в творческой работе.

**Методика оценивания**

Выполняемые обучающимися учебно-творческие задания и проекты оцениваются по каждому из 28 приведенных критериев, что соответствует 100 баллам.

При различных видах контроля (текущий, промежуточный, итоговый) для оценивания обучающихся по 4-х бальной системе учитываются следующие параметры:

- **оценка «отлично»** (90-100 баллов) выставляется обучающемуся, если задания выполнены в полном объеме. Обучающийся владеет системой знаний о правилах ведения творческой практической работы, различными формальными композиционными приемами, правилами сопоставления цветов, средствами графики, демонстрирует свое творческое видение, выработанный авторский знаковый графический и художественно-пластический язык. Прделанная обучающимся работа удовлетворяет 90-100 % от общего объема приведенных критериев (25-28 критериев).

- **оценка «хорошо»** (75-89 баллов) выставляется обучающемуся, если задания выполнены в полном объеме, но допущен ряд несущественных ошибок в одном из заданий, связанных с правилами сопоставления цветов, со стандартной подачей знакового графического языка. Прделанная обучающимся работа удовлетворяет 71-89 % от общего объема приведенных критериев (20-24 критерия).



- **оценка «удовлетворительно»** (60-74 балла) выставляется обучающемуся, если задания выполнены в полном объеме, но если обучающийся испытывает затруднения с применением различных формальных композиционных приемов, правил сопоставления цветов, средств графики. Прделанная обучающимся работа удовлетворяет 51-70 % от общего объема приведенных критериев (14-19 критериев).

- **оценка «неудовлетворительно»** (менее 60 баллов) выставляется обучающемуся, если задания выполнены не в полном объеме и допущен ряд грубых ошибок, связанных с применением различных формальных композиционных приемов, правил сопоставления цветов, средств графики, созданием образов, моделированием форм и пр. Прделанная обучающимся работа удовлетворяет менее 50 % от общего объема приведенных критериев (менее 14 критериев).

Шкала перевода баллов в оценки для экзамена по дисциплине

Уровень формирования компетенции	Оценка		Минимальное количество баллов	Максимальное количество баллов
	Зачтено	Отлично		
Продвинутый	Зачтено	Отлично	90	100
Повышенный		Хорошо	75	89
Пороговый		Удовлетворительно	60	74
Нулевой	Не зачтено	Неудовлетворительно	0	59

#### Критерии оценивания учебно-творческих заданий в соотношении со шкалой перевода баллов в оценки для зачета / экзамена по дисциплине

Знания, умения и навыки обучающихся при промежуточной аттестации **в форме зачета / экзамена** определяются оценками «отлично», «хорошо», «удовлетворительно», «неудовлетворительно».

**«Отлично»** выставляется, если обучающийся достиг продвинутого уровня формирования компетенций - обучающийся глубоко и прочно усвоил весь программный материал, исчерпывающе, последовательно, грамотно и логически стройно его излагает, не затрудняется с ответом при видоизменении задания, свободно справляется с задачами и практическими заданиями, правильно обосновывает принятые решения, умеет самостоятельно обобщать и излагать материал, не допуская ошибок.

**«Хорошо»** выставляется, если обучающийся достиг повышенного уровня формирования компетенций - обучающийся твердо знает программный материал, грамотно и по существу излагает его, не допускает существенных неточностей в ответе на вопрос, может правильно применять теоретические положения и владеет необходимыми умениями и навыками при выполнении практических заданий.

**«Удовлетворительно»** выставляется, если обучающийся достиг порогового уровня формирования компетенций - обучающийся усвоил только основной материал, но не знает отдельных деталей, допускает неточности, недостаточно правильные формулировки, нарушает последовательность в изложении программного материала и испытывает затруднения в выполнении практических заданий.

**«Неудовлетворительно»** соответствует нулевому уровню формирования компетенций – обучающийся не знает значительной части программного материала, допускает существенные ошибки, с большими затруднениями выполняет практические задания, задачи.

Знания, умения и навыки обучающихся при промежуточной аттестации **в форме зачета** определяются «зачтено», «не зачтено». **«Зачтено»** выставляется, если обучающийся достиг уровней формирования компетенций: продвинутый, повышенный, пороговый - обучающийся знает курс на уровне лекционного материала, базового учебника, дополнительной учебной, научной и методологической литературы, умеет привести разные

точки зрения по излагаемому вопросу. «Не зачтено» **соответствует нулевому уровню формирования компетенций**; обучающийся имеет пробелы в знаниях основного учебного материала, допускает принципиальные ошибки в выполнении предусмотренных программой заданий.

Знания, умения и навыки обучающихся при промежуточной аттестации в форме экзамена **выставляется обучающемуся, если он достиг уровней формирования компетенций: продвинутый, повышенный, пороговый.**

#### **Критерии оценивания учебно-творческих заданий в соотношении со шкалой перевода баллов в оценки для зачета по дисциплине**

Уровни формирования компетенций:

**Продвинутый уровень формирования компетенций** - обучающийся глубоко и прочно усвоил весь программный материал, исчерпывающе, последовательно, грамотно и логически стройно его излагает, не затрудняется с ответом при видоизменении задания, свободно справляется с задачами и практическими заданиями, правильно обосновывает принятые решения, умеет самостоятельно обобщать и излагать материал, не допуская ошибок.

**Повышенный уровень формирования компетенций** - обучающийся твердо знает программный материал, грамотно и по существу излагает его, не допускает существенных неточностей в ответе на вопрос, может правильно применять теоретические положения и владеет необходимыми умениями и навыками при выполнении практических заданий.

**Пороговый уровень формирования компетенций** - обучающийся усвоил только основной материал, но не знает отдельных деталей, допускает неточности, недостаточно правильные формулировки, нарушает последовательность в изложении программного материала и испытывает затруднения в выполнении практических заданий.

**Нулевой уровень формирования компетенций** – обучающийся не знает значительной части программного материала, допускает существенные ошибки, с большими затруднениями выполняет практические задания, задачи.

МИНИСТЕРСТВО КУЛЬТУРЫ РОССИЙСКОЙ ФЕДЕРАЦИИ  
ФГБОУ ВО «Кемеровский государственный институт культуры»  
Социально-гуманитарный факультет  
Кафедра педагогики, психологии и физической культуры

**ФОНД ОЦЕНОЧНЫХ СРЕДСТВ**  
**по учебной дисциплине**  
**ФИЗИЧЕСКАЯ КУЛЬТУРА И СПОРТ**

Направление подготовки:  
**54.03.02 «ДЕКОРАТИВНО-ПРИКЛАДНОЕ ИСКУССТВО  
И НАРОДНЫЕ ПРОМЫСЛЫ»**

Профили подготовки  
**«Художественная керамика»,  
«Художественно-декоративное оформление интерьера»**

Квалификация (степень) выпускника  
**БАКАЛАВР**

Формы обучения  
**Очная, заочная**

Кемерово, 2021 г.

## Фонд оценочных средств

Освоение базового курса «Физическая культура и спорт» обучающимися направлено на формирование *следующей общекультурной компетенций*:  
УК – 7 способностью поддерживать должный уровень физической подготовленности для обеспечения полноценной социальной и профессиональной деятельности.

В результате освоения курса обучающийся должен:

### **знать**

- научно-практические основы физической культуры и здорового образа жизни;
- влияние оздоровительных систем физического воспитания на укрепление здоровья, способы профилактики профессиональных заболеваний и вредных привычек;
- способы контроля и оценки физического развития и физической подготовленности;
- правила и способы планирования индивидуальных занятий различной целевой направленности.

### **уметь**

- использовать полученный опыт физкультурно-спортивной деятельности для повышения своих функциональных и двигательных возможностей.
- использовать средства и методы физической культуры для профессионально-личностного развития, физического самосовершенствования, формирования здорового образа и стиля жизни.
- выполнять индивидуально подобранные комплексы оздоровительной и адаптивной физической культуры, композиции ритмической и аэробной гимнастики, комплексы упражнения атлетической гимнастики;
- выполнять простейшие приемы самомассажа и релаксации;
- преодолевать искусственные и естественные препятствия с использованием разнообразных способов передвижения;
- осуществлять творческое сотрудничество в коллективных формах занятий физической культурой.
- использовать приобретенные знания и умения в практической деятельности и повседневной жизни для повышения работоспособности, сохранения и укрепления здоровья; подготовки к профессиональной деятельности и службе в Вооруженных Силах Российской Федерации;

### **владеть**

- системой практических навыков, обеспечивающих сохранение и укрепление здоровья, развитие и совершенствование психофизических способностей и качеств (с выполнением установленных нормативов по общефизической и спортивно-технической подготовке), физического самосовершенствования;
- средствами самостоятельного, методически правильно использования методов физического воспитания и укрепления здоровья

## 1. Формируемые компетенции в структуре учебной дисциплины и средства их оценивания

№ п/п	Разделы (темы) дисциплины	Код оцениваемой компе-	Планируемые результаты	Оценочное средство
-------	---------------------------	------------------------	------------------------	--------------------

		тенции		
1.1	<p><b>Раздел 1. Теоретический</b></p> <p>Физическая культура в общекультурной и профессиональной подготовке студентов.</p>	УК-7	<p><b>Знать:</b> основы законодательства Российской Федерации о физической культуре и спорте, значение физической культуры в жизни общества и студента.</p> <p><b>Уметь:</b> ориентироваться в общих и специальных литературных источниках</p> <p><b>Владеть:</b> навыками самостоятельного изучения вопросов физической культуры личности</p>	Рефераты, контрольные вопросы
1.2	<p>Социально-биологические основы физической культуры</p>	УК-7	<p><b>Знать:</b> анатомические и биологические основы организма человека, физиологические механизмы регуляции жизненных процессов.</p> <p><b>Уметь:</b> оценить воздействие различных факторов на организм человека</p> <p><b>Владеть:</b> средствами и методами физической культуры для управления функциональным состоянием организма</p>	Рефераты, контрольные вопросы
1.3	<p>Основы здорового образа жизни студента. Физическая культура в обеспечении здоровья.</p>	УК-7	<p><b>Знать:</b> основные понятия здорового образа жизни и его составляющие.</p> <p><b>Уметь:</b> выбирать организационно-управленческие решения в нестандартных ситуациях и нести за них ответственность;</p> <p><b>Владеть:</b> средствами и методами физической культуры для управления функциональным состоянием организма.</p>	Рефераты, контрольные вопросы
1.4	<p>Психофизические основы учебного труда и интеллектуальной деятельности. Средства физической культуры в регулировании работоспособности</p>	УК-7	<p><b>Знать:</b> -психофизиологические основы интеллектуального труда.</p> <p><b>Уметь:</b> -составлять режим дня, определять суточную потребность двигательной активности.</p> <p><b>Владеть:</b> средствами физической культуры для оптимизации работоспособности.</p>	Рефераты, контрольные вопросы
2.1	<p><b>Раздел 2. Методико-практический</b></p> <p>Основы методики самостоятельных занятий физическими упражнениями и</p>	УК-7	<p><b>Знать:</b> формы и содержание занятий физическими упражнениями различной направленности.</p> <p><b>Уметь:</b> -составлять и проводить с группой комплексы физических упражнений</p> <p><b>Владеть:</b> применением различных физических упражнений разного характера в зависимости от возраста и пола.</p>	Рефераты

	спортом			
2.2	Особенности занятий избранным видом спорта или системой физических упражнений	УК-7	<p><b>Знать:</b> особенности воздействия разных физических упражнений на развитие и физическое и умственное состояние личности.</p> <p><b>Уметь:</b> анализировать модельные характеристики спортсменов</p> <p><b>Владеть:</b> методами контроля за эффективностью занятий по физической культуре.</p>	Рефераты
2.3	Методика составления комплекса самостоятельных занятий физическими упражнениями гигиенической или тренировочной направленности	УК-7	<p><b>Знать:</b> Границы интенсивности нагрузок в условиях самостоятельных занятий</p> <p><b>Уметь:</b> планировать содержание самостоятельных занятий и уровень нагрузки.</p> <p><b>Владеть:</b> навыками самоконтроля за эффективностью занятий физическими упражнениями.</p>	Комплексы ОРУ, рефераты
2.4	Самоконтроль за эффективностью самостоятельных занятий	УК-7	<p><b>Знать:</b> Способы диагностики и самодиагностики состояния организма при регулярных занятиях физическими упражнениями и спортом.</p> <p><b>Уметь:</b> Использовать методы проб, упражнений- тестов для оценки физического развития, телосложения, функционального состояния организма, физической подготовленности.</p> <p><b>Владеть:</b> навыками самоконтроля за эффективностью занятий физическими упражнениями.</p>	Рефераты
3.1	<b>Раздел 3. Практический</b> ОФП. Круговая тренировка	УК-7	<p><b>Знать:</b> основы техники бега на различные дистанции.</p> <p><b>Уметь:</b> выполнять специальные упражнения по совершенствованию техники двигательных действий.</p> <p><b>Владеть:</b> навыками самоконтроля, анализа и исправления ошибок в технике движений.</p>	Выполнение комплекса упражнений, тесты ОФП
3.2	Содержание и нормативные требования по лёгкой атлетике	УК-7	<p><b>Знать:</b> основы техники бега на различные дистанции.</p> <p><b>Уметь:</b> выполнять специальные упражнения по совершенствованию техники двигательных действий.</p> <p><b>Владеть:</b> навыками самоконтроля, анализа и исправления ошибок в технике движений.</p>	Контрольные нормативы, тесты ОФП

3.3	Атлетическая гимнастика	УК-7	<p><b>Знать:</b> основы техники основных движений в атлетической гимнастике.</p> <p><b>Уметь:</b> выполнять специальные упражнения по совершенствованию техники двигательных действий.</p> <p><b>Владеть:</b> навыками самоконтроля, анализа и исправления ошибок в технике движений</p>	Контроль выполнения комплекса упражнений с установленной нагрузкой
3.4	Спортивные игры (баскетбол)	УК-7	<p><b>Знать:</b> основы техники основных движений в баскетболе, правила игры в баскетбол.</p> <p><b>Уметь:</b> выполнять специальные упражнения по совершенствованию техники двигательных действий.</p> <p><b>Владеть:</b> навыками самоконтроля, анализа и исправления ошибок в технике движений.</p>	Контроль выполнения технических приемов
3.5	Спортивные игры (волейбол)	УК-7	<p><b>Знать:</b> основы техники основных движений в волейболе, правила игры в волейбол.</p> <p><b>Уметь:</b> выполнять специальные упражнения по совершенствованию техники двигательных действий.</p> <p><b>Владеть:</b> навыками самоконтроля, анализа и исправления ошибок в технике движений</p>	Контроль выполнения технических приемов
3.6	Футбол	УК-7	<p><b>Знать:</b> основы техники основных движений в футболе, правила игры.</p> <p><b>Уметь:</b> выполнять специальные упражнения по совершенствованию техники двигательных действий.</p> <p><b>Владеть:</b> навыками самоконтроля, анализа и исправления ошибок в технике движений</p>	Контроль выполнения технических приемов
3.7	Спортивные игры (бадминтон)	УК-7	<p><b>Знать:</b> основы техники основных движений в бадминтоне, правила игры в бадминтон.</p> <p><b>Уметь:</b> выполнять специальные упражнения по совершенствованию техники двигательных действий.</p> <p><b>Владеть:</b> навыками самоконтроля, анализа и исправления ошибок в технике движений.</p>	Контроль выполнения технических приемов
3.8	Настольный теннис	УК-7	<p><b>Знать:</b> основы техники основных движений в теннисе, правила игры.</p> <p><b>Уметь:</b> выполнять специальные упражнения по совершенствованию техники двигательных действий.</p> <p><b>Владеть:</b> навыками самоконтроля, анализа и исправления ошибок в технике движений.</p>	Контроль освоения комплекса упражнений

3.9 .1	Элементы аэробики 1.Классической	УК-7	<b>Знать:</b> основы техники основных движений в фитнесе. <b>Уметь:</b> выполнять специальные упражнения по совершенствованию техники двигательных действий. <b>Владеть:</b> навыками самоконтроля, анализа и исправления ошибок в технике движений	Контроль освоения комплекса упражнений
3.9 .2	Элементы аэробики 2.Степ-аэробика	УК-7	<b>Знать:</b> основы техники основных движений в степ-аэробике. <b>Уметь:</b> выполнять специальные упражнения по совершенствованию техники двигательных действий. <b>Владеть:</b> навыками самоконтроля, анализа и исправления ошибок в технике движений	Контроль освоения комплекса упражнений
3.1 0	Профессионально-прикладная физическая подготовка (ППФП) студентов	УК-7	<b>Знать:</b> содержание и формы занятий физической культурой; <b>Уметь:</b> планировать содержание занятия и уровень нагрузки на занятиях; <b>Владеть:</b> навыками самоконтроля за эффективностью занятий физическими упражнениями	Контроль освоения комплекса упражнений

## 2. Оценочные средства по дисциплине

### 4.1 Примерные темы рефератов

1. Режим дня, как модель формирования здорового образа жизни.
2. Здоровьесберегающие педагогические технологии – основа сохранения и укрепления здоровья детей и молодежи.
3. Здоровье сберегающие технологии при воспитании детей в домашних условиях.
4. Здоровьесберегающие технологии при воспитании детей в школах интернатах.
5. Здоровьесберегающие технологии при воспитании детей – инвалидов.
6. Формирование мотивации к здоровому образу жизни у детей.
7. Повышение стрессоустойчивости средствами и методами физического воспитания.
8. Профессионально-важное двигательное качество работников умственного труда.
9. Память и методы ее совершенствования в процессе физического воспитания.
10. Внимание: средства и методы его развития и совершенствования.
11. Физическая культура в регуляции психофизических состояний.
12. Основные принципы обучения движениям и способам регуляции физических нагрузок.
13. Воспитание личностных социально-значимых качеств в процессе профессиональной двигательной активности.
14. Методика проведения производственной гимнастики с учетом условий и характера труда.
15. Питание и контроль за массой тела при различной двигательной активности.
16. Психофизиологическая характеристика интеллектуальной деятельности и учебного труда студентов.
17. Проблемы здоровья при использовании компьютерной техники.
18. Меры по предупреждению травматизма при выполнении физических упражнений.



19. Цель, задачи, содержание и особенности оздоровительной спортивно-массовой работы (школа, вуз, лагерь труда и отдыха).
20. Средства массовой информации и их влияние на вовлечение к занятиям физической культуры, спортом и туризмом.
21. Спортивный маркетинг, спонсорство, меценатство и их воздействие на развитие и физической культуры и спорта.

#### **4.2 Перечень вопросов для контроля по теоретической части дисциплин.**

1. Спорт - явление культурной жизни.
2. Компоненты физической культуры.
3. Физическая культура и спорт студента.
4. Физическая культура и спорт как средство сохранения и укрепления здоровья студентов.
5. Организационно-правовые основы физической культуры и спорта.
6. Физическая культура и спорт в вузе: гуманитарная значимость.
7. Ценностные ориентации и отношение студентов к физической культуре и спорту.
8. Основы организации физической культуры и спорта в вузе. Программное построение курса «Физическая культура и спорт» (легкая атлетика, спортивные игры, лыжная подготовка).
9. Физическое качество «сила» и с помощью каких упражнений его можно развивать.
10. Физическое качество «быстрота» и с помощью каких упражнений его можно развивать.
11. Первые российские олимпийцы и их спортивные достижения.
12. Первые советские спортсмены, принявшие участие в Олимпийских играх, в каких видах спорта они добились успехов.
13. Физическое качество «гибкость» и с помощью каких упражнений его можно развивать.
14. Физическое качество «выносливость» и с помощью каких упражнений его можно развивать.
15. Основные способы контроля за физической нагрузкой на занятиях физическими упражнениями.
16. Тестирование физической подготовленности и с помощью каких тестов можно определить развитие силы, быстроты, выносливости.
17. История возрождения Олимпийских игр, роль Пьера де Кубертен на в развитии современного Олимпийского движения (раскройте основные положения Олимпийской хартии).
18. Правильная осанка, с помощью каких упражнений осуществляют её формирование и профилактику нарушений?
19. Скоростно-силовые и собственно силовые качества человека, с помощью каких упражнений они развиваются?
20. Общая специальная выносливость, с помощью каких упражнений они развиваются?
21. Значение современного олимпийского движения в развитии дружбы и мира между народами, его приверженность идеям справедливости и гуманизма.
22. Основные мероприятия по оказанию первой помощи при травмах во время занятий физическими упражнениями.
23. Влияние занятий физической культурой родителей на особенности здоровья и физического развития детей.
24. Особенности индивидуального контроля за состоянием организма и физической подготовленностью.
25. Современные Олимпийские игры, их символика и ритуалы.
26. Положительное влияние занятий физической культурой в профилактике вредных привычек (курение, алкоголизм, наркомания) и предупреждении нарушения норм общественной жизни.

27. Выдающиеся кузбасские спортсмены - олимпийские чемпионы, на каких играх и в каких видах спорта они добились успеха.
28. Основные мероприятия по профилактике травматизма при самостоятельных занятиях физическими упражнениями (выбор мест для занятий и контроль за физической нагрузкой, подбор инвентаря, оборудования, гигиена тела и одежды).
29. История развития лыжных гонок в России.
30. История развития лыжных гонок в Кузбассе.
31. Выступление сборной России по лыжным гонкам на XXI Олимпиаде в Ванкувере.

#### 4.3 Тесты по лёгкой атлетике

Содержание	отлично	хорошо	удовлетворит.
<b>Бег 100м (с)</b> муж. жен.	13,2 и лучше 15,5 и лучше	13,3 - 13,5 15,6 – 16,0	13,6- 14,0 16,1 – 16,5
Бег 500 м (мин, сек) муж. Бег 1000 м (мин, сек) жен.	1,46 и лучше 3, 10.0и лучше	1,47.0 -1,50.0 3,15.0–3,20.0	1,51.0 -1,54.0 3,21.0 – 3,25.0
Бег 2000м (мин, сек) муж. 3000м (мин, сек) жен.	10,20.0 и лучше 12,15.0 и лучше	10,21.0-10,40.0 12,16.0- 12,30.0	10,41.0-11,00.0 12,31.0-12,45.0
Равномерный кроссовый бег (ЧСС-150 уд/ мин)	45 мин	40 мин	35 мин
<b>Прыжки в длину (см)</b> муж. жен.	450 и лучше 345 и лучше	449 -435 344 - 330	436 – 420 329 -315
Прыжки в длину с места муж. жен.	240 и лучше 191 и лучше	239 - 220 190 - 170	219 - 210 169 - 150

#### 4.4 Тесты по атлетической гимнастике

##### Контрольный раздел

№	Контрольные нормативы	1 курс (базовый)
1	Подтягивание на перекладине из положения виса на прямых руках	12
2	Отжимание от пола из положения упор лежа	45
3	Поднимание ног в висе (до прямого угла)	12
4	Сгибание –разгибание туловища положения лежа	55
5	Рывок гири (левой и правой рукой поочередно, вес гири 16 кг.)	10

#### 4.5 Тесты по спортивным играм Баскетбол

Виды заданий	отлично	хорошо	удовлетворит
Бег 30 м	5.3 - 5.0	5.2 - 4.9	5.0 - 4.7
Челночный бег (4 × 12 м)	19.5 - 18.5	18.5 - 17.5	18.0 - 17.0
Прыжки в длину с места	180 - 170	190 - 180	200 - 190
Прыжки в высоту с места	40 - 30	45 - 35	55- 45
Броски со средней и дальней дистанций	9 - 7	11 -9	13 -11
Штрафные броски (кол-во попаданий из 10 раз)	6- 5	7 -6	8 -7
Прыжки со скакалкой за 10 сек.	32 -29	35 - 32	-32

#### Волейбол

1. Передача мяча сверху двумя руками над собой не ниже 1 м., не выходя из круга диаметром 3 м. подряд; 7 передач.

2. Передача мяча снизу двумя руками над собой не ниже 1 м., не выходя из круга диаметром 3 м. подряд 10 передач.

3. нападающий удар 2 из 5.

4. нижняя прямая подача; 2 из 5.

5. верхняя прямая подача 2 из 5.

6. нападающий удар по зонам 2 из 5.

7. верхняя прямая подача по зонам 2 из 5.

8. верхняя передача двумя руками через сетку в парах 7 из 10.

9. нижняя передача двумя руками через сетку в парах; 6 из 10.

10. Бег «елочкой» на одной стороне волейбольной площадки. На боковых линиях через 3 м от лицевой линии устанавливаются 6 теннисных мячей. Старт от середины лицевой линии. Игрок касается мяча (ближнего к нему) с правой стороны, возвращается к месту старта, касается рукой мяча (ближнего к нему) с левой стороны, возвращается к месту старта. Далее перемещение по этой схеме с касанием следующих мячей.

Оценивается время перемещения в секундах:

м)-26,0, (ж)-(28,0).

11. Бег к четырем набивным мячам (поочередно) из Центра площадки. Два набивных мяча лежат в углах, образованных лицевой и боковым линиям, два других мяча—в углах, образованных боковыми линиями и линией нападения. Старт из центра

площадки, где лежит набивной мяч. Маршрут движения: в зону 4, коснуться мяча, к месту старта—коснуться мяча, в зону 2—коснуться мяча, к месту старта—коснуться мяча, в зону 1 — коснуться мяча, к месту старта — коснуться мяча, в зону 5 — коснуться мяча, к месту старта — коснуться мяча. Еще раз пробежать этот маршрут без паузы отдыха. Оценивается время перемещения в секундах. (м)-(25,0), (ж)-(26,0),

12. Прыжок вверх с места толчком обеих ног (по Абалакову, дается три попытки, см). (м)-(45), (ж)-(35).

13. Прыжок вверх с разбега толчком обеих ног с касанием рукой отметки возможно выше (дается три попытки, см ( 280), (ж)-(240).

### Футбол

#### Контрольные упражнения и нормативы для оценки технической подготовленности по футболу

Упражнения	Курс	Результаты и оценка		
		3	4	5
1. Удары по мячу в цель (сек.)	1	9,5	9,0	8,5
2. Удары по неподвижному мячу в	1	1	2	3
3. Удары на дальность и точность, м	1	15	20	25
4. Вбрасывание мяча на дальность и точность, м	1	18	20	22

### Бадминтон

<b>1. Тест «Короткая подача из 10 попыток»</b>		
удов.	хорошо	Отлично
1 курс-5	1 курс -6	1 курс-7
<b>2.Тест «Высокая далёкая подача из 10 попыток»</b>		
удов.	хорошо	отлично
1 курс -5	1 курс -6	1 курс -7

<b>3.Тест «Плоская подача из 10 попыток»</b>		
удов.	хорошо	отлично
1 курс - 5	1 курс - 6	1 курс -7

<b>4. Тест «Удар сверху (смеш) из 10 попыток»</b>		
удов.	хорошо	отлично
1 курс - 5	1 курс -6	1 курс -7

<b>3. Тест «Высоко-дальние удары с задней линии на заднюю линию соперника»</b>		
удовлетвор.	хорошо	отлично
1 курс - 3	1 курс - 4	1 курс- 5

<b>1. Тест «Скрестные удары на сетке. 10 попыток»</b>			
удовлетв.	хорошо	отлично	удовлетв.

1 курс - 3	1 курс – 5	1 курс – 6	1 курс - 3
------------	------------	------------	------------

<b>7. «Скрестные удары с задней линии на сетку соперника 10 попыток»</b>		
удовлет.	хорошо	отлично
1 курс - 3	1 курс – 5	1 курс – 6

### Настольный теннис

Физическая подготовка:

- бег 30 м с высокого старта (девушки 5.1);
- прыжки в длину с места (девушки– 1м 45 см – 1м 60 см; юноши: – 2м 15 см- 2м 25см.
- имитация перемещений у стола в 3 – метровой зоне в стойке тенниса в две точки;
- прыжки боком, толчком двумя ногами через гимнастическую скамейку.

### Элементы аэробики

**Контрольные упражнения и тесты для оценки физической подготовленности по аэробике:**

Тесты	Оценка в баллах				
	5	4	3	2	1
1. Отжимания в упоре лежа	16	13	10	7	4
2. Отжимания в упоре стоя на коленях	20	16	13	10	7
3. «Рыбка» (мин., сек.)	2.0	1.40	1.30	1.0	0.30
4. Гибкость (наклон туловища вперед из исходного положения сидя, ноги врозь (см)	13	11	9	7	5
5. Поднимание туловища из положения лежа на спине, руки за головой, ноги закреплены (кол-во раз)	40	35	30	20	10
6. Поднимание туловища из положения лежа на животе, руки за головой, ноги закреплены (кол-во раз)	30	25	20	15	10
7. Поднимание ног из исходного положения лежа на спине до угла в 90° (кол-во раз)	40	30	25	15	10

## Профессионально-прикладная физическая подготовка

Упражнения и тесты	Курс	Необходимый двигательный недельный объем	
		юноши	девушки
1. Закаливание организма воздухом, солнцем и водой	1	постоянно в течение жизни	постоянно в течение жизни
2. Оздоровительная и спортивная ходьба (км)	1	35-40	21-35
3. Оздоровительный бег (км)	1	15-17	12-14
Упражнения и тесты	Курс	Необходимый двигательный недельный объем	
		юноши	девушки
1. Бег 100 м (сек.)	1	не более 14,5	не более 16,5
2. Подтягивание на перекладине (кол-во раз в неделю) сгибание и разгибание рук в упоре лежа (кол-во раз в неделю)	1	70-85	120-140
3. Поднимание прямых ног из положения лежа на спине (кол-во раз в неделю)	1	140-160	100-120
4. Поднимание туловища из положения лежа на спине, руки за головой, ноги закреплены	1	120-140	100-120
5. Прыжки в длину с разбега (см)	1	460	350
6. Спортивные игры			

## 5. Зачётные требования

**Таблица №1**

Характеристика направленности тестов	Оценка в очках									
	Девушки					Юноши				
	5	4	3	2	1	5	4	3	2	1
<b>Тест на скорость:</b> Бег 100 м вес до 70 кг	15.7	16.0	17.0	17.9	18.7					
вес более 70 кг	6.0	17.0	17.9	18.7	19.2					
вес до 85 кг						13.2	13.5	14.0	14.3	14.6
вес более 85 кг						13.8	14.0	14.3	14.6	15.0
<b>Тест на скоростно-силовую подготовленность:</b> Прыжок в длину с места (см) вес до 70 кг	191	180	168	160	150					
вес более 70 кг	180	170	160	150	140					
вес до 85 кг						250	240	230	223	215
вес более 85 кг						240	230	220	210	200



вес до 85 кг						12.35	13.10	13.50	14.00	14.30
вес более 85 кг						13.10	13.50	14.40	15.30	16.00

**Контрольные нормативы по общефизической подготовке (женщины)**

№ п/п	Тесты	Оценка в баллах				
		5	4	3	2	1
1	Бег 500м (мин. сек.)	1.45,0	1.55,0	2.05,0	2.15,0	2.25,0
2	Бег 3000м (мин. сек.)	9.15	20.30	21.20	22.20	23.00
3	Прыжок в длину с места (см.)	190	180	165	155	145
4	Прыжок со скакалкой (за 10 сек. кол-во раз)	30	28	26	24	20
5	Челночный бег 6 х 12м (сек.)	18,5	19,5	20,5	21,5	23,0

**Таблица №3**

**Контрольные нормативы по общефизической подготовке (мужчины)**

№	Тесты	Оценка в баллах				
		5	4	3	2	1
	Бег 1000м (мин. сек.)	3.20	3.30	3.40	3.45	4.00
	Бег 5000м (мин. сек.)	21.45	22.45	23.45	25.00	26.00
	Прыжок в длину с места (см.)	245	235	230	225	215
	В висе поднимание ног до касания перекладины (кол-во раз)	9	7	5	3	2
	Челночный бег 8 х 12м (сек.)	23,0	23,5	24,0	24,5	25,0

**Таблица №4**

Оценка тестов общей физической, спортивной и профессионально – прикладной подготовленности	Удовлетворительно	Хорошо	Отлично
Средняя оценка тестов (в очках)	2,0	3,0	3,5

**Итоговый балл формируется суммированием баллов :**

Посещение одного занятия: Выполнение нормативов	4 балла
Посещение спортивных секций	30 баллов
Выступление на соревнованиях в составе сборной КемГИК	30 баллов
Выступление на соревнованиях в составе сборной факультета	10 баллов

**6. Промежуточная аттестация по итогам освоения дисциплины**

**Зачетные требования:**

1. Регулярное посещение учебных занятий;
2. Выполнение тестов и контрольных нормативов.

В течение семестра студенты сдают:

- 3 обязательных теста по общей физической подготовке (ОФП) и спортивным играм



- 2-3 норматива, утвержденных кафедрой.

Студенты, пропустившие более 50% занятий по уважительной причине, пишут рефераты по темам разработанных кафедрой (либо по согласованию с преподавателем) и могут быть освобождены от выполнения отдельных тестов на уровень физической подготовки.

Студенты, пропускающие занятия без уважительных причин, к сдаче тестов и нормативов по общефизической подготовке, без отработки пропущенных занятий, не допускаются.

Зачет проставляется в ведомость и зачетную книжку преподавателями, закрепленными кафедрой за институтом, направлением подготовки.

Промежуточный контроль по итогам освоения дисциплины осуществляется в форме зачета.

МИНИСТЕРСТВО КУЛЬТУРЫ РОССИЙСКОЙ ФЕДЕРАЦИИ  
ФГБОУ ВО «Кемеровский государственный институт культуры»  
Социально-гуманитарный факультет  
Кафедра педагогики, психологии и физической культуры

**ФОНД ОЦЕНОЧНЫХ СРЕДСТВ**  
по учебной дисциплине

**ЭЛЕКТИВНЫЕ КУРСЫ ПО ФИЗИЧЕСКОЙ КУЛЬТУРЕ И СПОРТУ**

Направление подготовки:  
**54.03.02 «ДЕКОРАТИВНО-ПРИКЛАДНОЕ ИСКУССТВО  
И НАРОДНЫЕ ПРОМЫСЛЫ»**  
Профили подготовки  
**«Художественная керамика»  
«Художественно-декоративное оформление интерьера»**

**Квалификация (степень) выпускника  
БАКАЛАВР**

Формы обучения  
**Очная, заочная**

Утвержден на заседании кафедры  
31.08.2021 г., протокол № 1.

Составители: \_\_\_\_\_ Урусов Г.К.,  
Черных М.И.

Кемерово, 2021 г.

## Фонд оценочных средств

### 1. Перечень оцениваемых компетенций:

В результате освоения элективных курсов по физической культуре и спорту должна быть сформирована следующая компетенция: УК – 7 способностью поддерживать должный уровень физической подготовленности для обеспечения полноценной социальной и профессиональной деятельности.

В результате освоения курсов обучающиеся должны:

#### Знать:

1. значение физической культуры и спорта в формировании общей культуры личности, приобщении к общечеловеческим ценностям и здоровому образу жизни, укреплении здоровья человека, профилактике вредных привычек средствами физической культуры в процессе физкультурно-спортивных занятий;
2. основы биологии, физиологии, теории и методики физической культуры и здорового образа жизни;
3. содержание и направленность различных систем физических упражнений, их оздоровительную и развивающую эффективность.

#### Уметь:

1. учитывать индивидуальные особенности физического, гендерного возрастного и психического развития личности и применять их во время регулярных занятий физическими упражнениями и спортом;
2. проводить самостоятельные занятия физическими упражнениями и в спортивных секциях с общей развивающей, профессионально-прикладной и оздоровительно-корректирующей направленностью;
3. составлять индивидуальные комплексы физических упражнений с различной направленностью.

#### Владеть:

1. комплексом упражнений, направленных на укрепление здоровья, обучение двигательным действиям и развитие физических качеств;
2. способами определения дозировки физической нагрузки и направленности физических упражнений и спорта;
3. приемами страховки и способами оказания первой помощи во время занятий физическими упражнениями и спортом.

### 2. Формируемые компетенции в структуре учебной дисциплины и средства их оценивания

№ п/п	Разделы (темы) дисциплины	Код оцениваемой компетенции	Планируемые результаты	Оценочное средство
1	Физическая культура в общекультурной и профессиональной	УК – 7	<b>Знать:</b> основы законодательства Российской Федерации о физической культуре и спорте, значение физической культуры в жизни общества и студента. <b>Уметь:</b> ориентироваться в общих и	Рефераты, тесты по ОФП

	ной подготовке студентов.		специальных литературных источниках <b>Владеть:</b> навыками самостоятельного изучения вопросов физической культуры личности	
2.	Особенности занятий избранным видом спорта или системой физических упражнений	УК – 7	<b>Знать:</b> основные базовые понятия дисциплины, закономерности использования системы физических упражнений в ИПС. <b>Уметь:</b> определять цели и задачи для занятий избранным видом спорта с учетом психических, антропометрических свойств личности. <b>Владеть:</b> основными двигательными действиями в избранном виде спорта, а также методами тренировки в избранном виде спорта.	Рефераты, тесты по ОФП
3.	Учет возрастных, физиологических, гендерных и функциональных особенностей при занятиях физической культурой и спортом	УК – 7	<b>Знать:</b> основные этапы и признаки возрастных и гендерных изменений функциональных систем организма. Базовые показатели постоянства внутренней среды организма и его функциональных систем. Правила их учета при занятиях физической культурой и спортом. <b>Уметь:</b> использовать информацию о функциональных особенностях для грамотного построения занятий физической культурой и спортом. <b>Владеть:</b> навыками учета гендерных, возрастных и функциональных особенностей организма для грамотного построения занятий физической культурой и спортом.	Рефераты, тесты по ОФП
4.	Основы методики самостоятельных занятий физическими упражнениями	УК – 7	<b>Знать:</b> основные цели задачи и принципы самостоятельной подготовки, условия реализации на практике методов самоконтроля <b>Уметь:</b> планировать и управлять самостоятельными занятиями, вести дневник самостоятельных занятий. <b>Владеть:</b> принципами построения самостоятельных занятий, планированием, дозировкой нагрузки, правильным выполнением двигательных действий в избранном виде спорта	Рефераты, тесты по ОФП
5	Студенческий спорт. Выбор видов спорта,	УК – 7	<b>Знать:</b> Информацию о студенческом спорте, спартакиаде в КемГИК Положение о стимулировании студентов спортсменов.	Рефераты, тесты по ОФП,

	особенности занятий избранным видом спорта		<p>Информацию о студенческих спортивных соревнованиях, организованных Ассоциацией студенческого спорта и другими общественными организациями. Основные принципы построения систем массового и профессионального спорта высших достижений, основные психофизиологические характеристики видов спорта и систем физических упражнений</p> <p><b>Уметь:</b> самостоятельно, мотивированно и обоснованно выбирать условия и программы для занятий избранным видом спорта</p> <p><b>Владеть:</b> информацией о современных, популярных видах спорта, навыками самостоятельной спортивной квалификации в избранном виде спорта</p>	спортивные игры
6	Самоконтроль занимающихся физическими упражнениями	УК – 7	<p><b>Знать:</b> основные требования по проведению самоконтроля во время физической нагрузки</p> <p><b>Уметь:</b> самостоятельно проводить, корректировать и контролировать основные методы самоконтроля</p> <p><b>Владеть:</b> основными методами самоконтроля</p>	Рефераты, тесты по ОФП, спортивные игры
7	Профессионально-прикладная физическая подготовка (ППФП) студентов	УК – 7	<p><b>Знать:</b> цели, задачи профессионально-прикладной физической подготовки студентов</p> <p><b>Уметь:</b> использовать физические упражнения в тренировке профессионально-прикладных качеств, организовывать производственную гимнастику, использовать профессиональные знания для профилактики травматизма средствами физической культуры по своей специальности</p> <p><b>Владеть:</b> навыками коррекции заболеваний и травматизма средствами физической культуры по своей специальности</p>	Рефераты, тесты по ОФП, спортивные игры
8	Возможность и условия коррекции физического развития, телосложения,	УК – 7	<p><b>Знать:</b> владеть информацией о влиянии физических нагрузок на функциональные изменения организма.</p> <p><b>Уметь:</b> использовать средства физической культуры и спорта для целенаправленной коррекции телосложения и физического</p>	Рефераты, тесты по ОФП, спортивные игры

	<p>двигательной и функциональной подготовленности средствами физической культуры и спорта в студенческом возрасте</p>		<p>развития организма <b>Владеть:</b> навыками целенаправленного использования средств физической культуры и спорта для коррекции фигуры и физического развития</p>	
--	---	--	---	--

### 3. Оценочные средства по дисциплине

#### Примерные темы рефератов

1. Предмет, цели, задачи и содержание физической культуры и спорта.
2. Основные понятия физической культуры и спорта.
3. История развития физической культуры и спорта от зарождения до наших дней.
4. Социально-биологические основы физической культуры и спорта.
5. Современное состояние Системы Управления в физкультурных вузах.
6. Становление и развития СУ в ФК и С.
7. Принципы стратификации СУ в ФК и С.
8. Идентификация и квантификация уровней решения задач управления в ФК и С
9. Критерии оценки эффективности решения задач СУ в ФК и С
10. Взаимосвязь и оценка взаимодействия целей и задач в СУ в ФК и С
11. Всероссийский физкультурно-оздоровительный комплекс «Готов к труду и обороне» как комплекс мер по повышению двигательной активности населения.
12. Развитие гибкости на занятиях по физической культуре
13. Развитие координации и ловкости у студентов очной формы обучения на занятиях по физической культуре
14. Физическая культура в жизни студента.
15. Общая физическая подготовка студентов при занятиях боксом, кикбоксингом, каратэ и смешанными единоборствами.
16. Психологическая подготовка спортсменов при занятиях единоборствами
17. Спортивный клуб в ВУЗе.
18. Влияние физической нагрузки на нравственный облик студента на занятиях по физической культуре.
19. Влияние физической нагрузки на опорно-двигательный аппарат студента на занятиях по физической культуре.
20. Общая физическая подготовка в системе физического воспитания.
21. Основные методики занятий физическими упражнениями.
22. Построение и структура учебно-тренировочного занятия.
23. Самоконтроль и самодиагностика при занятиях физической культурой и спортом.
24. Индивидуальный выбор видов спорта или систем физических упражнений.
25. Физиологическая характеристика циклических и ациклических упражнений.
26. Физическая культура и спорт в стране и обществе.
27. Формирование сборных команд студентов очной формы в игровых видах спорта на занятиях по физической культуре.
28. Организация ФВ и спортивной работы в ВУЗе.
29. ФК в общекультурной и профессиональной подготовке студентов.
30. Использование средств физической культуры для повышения психоэмоционального состояния, повышения работоспособности.

31. Физическая культура и спорт как учебная дисциплина в ВУЗе.
32. Лечебная физкультура в ВУЗе.
33. Организация СУ кафедры ФК в ВУЗе и оценка эффективности её работы.
34. Ключевые показатели эффективности при оценке эффективности работы кафедры физической культуры и спорта в ВУЗе.
35. Развитие быстроты у студентов очной формы обучения на занятиях по физической культуре.
36. Современное состояние физической культуры и спорта.
37. Развитие массовой и оздоровительной физической культуры и спорта в РФ.

### Тесты по ОФП

Содержание	отлично	хорошо	удовлетворит.
<b>Бег 100м (с)</b> муж. жен.	13,2 и лучше 15,5 и лучше	13,3 - 13,5 15,6 – 16,0	13,6- 14,0 16,1 – 16,5
Бег 500 м (мин, сек) муж. Бег 1000 м (мин, сек) жен.	1,46 и лучше 3, 10.0и лучше	1,47.0 -1,50.0 3,15.0–3,20.0	1,51.0 -1,54.0 3,21.0 – 3,25.0
Бег 2000м (мин, сек) муж. 3000м (мин, сек) жен.	10,20.0 и лучше 12,15.0 и лучше	10,21.0-10,40.0 12,16.0- 12,30.0	10,41.0-11,00.0 12,31.0-12,45.0
Равномерный кроссовый бег (ЧСС-150 уд/ мин)	45 мин	40 мин	35 мин
<b>Прыжки в длину (см)</b> муж. жен.	450 и лучше 345 и лучше	449 -435 344 - 330	436 – 420 329 -315
Прыжки в длину с места муж. жен.	240 и лучше 191 и лучше	239 - 220 190 - 170	219 - 210 169 - 150

### 4.3 Тесты по спортивным играм

#### Баскетбол

Виды заданий	отлично	хорошо	удовлетворит
Бег 30 м	5.3 - 5.0	5.2 - 4.9	5.0 - 4.7
Челночный бег (4 × 12 м)	19.5 - 18.5	18.5 - 17.5	18.0 - 17.0
Прыжки в длину с места	180 - 170	190 - 180	200 - 190
Прыжки в высоту с места	40 - 30	45 - 35	55- 45
Броски со средней и дальней дистанций	9 - 7	11 -9	13 -11
Штрафные броски (кол-во попаданий из 10 раз)	6- 5	7 -6	8 -7
Прыжки со скакалкой за 10 сек.	32 -29	35 - 32	-32

#### Волейбол

1. Передача мяча сверху двумя руками над собой не ниже 1 м., не выходя из круга диаметром 3 м. подряд;

1 КУРС - 7 передач; 2 КУРС - 8 передач, 3 КУРС - 9 передач.

2. Передача мяча снизу двумя руками над собой не ниже 1 м., не выходя из круга диаметром 3 м. подряд 10 передач.

3. нападающий удар; 1 КУРС - 2 из 5, 2 КУРС - 3 из 5, 3 КУРС - 4 из 5.

4. нижняя прямая подача; 1 КУРС - 2 из 5, 2 КУРС - 3 из 5, 3 КУРС - 4 из 5

5. верхняя прямая подача 1 КУРС - 2 из 5, 2 КУРС - 3 из 5, 3 КУРС - 4 из 5.

6. нападающий удар по зонам 1 КУРС - 2 из 5, 2 КУРС - 3 из 5, 3 КУРС - 4 из 5.

7. верхняя прямая подача по зонам 1 КУРС - 2 из 5, 2 КУРС - 3 из 5, 3 КУРС - 4 из 5.

8. верхняя передача двумя руками через сетку в парах; 1 КУРС - 7 из 10, 2 КУРС - 8 из 10, 3 КУРС - 9 из 10.

9. нижняя передача двумя руками через сетку в парах; 1 КУРС - 6 из 10, 2 КУРС - 7 из 10, 3 КУРС - 8 из 10.

10. Бег «елочкой» на одной стороне волейбольной площадки. На боковых линиях через 3 м от лицевой линии устанавливаются 6 теннисных мячей. Старт от середины лицевой линии. Игрок касается мяча (ближнего к нему) с правой стороны, возвращается к месту старта, касается рукой мяча (ближнего к нему) с левой стороны, возвращается к месту старта. Далее перемещение по этой схеме с касанием следующих мячей.

Оценивается время перемещения в секундах:

1 КУРС—(м)-26,0, (ж)-(28,0); 2 КУРС—(м)-(25,5), (ж)-(27,5); 3 КУРС—(м)-(25,0), (ж) - (27,0).

11. Бег к четырем набивным мячам (поочередно) из Центра площадки. Два набивных мяча лежат в углах, образованных лицевой и боковыми линиями, два других мяча—в углах, образованных боковыми линиями и линией нападения. Старт из центра площадки, где лежит набивной мяч. Маршрут движения: в зону 4, коснуться мяча, к месту старта—коснуться мяча, в зону 2—коснуться мяча, к месту старта—коснуться мяча, в зону 1 — коснуться мяча, к месту старта — коснуться мяча, в зону 5 — коснуться мяча, к месту старта — коснуться мяча. Еще раз пробежать этот маршрут без паузы отдыха. Оценивается время перемещения в секундах. 1 КУРС- (м)-(25,0), (ж)-(26,0), 2 КУРС—(м)-(24,5), (ж)-(25,5), 3 курс- (м)-(24,0), (ж)-(25,0).

12. Прыжок вверх с места толчком обеих ног (по Абалакову, дается три попытки, см). 1 КУРС - (м)-(45), (ж)-(35), 2 КУРС- (м)-(50), (ж)-(40), 3 курс—(м)-(55), (ж) - (45).



13. Прыжок вверх с разбега толчком обеих ног с касанием рукой отметки возможно выше (дается три попытки, см). 1 КУРС- (м)-(280), (ж)-(240), 2 КУРС—(м)-(285), (ж)-(245), 3 курс—(м)-(290), (ж) - (250)

### Футбол

#### Контрольные упражнения и нормативы для оценки технической подготовленности по футболу

Упражнения	Курс	Результаты и оценка		
		3	4	5
1. Ведения мяча 30 м (сек.)	1	5,4	5,2	5,0
	2	5,2	5,0	4,8
	3	5,0	4,8	4,6

Упражнения	Курс	Результаты и оценка		
		3	4	5
2. Удары по мячу в цель (сек.)	1	9,5	9,0	8,5
	2	9,0	8,5	8,0
	3	8,5	8,0	7,5
3. Удары по неподвижному мячу в половину ворот, кол-во попаданий	1	1	2	3
	2	2	3	4
	3	1	2	3
4. Удары на дальность и точность, м	1	15	20	25
	2	20	25	30
	3	25	30	35
5. Вбрасывание мяча на дальность и точность, м	1	18	20	22
	2	20	22	24
	3	22	24	26

### Бадминтон

<b>1. Тест «Короткая подача из 10 попыток»</b>		
удов.	хорошо	Отлично
1 курс-5	1 курс -6	1 курс-7
2 курс -6	2 курс -7	2 курс -8
3 курс -7	1 курс -8	3 курс -9
<b>2.Тест «Высокая далёкая подача из 10 попыток»</b>		
удов.	хорошо	отлично
1 курс -5	1 курс -6	1 курс -7
2 курс -6	2 курс- 7	2 курс- 8
3 курс -7	2 курс -8	3 курс -9

<b>3.Тест «Плоская подача из 10 попыток»</b>		
удов.	хорошо	отлично
1 курс - 5	1 курс - 6	1 курс -7

2 курс - 6	2 курс -7	2 курс- 8
3 курс -7	3 курс -8	3 курс -9

<b>4.Тест «Удар сверху (смеш) из 10 попыток»</b>		
удов.	хорошо	отлично
1 курс - 5	1 курс -6	1 курс -7
2 курс -6	2 курс -7	2 курс - 8
3 курс -7	3 курс -8	3 курс -9

<b>5.Тест «Высоко-дальние удары с задней линии на заднюю линию соперника</b>		
удовлетвор.	хорошо	отлично
1 курс - 3	1 курс - 4	1 курс- 5
2 курс – 4	2 курс – 5	2 курс – 6
3 курс – 5	3 курс – 6	3 курс - 7

<b>1. Тест «Скрестные удары на сетке. 10 попыток</b>			
удовлетв.	хорошо	отлично	удовлетв.
1 курс - 3	1 курс – 5	1 курс – 6	1 курс - 3
2 курс – 4	2 курс – 6	2 курс – 7	2 курс – 4
3 курс – 5	3 курс - 7	3 курс – 8	3 курс – 5

<b>7. «Скрестные удары с задней линии на сетку соперника 10 попыток»</b>		
удовлет.	хорошо	отлично
1 курс - 3	1 курс – 5	1 курс – 6
2 курс – 4	2 курс – 6	2 курс – 7
3 курс – 5	3 курс – 7	3 курс - 8

## Настольный теннис

Физическая подготовка:

- бег 30 м с высокого старта (девушки: 1 курс-5.1, 2 курс – 5.0, 3 курс – 4.8);
- прыжки в длину с места (девушки: 1курс – 1м 45 см – 1м 60 см, 2 курс – 1м 60см – 1м 75 см, 3 курс- 1м 75см – 1м 95 см.; юноши: 1курс – 2м 15 см- 2м 25см, 2 курс -2м 20 см – 2м 35 см, 3 курс – 2 м 30см – 2 м 45 см);
- имитация перемещений у стола в 3 – метровой зоне в стойке тенниса в две точки;
- прыжки боком, толчком двумя ногами через гимнастическую скамейку.

## Элементы аэробики

**Контрольные упражнения и тесты для оценки физической подготовленности по аэробике:**

1. Умение выделить и просчитать музыкальный квадрат.  
Оценка 5, 1 ошибка при подсчете;  
Оценка 4, 2 ошибки при подсчете;  
Оценка 3, 3 ошибки при подсчете.
2. Назвать и показать основные базовые шаги в оздоровительной аэробике.  
Оценка 5 - назвать 7 базовых шагов;  
Оценка 4 - назвать 6 базовых шагов;

Оценка 3 - назвать 4 базовых шага.

3. Умение правильно показать и провести комплекс упражнений на 32 счета.

Тесты	Оценка в баллах				
	5	4	3	2	1
1. Отжимания в упоре лежа	16	13	10	7	4
2. Отжимания в упоре стоя на коленях	20	16	13	10	7
3. «Рыбка» (мин., сек.)	2.0	1.40	1.30	1.0	0.30
4. Гибкость (наклон туловища вперед из исходного положения сидя, ноги врозь (см)	13	11	9	7	5
5. Поднимание туловища из положения лежа на спине, руки за головой, ноги закреплены (кол-во раз)	40	35	30	20	10
6. Поднимание туловища из положения лежа на животе, руки за головой, ноги закреплены (кол-во раз)	30	25	20	15	10
7. Поднимание ног из исходного положения лежа на спине до угла в 90° (кол-во раз)	40	30	25	15	10

#### Атлетическая гимнастика

Контрольные нормативы	1 курс	2 курс	3 курс
Подтягивание на перекладине из положения виса на прямых руках	12	15	18
Отжимание от пола из положения упор лежа	45	50	55
Поднимание ног в висе (до прямого угла)	12	15	18
Сгибание –разгибание туловища положения лежа	55	60	65
Жим штанги лежа (50% от собственного веса)	10	12	15
Приседание со штангой (70% от собственного веса)	10	12	15
Рывок гири (левой и правой рукой поочередно, вес гири 16 кг.)	10	15	20

#### 4. Контрольные нормативы к ЗАЧЁТУ

#### Обязательные тесты для определения физической подготовленности

Таблица № 1

Характеристика направленности тестов	Оценка в очках									
	Девушки					Юноши				
	5	4	3	2	1	5	4	3	2	1
<b>Тест на скорость:</b> Бег 100 м вес до 70 кг	15.7	16.0	17.0	17.9	18.7					
вес более 70 кг	6.0	17.0	17.9	18.7	19.2					
вес до 85 кг						13.2	13.5	14.0	14.3	14.6
вес более 85 кг						13.8	14.0	14.3	14.6	15.0
<b>Тест на скоростно-силовую подготовку:</b> Прыжок в длину с места (см) вес до 70 кг	191	180	168	160	150					
вес более 70 кг	180	170	160	150	140					
вес до 85 кг						250	240	230	223	215
вес более 85 кг						240	230	220	210	200

Таблица №2

Характеристика направленности тестов	Оценка в очках									
	Девушки					Юноши				

Тест на силовую подготовку:	5	4	3	2	1	5	4	3	2	1
Поднимание и опускание туловища, руки за головой	60	50	40	30	20					
Сгибание рук в упоре лёжа						50	40	30	20	15
Сгибание рук в упоре на коленях	20	14	8	5	3					
Подтягивание на перекладине										
вес до 85 кг						15	12	10	7	5
вес более 85 кг						12	10	7	4	2
Подтягивание на перекладине из вися лёжа										
вес до 70 кг	18	15	13	11	8					
вес более 70 кг	15	13	11	8	6					

Подъем ног до прямого угла из виса на перекладине										
вес до 85 кг						14	10	8	6	4
вес более 85 кг						10	8	6	4	2
<b>Тест на общую выносливость</b>										
Бег 2000 м										
вес до 70 кг	10.15	10.50	11.20	11.50	12.15					
вес более 70 кг	10.3	11.20	11.55	12.40	13.15					
Бег 3000 м										
вес до 85 кг						12.35	13.10	13.50	14.00	14.30
вес более 85 кг						13.10	13.50	14.40	15.30	16.00

**Контрольные нормативы по общефизической подготовке (женщины)**

№ № п/п	Тесты	Оценка в баллах				
		5	4	3	2	1
1	Бег 500м (мин. сек.)	1.45,0	1.55,0	2.05,0	2.15,0	2.25,0
2	Бег 3000м (мин. сек.)	9.15	20.30	21.20	22.20	23.00
3	Прыжок в длину с места (см.)	190	180	165	155	145
4	Прыжок со скакалкой (за 10 сек. кол-во раз)	30	28	26	24	20
5	Челночный бег 6 x 12м (сек.)	18,5	19,5	20,5	21,5	23,0

**Таблица №3**

**Контрольные нормативы по общефизической подготовке (мужчины)**

№	Тесты	Оценка в баллах				
		5	4	3	2	1
	Бег 1000м (мин. сек.)	3.20	3.30	3.40	3.45	4.00
	Бег 5000м (мин. сек.)	21.45	22.45	23.45	25.00	26.00
	Прыжок в длину с места (см.)	245	235	230	225	215
	В висе поднимание ног до касания перекладины (кол-во раз)	9	7	5	3	2
	Челночный бег 8 x 12м (сек.)	23,0	23,5	24,0	24,5	25,0

**Таблица №4**

Оценка тестов общей физической, спортивной и профессионально – прикладной подготовленности	Удовлетворительно	Хорошо	Отлично
Средняя оценка тестов (в очках)	2,0	3,0	3,5

**Итоговый балл** формируется суммированием баллов :

Посещение одного занятия: Выполнение нормативов	4 балла
Посещение спортивных секций	30 баллов
Выступление на соревнованиях в составе сборной КемГИК	30 баллов
Выступление на соревнованиях в составе сборной факультета	10 баллов

#### **6. Промежуточная аттестация по итогам освоения дисциплины**

##### **Зачетные требования:**

1. Регулярное посещение учебных занятий;
2. Выполнение тестов и контрольных нормативов.

В течение семестра студенты сдают:

- 3 обязательных теста по общей физической подготовке (ОФП) и спортивным играм
- 2-3 норматива, утвержденных кафедрой.

Студенты, пропустившие более 50% занятий по уважительной причине, пишут рефераты по темам разработанных кафедрой (либо по согласованию с преподавателем) и могут быть освобождены от выполнения отдельных тестов на уровень физической подготовки.

Студенты, пропускающие занятия без уважительных причин, к сдаче тестов и нормативов по общефизической подготовке, без отработки пропущенных занятий, не допускаются.

Зачет проставляется в ведомость и зачетную книжку преподавателями, закрепленными кафедрой за институтом, направлением подготовки.

Промежуточный контроль по итогам освоения дисциплины осуществляется в форме зачета.

МИНИСТЕРСТВО КУЛЬТУРЫ РОССИЙСКОЙ ФЕДЕРАЦИИ  
ФГБОУ ВО «Кемеровский государственный институт культуры»  
Факультет визуальных искусств  
Кафедра декоративно-прикладного искусства

**ФОНД ОЦЕНОЧНЫХ СРЕДСТВ**

по учебной дисциплине «Пропедевтика»

**Направление подготовки**  
**54.03.02 Декоративно-прикладное искусство и народные промыслы**  
**Профиль подготовки**  
**«Художественно-декоративное оформление интерьера»**

Форма обучения  
**Очная**

Утвержден на заседании кафедры  
«26» мая 2023 г., протокол № 10.

Составитель: канд. культурологии,  
доцент кафедры ДПИ КемГИК  
И. В. Воронова,  
преподаватель кафедры ДПИ, КемГИК  
Т. В. Агеева

подпись

Кемерово, 2023 г.

## ФОНД ОЦЕНОЧНЫХ СРЕДСТВ

### 1. Перечень оцениваемых компетенций:

- способность владеть навыками линейно-конструктивного построения графического рисунка, проектной графики и основами декоративной живописи; навыками моделирования различных пластических форм, применения современной шрифтовой культуры; приемами работы в макетировании и художественном конструировании, с применением цвета и составлением цветовых композиций (ПК-2).

### 2. Критерии и показатели оценивания компетенций

В результате освоения дисциплины обучающийся должен демонстрировать следующие результаты обучения:

Код и наименование компетенции	Индикаторы достижения компетенций		
	знать	уметь	владеть
<p>способность владеть навыками линейно-конструктивного построения графического рисунка, проектной графики и основами декоративной живописи; навыками моделирования различных пластических форм, применения современной шрифтовой культуры; приемами работы в макетировании и художественном конструировании, с применением цвета и составлением цветовых композиций (ПК-2).</p>	<p>- методы ведения и выполнения линейно-конструктивного построения изображения, в том числе и шрифтовых форм, для его последующей обработки различными техниками; - методы организации и декорирования функционального пространства и моделирования формы наполняющих его объектов; - основы художественного конструирования и макетирования для моделирования объектов, наполняющих организуемое функциональное пространство; - методы и приемы работы с цветом, составления цветовых композиций, комбинирования их в колористические</p>	<p>- использовать различные художественные и декоративные приемы в работе над созданием изображений и проектов, конструктивных макетов и образов в материале для оформления различных функциональных пространств и наполняющих его прикладных изделий; - использовать знания о работе с цветом, комбинировании его оттенков в различные колористические карты (У-1).</p>	<p>- навыками работы в различных графических и декоративных техниках для разработки образов по формированию функционального пространства, их визуализации в проекте, конструкции и макете с учетом их последующего воплощения в материале (В-1).</p>



*Описание критериев оценивания компетенций на различных уровнях их формирования приведено в пункте «Параметры, критерии оценки, требования».*

### 3. Формируемые компетенции в структуре учебной дисциплины и средства их оценивания

№ п/п	Раздел (темы) дисциплины	Код оцениваемой компетенции	Планируемые результаты обучения по дисциплине (ЗУВ)	Оценочное средство
1	<b>Раздел 1. Основы композиции. Приемы и методы работы над ней</b>			
1.1	Тема 1.1. Композиция и приемы ее организации	ПК-2	З-1	Вопросы для собеседования
1.2	Тема 1.2. Основные элементы изобразительного языка графики, как средства визуализации композиции	ПК-2	З-1	Вопросы для собеседования
1.3	Тема 1.3. Художественный образ как основа композиции произведения	ПК-2	З-1, У-1, В-1	Вопросы для собеседования Разноуровневые практические задания Практическое задание
1.4	Тема 1.4. Выразительные средства композиции	ПК-2	З-1, У-1, В-1	Вопросы для собеседования Разноуровневые практические задания Практическое задание
2	<b>Раздел 2. Основы формообразования и специфика создания формальной композиционной структуры</b>			
2.1	Тема 2.1. Основные составляющие композиции в проектировании формальной схемы.	ПК-2	З-1	Вопросы для собеседования
2.2	Тема 2.2. Средства ее гармонизации.	ПК-2	З-1	Вопросы для собеседования
2.3	Тема 2.3. Форма и ритм	ПК-2	З-1, У-1, В-1	Вопросы для собеседования Разноуровневые практические задания Практическое задание
2.4	Тема 2.4. Средства достижения выразительности произведения искусства	ПК-2	З-1, У-1, В-1	Вопросы для собеседования Разноуровневые практические задания Практическое задание
2.5	Тема 2.5. Контраст и нюанс	ПК-2	З-1, У-1, В-1	Вопросы для собеседования Разноуровневые практические

				задания Практическое задание
2.6	Тема 2.6. Статика и динамика	ПК-2	З-1, У-1, В-1	Вопросы для собеседования Разноуровневые практические задания Практическое задание Портфолио Тестирование Зачетный просмотр
3	<b>Раздел 3. Стилизация как ведущий прием создания формальной структуры декоративной композиции</b>			
3.1	Тема 3.1. Растительные формы. Их пластика и специфика строения	ПК-2	З-1, У-1, В-1	Разноуровневые практические задания Практическое задание
3.2	Тема 3.2. Стилизация растительных форм	ПК-2	З-1, У-1, В-1	Разноуровневые практические задания Практическое задание
3.3	Тема 3.3. Создание декоративного бордюра на основе растительных форм	ПК-2	З-1, У-1, В-1	Разноуровневые практические задания Практическое задание
4	<b>Раздел 4. Проектирование сюжетно-тематической декоративной композиции</b>			
4.1	Тема 4.1. Принцип формирования формальной композиционной структуры произведения на основе определенной идеи или художественного образа	ПК-2	З-1, У-1, В-1	Разноуровневые практические задания Практическое задание
4.2	Тема 4.2. Создание сюжетно-тематической декоративной композиции. Включение изобразительных элементов в формальную композиционную структуру	ПК-2	З-1, У-1, В-1	Разноуровневые практические задания Практическое задание Портфолио Тестирование Экзаменационный просмотр

#### 4. Оценочные средства по дисциплине

##### 4.1. Оценочные средства для текущего контроля успеваемости

##### 4.1.1. Комплект вопросов для собеседования

##### *Раздел 1. Основы композиции. Приемы и методы работы над ней*

##### *Тема 1.1. Композиция и приемы ее организации*

1. Дайте определение понятию «пропедевтика». Аргументируйте важность этого предмета для профиля подготовки «художественная керамика».

2. Дайте определение понятию «композиция». Охарактеризуйте возможности композиции как основы произведения декоративно-прикладного искусства.
3. Перечислите и охарактеризуйте типы композиции, их свойства.
4. Назовите и охарактеризуйте виды композиции. Перечислите их свойства.
5. Какого правила рационально придерживаться в процессе создания целостной и гармоничной композиции? Описать методику его применения.

*Тема 1.2. Основные элементы изобразительного языка графики, как средства визуализации композиции*

6. Назовите и охарактеризуйте виды графики. Приведите примеры работ художников.
7. Назовите и охарактеризуйте основные выразительные средства черно-белой графики.
8. Опишите специфику работы различными выразительными средствами черно-белой графики.
9. Дайте определение понятиям «текстура» и «фактура». Опишите особенности их визуализации элементами черно-белой графики и создания в материалах художественной керамики.
10. Перечислите возможные комбинации элементов черно-белой графики. Кратко опишите особенности работы с ними. Аргументируйте их важность в процессе визуализации композиции.

*Тема 1.3. Художественный образ как основа композиции произведения*

11. Дайте определение понятиям «образ», «визуальный образ» и «художественный образ». Назовите их отличительные черты.
12. Опишите возможности содержательного подхода к искусству в целом, художественной керамике в частности. Аргументируйте его важность в процессе создания целостной и гармоничной композиции.
13. Опишите возможности проектирования через художественный образ. Аргументируйте его важность в процессе создания целостной и гармоничной композиции.
14. Перечислите и охарактеризуйте средства выражения художественного образа?
15. Охарактеризуйте особенности визуализации художественного образа с помощью формальной композиционной схемы. Приведите примеры основных подходов.

*Тема 1.4. Выразительные средства композиции*

16. Какие выразительные средства лежат в основе композиции? Дайте их краткую характеристику и перечислите свойства.
17. Дайте определение понятию «композиционный центр». Каким образом осуществляется организация композиционного центра в работе над произведением декоративно-прикладного искусства?
18. Каково значение симметрии и асимметрии в композиции? Приведите примеры оправданного применения этих выразительных средств в произведениях декоративно-прикладного искусства.
19. Каково значение ритмической организации элементов как одного из принципов проектирования в композиции?
20. Что такое «пространственная среда» в композиции? Охарактеризуйте ее возможности и назовите свойства.

**Раздел 2. Основы формообразования и специфика создания формальной композиционной структуры**

*Тема 2.1.1. Форма и ритм*

1. Дайте определение понятию «форма». Перечислите ее разновидности. Каково значение формы в визуализации различных художественных образов?
2. Аргументируйте важность использования акцентных точек в построении композиции. Какова их роль в восприятии и обобщении формы реципиентом?
3. Расскажите о закономерностях и особенностях восприятия формы на плоскости, в пространстве, в материалах художественной керамики.

4. Дайте определение понятию «ритм». Перечислите разновидности ритмической организации пространства, опишите специфику их применения.
5. Почему ритм и форму можно рассматривать в качестве основных компонентов в проектировании формальных композиций? Аргументируйте свой ответ.

*Тема 2.1.2. Средства достижения выразительности произведения искусства*

6. Какие инструменты создания изобразительной формы можно применять для достижения выразительности произведения изобразительного искусства?
7. Каковы возможности и особенности визуализации художественного образа с помощью экспрессии?
8. Каковы возможности и особенности визуализации художественного образа с помощью конструкции?
9. Каковы возможности и особенности визуализации художественного образа с помощью импрессии?
10. Каким образом становится возможной передача чувств и эмоций художника в изобразительном искусстве в целом, в декоративно-прикладном искусстве в частности?

*Тема 2.1.3. Контраст и нюанс*

11. Дайте определение понятию «контраст». Каково значение контраста в черно-белой и цветной графике, в произведениях декоративно-прикладного искусства?
12. Перечислите и охарактеризуйте разновидности контрастного отношения в произведениях изобразительного искусства в целом, декоративно-прикладного искусства в частности.
13. Дайте определение понятию «нюанс». Каково значение нюанса в черно-белой и цветной графике, в произведениях декоративно-прикладного искусства?
14. Перечислите и охарактеризуйте разновидности нюансного отношения в произведениях изобразительного искусства в целом, декоративно-прикладного искусства в частности.
15. Каково значение контраста и нюанса в организации формальной композиционной схемы и визуализации художественного образа?

*Тема 2.1.4. Статика и динамика*

16. Дайте определение понятию «статика». Какова роль статики в организации композиционного пространства средствами графики?
17. Каково значение статики в произведениях изобразительного искусства в целом, декоративно-прикладного искусства в частности?
18. Дайте определение понятию «динамика». Какова роль динамики в организации композиционного пространства средствами графики?
19. Каково значение динамики в произведениях изобразительного искусства в целом, декоративно-прикладного искусства в частности?
20. Каково значение статики и динамики в организации формальной композиционной схемы и визуализации художественного образа?

#### **4.1.2. Комплект разноуровневых практических заданий**

***Разноуровневые практические задания, включая вопросы для собеседования и оценки знаний обучающихся (выполняются двумя способами):***

- первый способ связан с краткой характеристикой и пониманием основных моментов задания, решением задач репродуктивного уровня, формулировкой ответов на вопросы для собеседования;

- второй способ заключается в поиске визуальных вариантов решения заданий, предусмотренных задачами реконструктивного и творческого уровней.

#### ***Раздел 1. Основы композиции. Приемы и методы работы над ней***

##### ***Тема 1.3. Художественный образ как основа композиции произведения***

#### **Вариант 1**

##### ***1 Задачи репродуктивного уровня***

Задание 1. Дать характеристику понятий «образ» и «визуальный образ».

Задание 2. Назвать основные отличия образа от визуального образа.

## **2 Задачи реконструктивного уровня**

Задание 1. Вычертить на плоскости каждого листа для эскизов формата А4 4 одинаковых квадрата размером 7х7 см, композиционно уравновесив их.

## **3 Задачи творческого уровня**

Задание 1. В одном из подготовленных листов создать 4 эскиза для черно-белой формальной схемы симметричной/ асимметричной композиции на основе одного композиционного центра в соответствии с художественным образом «земля».

Задание 2. В одном из подготовленных листов создать 4 эскиза для черно-белой формальной схемы симметричной/ асимметричной композиции на основе одного композиционного центра в соответствии с художественным образом «огонь».

### **Вариант 2**

#### **1 Задачи репродуктивного уровня**

Задание 1. Дать характеристику понятий «образ» и «художественный образ».

Задание 2. Назвать основные отличия образа от визуального образа.

#### **2 Задачи реконструктивного уровня**

Задание 1. Вычертить на плоскости каждого листа для эскизов формата А4 4 одинаковых квадрата размером 7х7 см, композиционно уравновесив их.

#### **3 Задачи творческого уровня**

Задание 1. В одном из подготовленных листов создать 4 эскиза для черно-белой формальной схемы симметричной/ асимметричной композиции на основе одного композиционного центра в соответствии с художественным образом «вода».

Задание 2. В одном из подготовленных листов создать 4 эскиза для черно-белой формальной схемы симметричной/ асимметричной композиции на основе одного композиционного центра в соответствии с художественным образом «воздух».

### *Тема 1.4. Выразительные средства композиции*

### **Вариант 1**

#### **1 Задачи репродуктивного уровня**

Задание 1. Дайте характеристику понятия «симметрия».

Задание 2. Аргументируйте необходимость наличия пространственной среды в композиции.

#### **2 Задачи реконструктивного уровня**

Задание 1. Вычертить на плоскости каждого листа для эскизов формата А4 3 одинаковых квадрата размером 7х7 см, композиционно уравновесив их.

#### **3 Задачи творческого уровня**

Задание 1. В одном из подготовленных листов создать 3 эскиза для черно-белой формальной схемы композиции, соответствующей следующим типам и видам: фронтальная, линейная, центральная.

Задание 2. В одном из подготовленных листов создать 3 эскиза для черно-белой формальной схемы композиции, соответствующей следующим типам и видам: фронтальная, открытая, модульная.

Задание 3. В одном из подготовленных листов создать 3 эскиза для черно-белой формальной схемы композиции, соответствующей следующим типам и видам: фронтальная, закрытая, симметричная.

Задание 4. В одном из подготовленных листов создать 3 эскиза для черно-белой формальной схемы композиции, соответствующей следующим типам и видам: фронтальная, открытая, асимметричная.

### **Вариант 2**

#### **1 Задачи репродуктивного уровня**

Задание 1. Каким образом выразительные средства «контраст и нюанс» применяются в организации композиции?

Задание 2. Каким образом с помощью выразительных средств композиции можно воплотить художественный образ в произведении визуального искусства в целом?

## ***2 Задачи реконструктивного уровня***

Задание 1. Вычертить на плоскости каждого листа для эскизов формата А4 3 одинаковых квадрата размером 7х7 см, композиционно уравновесив их.

## ***3 Задачи творческого уровня***

Задание 1. В одном из подготовленных листов создать 3 эскиза для черно-белой формальной схемы композиции, соответствующей следующим типам и видам: фронтальная, центральная, модульная.

Задание 2. В одном из подготовленных листов создать 3 эскиза для черно-белой формальной схемы композиции, соответствующей следующим типам и видам: фронтальная, симметричная, линейная.

Задание 3. В одном из подготовленных листов создать 3 эскиза для черно-белой формальной схемы композиции, соответствующей следующим типам и видам: фронтальная, центральная, фигурная.

Задание 4. В одном из подготовленных листов создать 3 эскиза для черно-белой формальной схемы композиции, соответствующей следующим типам и видам: фронтальная, линейная, закрытая.

## ***Раздел 2. Основы формообразования и специфика создания формальной композиционной структуры***

### ***Тема 2.1.2. Средства достижения выразительности произведения искусства***

#### **Вариант 1**

#### ***1 Задачи репродуктивного уровня***

Задание 1. Дать характеристику понятия «экспрессия».

Задание 2. Привести примеры экспрессивного творчества в изобразительном искусстве в целом.

#### ***2 Задачи реконструктивного уровня***

Задание 1. Вычертить на плоскости каждого листа для эскизов формата А4 6 одинаковых квадратов одинакового размера, композиционно уравновесив их.

#### ***3 Задачи творческого уровня***

Задание 1. В одном из подготовленных листов создать 6 эскизов в технике черно-белой графики пятном и линией геометрической фигуры «равносторонний или равнобедренный треугольник» в проекции «конструкция».

Задание 2. В одном из подготовленных листов создать 6 эскизов в технике черно-белой графики пятном и линией геометрической фигуры «равносторонний или равнобедренный треугольник» в проекции «экспрессия».

#### **Вариант 2**

#### ***1 Задачи репродуктивного уровня***

Задание 1. Дать характеристику понятия «конструкция».

Задание 2. Привести примеры конструктивного творчества в изобразительном искусстве в целом.

#### ***2 Задачи реконструктивного уровня***

Задание 1. Вычертить на плоскости каждого листа для эскизов формата А4 6 одинаковых квадратов одинакового размера, композиционно уравновесив их.

#### ***3 Задачи творческого уровня***

Задание 1. В одном из подготовленных листов создать 6 эскизов в технике черно-белой графики пятном и линией геометрической фигуры «квадрат» в проекции «конструкция».

Задание 2. В одном из подготовленных листов создать 6 эскизов в технике черно-белой графики пятном и линией геометрической фигуры «квадрат» в проекции «экспрессия».

#### **Вариант 3**

#### ***1 Задачи репродуктивного уровня***

Задание 1. Дать характеристику понятия «импрессия».

Задание 2. Привести примеры импрессивного творчества в изобразительном искусстве в целом.

### **2 Задачи реконструктивного уровня**

Задание 1. Вычертить на плоскости каждого листа для эскизов формата А4 6 одинаковых квадратов одинакового размера, композиционно уравновесив их.

### **3 Задачи творческого уровня**

Задание 1. В одном из подготовленных листов создать 6 эскизов в технике черно-белой графики пятном и линией геометрической фигуры «круг» в проекции «конструкция».

Задание 2. В одном из подготовленных листов создать 6 эскизов в технике черно-белой графики пятном и линией геометрической фигуры «круг» в проекции «экспрессия».

#### *Тема 2.1.3. Контраст и нюанс*

### **Вариант 1**

#### **1 Задачи репродуктивного уровня**

Задание 1. Дать характеристику понятия «контраст».

Задание 2. Рассказать о специфике применения контраста в создании композиции.

#### **2 Задачи реконструктивного уровня**

Задание 1. Из бумаги черного и белого цвета подготовить комплект, состоящий из 7ми геометрических фигур (равносторонний или прямоугольный треугольник, кривая линия, прямая линия, круг, прямоугольник, квадрат, любая геометрическая форма с недостающим сектором). Количество черных и белых фигур должно быть различным.

#### **3 Задачи творческого уровня**

Задание 1. На сером листе формата А4 создать из подготовленных геометрических фигур композицию, демонстрирующую «контраст», распределив в работе массу белого и черного.

### **Вариант 2**

#### **1 Задачи репродуктивного уровня**

Задание 1. Дать характеристику понятия «нюанс».

Задание 2. Рассказать о специфике применения нюанса в создании композиции.

#### **2 Задачи реконструктивного уровня**

Задание 1. Из бумаги черного и белого цвета подготовить комплект, состоящий из 7ми геометрических фигур (равносторонний или прямоугольный треугольник, кривая линия, прямая линия, круг, прямоугольник, квадрат, любая геометрическая форма с недостающим сектором). Количество черных и белых фигур должно быть различным.

#### **3 Задачи творческого уровня**

Задание 1. На сером листе формата А4 создать из подготовленных геометрических фигур композицию, демонстрирующую «нюанс», распределив в работе массу белого и черного.

#### *Тема 2.1.4. Статика и динамика*

### **Вариант 1**

#### **1 Задачи репродуктивного уровня**

Задание 1. Дать характеристику понятия «статика».

Задание 2. Рассказать о роли статики как выразительного средства композиции в организации ее пространства.

#### **2 Задачи реконструктивного уровня**

Задание 1. Из бумаги черного цвета подготовить комплект, состоящий из 7ми геометрических фигур (равносторонний или прямоугольный треугольник, кривая линия, прямая линия, круг, прямоугольник, квадрат, любая геометрическая форма с недостающим сектором).

#### **3 Задачи творческого уровня**

Задание 1. На белом листе формата А4 создать из подготовленных геометрических фигур композицию, демонстрирующую статику.

### **Вариант 2**

#### **1 Задачи репродуктивного уровня**

Задание 1. Дать характеристику понятия «динамика».

Задание 2. Рассказать о роли динамики как выразительного средства композиции в организации ее пространства.

### **2 Задачи реконструктивного уровня**

Задание 1. Из бумаги черного цвета подготовить комплект, состоящий из 7ми геометрических фигур (равносторонний или прямоугольный треугольник, кривая линия, прямая линия, круг, прямоугольник, квадрат, любая геометрическая форма с недостающим сектором).

### **3 Задачи творческого уровня**

Задание 1. На белом листе формата А4 создать из подготовленных геометрических фигур композицию, демонстрирующую динамику.

## **Раздел 3. Стилизация как ведущий прием создания формальной структуры декоративной композиции**

### **Тема 3.1. Растительные формы. Их пластика и специфика строения**

#### **Вариант 1**

#### **1 Задачи репродуктивного уровня**

Задание 1. Осуществить сбор материала различных растительных форм, распределив их по группам (цветы, ягоды, крупные соцветия, ветки, шишки, деревья, различные плоды и пр.).

Задание 2. Осуществить анализ растительных форм с соответствием со следующими моментами: пропорциональность, симметричность, асимметричность, статика, динамика.

#### **2 Задачи реконструктивного уровня**

Задание 1. Выполнить размещение растительных форм в пространстве листа А3, с соблюдением основных законов композиции.

#### **3 Задачи творческого уровня**

Задание 1. Выполнить схематичные изображения растительных форм, учитывая их пластику и специфику строения.

Задание 2. Выполнить рядом со схематичным изображением конкретной растительной формы зарисовку в карандаше, обобщив ее.

### **Тема 3.2. Стилизация растительных форм**

#### **Вариант 1**

#### **1 Задачи репродуктивного уровня**

Задание 1. Дать характеристику понятия «стилизация».

Задание 2. Рассказать об особенностях декоративной пластической трансформации различных растительных форм и мотивов в изобразительном искусстве в целом.

#### **2 Задачи реконструктивного уровня**

Задание 1. Вычертить в карандаше на плоскости каждого листа для эскизов формата А4 3 схематичных изображения конкретного растения, композиционно уравновесив их.

#### **3 Задачи творческого уровня**

Задание 1. На основе схематичных изображений растительных форм в карандаше, учитывая их пластику и специфику строения, выполнить графические варианты их стилизованных изображений с помощью пятна и линии.

### **Тема 3.3. Создание декоративного бордюра на основе растительных форм**

#### **Вариант 1**

#### **1 Задачи репродуктивного уровня**

Задание 1. Дать характеристику понятия «декоративный бордюр».

Задание 2. Рассказать о функциональном назначении орнаментальной композиции в процессе оформления интерьеров и экстерьеров.

#### **2 Задачи реконструктивного уровня**

Задание 1. Вычертить на плоскости листа для эскизов формата А4 4 одинаковых прямоугольника любого размера, композиционно уравновесив их.

#### **3 Задачи творческого уровня**

Задание 1. Разработать 4 варианта формальных композиционных структур на основе орнаментальной схемы, используя технические приемы работы линией, пятном, линией и пятном.



Задание 2. Выполнить тональную проработку 4 вариантов формальных композиционных структур в технике черно-белой графики.

### **Вариант 2**

#### **1 Задачи репродуктивного уровня**

Задание 1. Дать характеристику понятия «орнамент».

Задание 2. Перечислить основные разновидности орнамента, дать их краткую характеристику.

#### **2 Задачи реконструктивного уровня**

Задание 1. Вычертить на плоскости листа для эскизов формата А4 2 одинаковых прямоугольника любого размера с включенной в них одинаковой формальной схемой, композиционно уравновесив их.

#### **3 Задачи творческого уровня**

Задание 1. Разработать 2 варианта включения стилизованных растительных форм в определенную формальную композиционную схему.

### **Раздел 4. Проектирование сюжетно-тематической декоративной композиции**

*Тема 4.1. Принцип формирования формальной композиционной структуры произведения на основе определенной идеи или художественного образа*

#### **Вариант 1**

#### **1 Задачи репродуктивного уровня**

Задание 1. Дать характеристику понятия «формальная композиционная структура».

Задание 2. Перечислить отличительные черты, свойственные композиции в круге.

#### **2 Задачи реконструктивного уровня**

Задание 1. Вычертить на плоскости листов для эскизов формата А4 4 одинаковых круга любого размера, композиционно уравновесив их.

#### **3 Задачи творческого уровня**

Задание 1. Разработать 4 варианта формальных композиционных структур в круге, состоящих из нескольких секторов, используя графические приемы работы линией, пятном, пятном и линией.

Задание 2. Выполнить тональную проработку 4 вариантов формальных композиционных структур в технике черно-белой графики, используя 2-3 оттенка серого.

*Тема 4.2. Создание сюжетно-тематической декоративной композиции. Включение изобразительных элементов в формальную композиционную структуру*

#### **Вариант 1**

#### **1 Задачи репродуктивного уровня**

Задание 1. Дать характеристику понятия «тон».

Задание 2. Рассказать о значении тона в формировании монохромной и цветной композиции.

#### **2 Задачи реконструктивного уровня**

Задание 1. Вычертить на плоскости листов для эскизов формата А4 2 одинаковых круга любого размера с включенной в них одинаковой формальной схемой, композиционно уравновесив их.

#### **3 Задачи творческого уровня**

Задание 1. Разработать 2 варианта включения стилизованных растительных форм в определенную формальную композиционную схему в круге, используя черно-белые графические приемы работы линией, пятном, линией и пятном.

### **Критерии оценки заданий для текущего контроля успеваемости**

1. Критерии оценки обучающегося на вопросы для собеседования:

– (5 баллов) выставляется обучающемуся, проявившему всесторонние и глубокие знания программного материала и дополнительной литературы, проявившему творческие способности в понимании, изложении и практическом использовании материала.

– (4 балла) ставится обучающемуся, проявившему полное знание материала, освоившему основную рекомендованную литературу, показавшему стабильный характер знаний и умений и способному к их самостоятельному применению и пополнению в ходе последующего обучения и практической деятельности.

– (3 балла) ставится обучающемуся, проявившему знания в объеме, необходимом для последующего обучения и предстоящей практической деятельности, знакомому с основной рекомендованной литературой, допустившему неточности в ответе, но обладающему необходимыми знаниями и умениями для их устранения при корректировке со стороны преподавателя.

– (2 балла) ставится обучающемуся, показавшему существенные пробелы в знании основного программного материала, допустившему принципиальные ошибки при применении теоретических знаний, которые не позволяют ему продолжить обучение или приступить к практической деятельности без подготовки по данной дисциплине.

2. Критерии оценки обучающегося на вопросы для собеседования, входящие в комплект разноуровневых заданий:

- (5 баллов) выставляется обучающемуся, проявившему всесторонние и глубокие знания материала литературы, проявившему творческие способности ее в понимании и изложении.

- (4 балла) ставится обучающемуся, проявившему полное знание материала, освоившему основную рекомендованную литературу, показавшему стабильный характер знаний и умений и способному к их самостоятельному применению и пополнению в ходе последующего обучения.

- (3 балла) ставится обучающемуся, проявившему знания в объеме, необходимом для последующего обучения и предстоящей практической деятельности, допустившему неточности в ответе, но обладающему необходимыми знаниями и умениями для их устранения при корректировке со стороны преподавателя.

- (2 балла) ставится обучающемуся, показавшему существенные пробелы в знании основного программного материала, допустившему принципиальные ошибки при применении теоретических знаний, которые не позволяют ему продолжить обучение или приступить к практической деятельности без подготовки по данной дисциплине.

3. Критерии оценки обучающегося по выполнению практической части разноуровневых заданий и подготовительного эскизного материала к практическим заданиям соответствуют перечню, приведенному в таблицах пункта ««Параметры и критерии оценки учебно-творческих заданий по дисциплине при итоговом контроле»».

## **4.2. Оценочные средства для промежуточной аттестации по итогам освоения дисциплины**

### **4.2.1. Комплекты для тестирования**

#### **Типовой вариант тестирования для зачета**

#### **(1 семестр)**

1. Дайте определение понятию «композиция»:

А) – вид изобразительного искусства, использующий в качестве основных изобразительных средств линии, штрихи, пятна и точки;

Б) – разновидность геометрической пропорции;

В) – построение художественного произведения по принципу единства и соподчинения всех элементов друг другу, обусловленное его содержанием и характером;

Г) – сокращенное изложение какой-либо науки или дисциплины в систематизированном виде.

2. Укажите, каким понятием можно объединить следующие характеристики, имеющие непосредственное отношение к композиции:

- фронтальная композиция;

- объемная композиция;

- формальная композиция.

- А) виды композиции;
- Б) типы композиции;
- В) правило золотого сечения;
- Г) задачи пропедевтики.

3. Укажите, какой момент свойственен замкнутому виду композиции:

- А) основные элементы композиции не стремятся к краям;
- Б) антропоморфные фигуры – основные элементы композиции;
- В) наличие конкретного модуля;
- Г) наличие линий и пятен.

4. Выберите из предложенного списка разновидности графики:

- А) литография;
- Б) кракелюра;
- В) офорт;
- Г) пуантелизм.

5. Укажите, каким словосочетанием можно объединить следующие понятия:

- пятно;
- линия;
- точка;
- штрих.

- А) жанры живописи;
- Б) виды графики;
- В) типы композиции;
- Г) направления современного искусства.

6. Выберите из предложенного списка, какому понятию свойственна следующая характеристика:

- графическое изображение, воспроизводящее визуальные свойства каких-либо поверхностей или объектов.

- А) фактура;
- Б) гравюра;
- В) текстура;
- Г) корректура.

7. Укажите, какая категория отличает художественный образ от визуального:

- А) облик;
- Б) результат реконструкции действительности;
- В) наличие материального и абстрактного в его структуре;
- Г) функциональность.

8. Выберите из предложенного списка средства выражения художественного образа:

- А) смысловые средства;
- Б) формообразующие средства;
- В) функциональные средства;
- Г) цвето-световые средства.

9. Укажите, каким словосочетанием можно обобщить следующие характеристики:

- цельность;
- пропорции и масштаб;
- симметрия и асимметрия;
- ритмическая организация.

- А) смысловые средства;
- Б) функциональные средства;
- В) композиционные средства;
- Г) выразительные средства.

10. Укажите, какое определение характеризует понятие «равновесие»:

- А) – величинные соотношения высоты к ширине, одной части предмета к другой;
- Б) – важное качество любой композиции связанное с поиском визуальных выражений, основанных на соподчинении частей, как дискретных, так и непрерывных изображений;
- В) – размещение элементов композиции, при котором каждый предмет находится в устойчивом положении. Его местонахождение не вызывает сомнения, а также желания перемещать его по изобразительной плоскости;
- Г) – общее качество скульптурных произведений, произведений-декоративно-прикладного искусства и др. двухмерных искусств; ритмическое сочетание объемных форм и масс, выразительная передача поз, движений, жестов и всех элементов произведения.

11. Какая из перечисленных перспектив соответствует определению:

- эта перспектива характеризуется исчезновением четкости и ясности очертаний предметов по мере их удаления от глаз наблюдателя.

- А) воздушная перспектива;
- Б) фронтальная перспектива;
- В) угловая перспектива;
- Г) пространственная перспектива.

12. Укажите, каким определяющим понятием формы можно объединить следующие

фигуры:

- цилиндр;
- конус;
- шар.

- А) простые формы;
- Б) геометрические формы;
- В) объемные формы;
- Г) круглые формы.

13. Укажите, что такое «акцентные точки» в композиции:

- А) точки, помогающие обобщать и воспринимать форму на плоскости или в пространстве;
- Б) точки, существующие для выявления художественного образа;
- В) форма композиции;
- Г) визуальное выражение мысли художника.

14. Выберите, что из приведенного перечня основано на повторях и созвучиях точек, линий, геометрических форм, пятен, объемов, различных пропорций и текстур:

- А) акцентные точки;
- Б) ритм;
- В) форма;
- Г) пропорции.

15. Какие разновидности ритмической организации задействуют художники при организации композиции:

- А) простой ритм;
- Б) сложный ритм;
- В) поворотный ритм;
- Г) музыкальный ритм.

16. Работы какого художника отличаются материально-импрессивным типом в подходе к визуализации формы в пространстве листа:

- А) Э. Мане;
- Б) К. Моне;
- В) С. Дали;
- Г) В. ван Гог.

17. Каким понятием можно обозначить отношения, построенные на противопоставлении формы, размера и массы изображаемых предметов:

- А) нюанс;
- Б) тождество;
- В) статика;
- Г) контраст.

18. Укажите, какого контраста не существует в природе, - это специфика человеческого зрения:

- А) контраст светлого и темного;
- Б) симультанный контраст;
- В) контраст дополнительных цветов;
- Г) контраст по площади цветового пятна

19. При выполнении каких условий в работе ее композицию можно считать статичной:

- А) наличие равного количества вертикальных и горизонтальных линий;
- Б) наличие диагональных линий;
- В) наличие круглых форм;
- Г) визуальная устойчивость всех элементов в работе.

20. За счет выполнения каких условий достигается динамика в композиции произведения:

- А) асимметричное построение ее частей и элементов;
- Б) наличие классической завершенности и величавости в работе;
- В) зрительное движение от меньшей величины к большей;
- Г) небрежность в работе.

Ключ:

1 – В	2 – Б	3 – А	4 – А, В	5 – Б
6 – В	7 – В	8 – А, Б	9 – Г	10 – В
11 – А	12 – В	13 – А	14 – Б	15 – А, Б
16 – Б	17 – Г	18 – Б	19 – А, Г	20 – А, В

### Типовой вариант тестирования для зачета (2 семестр)

1. Выберите из предложенного списка основные техники черно-белой графики, применяемые в процессе создания первоначальных эскизов, стилизованных изображений для композиции:

- А) пятно;
- Б) линия;
- В) точка;
- Г) штрих.

2. Какие основные моменты необходимо учитывать в процессе стилизации различных растительных форм:

- А) наличие бутонов;
- Б) наличие листьев;
- В) пластика растения;
- Г) строение растения (конструктивная форма).

3. Выберите из предложенных вариантов понятие, характеризующееся следующим образом:

- нарочито подчеркнутая имитация оригинальных особенностей стиля определенного исторического периода, а также ведущий прием создания структуры композиции, неразрывно связанный с ее содержанием.

- А) форма;
- Б) материя;
- В) композиция;

Г) стилизация.

4. Укажите, синтез каких понятий свойственен визуальной трактовке пластического языка:

- А) форма и ритм;
- Б) форма и конструкция;
- В) эстетическая выразительность и функциональность;
- Г) акцентные точки и пятна.

5. Укажите, какой тип композиции используется в процессе стилизации объекта средствами черно-белой графики:

- А) формальный;
- Б) фронтальный;
- В) центральный;
- Г) модульный.

6. Укажите, для какого графического приема характерны следующие моменты:

- точность силуэтного пятнового очертания;
- чистота линий;
- различная толщина линий и направленность.

- А) конструирование;
- Б) моделирование;
- В) стилизация;
- Г) конкретизация.

7. Выберите из предложенного списка понятие, основой которого являются следующие характерные моменты:

- форма;
- графика;
- стилизация.

- А) графическая композиция;
- Б) академический рисунок;
- В) художественный образ;
- Г) зарисовка.

8. С помощью какой категории изображение становится доступным для восприятия:

- А) художественный образ;
- Б) визуальный образ;
- В) художественно-пластический язык;
- Г) графические средства.

9. К какому основополагающему моменту лучше всего прибегать, осваивая подходы к стилизации в рамках учебного процесса:

- А) конкретного стиля;
- Б) эклектики;
- В) готического стиля;
- Г) классического стиля.

10. Какие графические техники допускается использовать в процессе стилизации:

- А) линейная;
- Б) линейно-пятновая;
- В) модульная;
- Г) моделирующая.

11. Выберите из предложенного списка понятие, которому соответствует следующая дефиниция:

- объект, созданный художником декоративно-прикладного искусства для украшения интерьера помещения или экстерьера архитектурного сооружения.

- А) тематическая композиция;
- Б) фигуративная композиция;
- В) центральная композиция;
- Г) декоративная композиция.

12. Укажите, какие типы композиции могут быть использованы для создания проекта декоративного ансамбля:

- А) фронтальная композиция;
- Б) центральная композиция;
- В) формальная композиция;
- Г) замкнутая композиция.

13. Если визуальный облик для декоративной композиции создан по мотивам какого-либо произведения, то к какой разновидности ее можно отнести:

- А) открытая композиция;
- Б) сюжетно-тематическая композиция;
- В) линейная композиция;
- Г) объемная композиция.

14. С помощью какого средства художник декоративно-прикладного искусства может добиться выявления художественно-образного решения композиции в целом:

- А) визуализация;
- Б) прокламация;
- В) интерпретация;
- Г) инсталляция.

15. При наличии какой категории можно утверждать, что сюжетно-тематическая композиция является целостной и осмысленной художником:

- А) форма;
- Б) гармоничная композиция;
- В) образ;
- Г) цвет.

16. К какому процессу рекомендовано прибегнуть после выбора темы для создания декоративной композиции:

- А) к выбору пластического языка;
- Б) к выбору формального композиционного решения;
- В) к выбору метода для генерации визуального облика идеи;
- Г) к составлению колористической карты.

17. К каким видам практической деятельности необходимо прибегать в процессе сбора информации по разрабатываемой теме:

- А) выполнять зарисовки и наброски;
- Б) делать копии произведений по сопутствующей теме;
- В) составлять коллажи;
- Г) осваивать различные графические техники.

18. Какого метода генерации идей можно придерживаться в процессе работы над эскизами, но избегать при создании авторского произведения искусства:

- А) метод инверсия;
- Б) метод фантазия;
- В) метод аналогии;
- Г) художественный метод.

19. Какие нежелательные моменты могут возникнуть в процессе неправильной графической обработки изображения:

- А) дробность элементов;

- Б) четкая грань между распределением света и тени в работе;
- В) светотеневая моделировка формы;
- Г) явное расхождение с темой произведения.

20. В соответствии с каким принципом создаются орнаментальные композиции в круге:

- А) работа по секторам;
- Б) выбор специфической темы для работы;
- В) создание в круге композиции в квадрате;
- Г) работа по принципу открытой композиции.

Ключ:

1 – А, Б	2 – В, Г	3 – Г	4 – Б	5 – Б
6 – В	7 – А	8 – В	9 – Б	10 – А, Б
11 - Г	12 – А, В	13 - Б	14 - А	15 - В
16 - В	17 – А, Б	18 - В	19 – А, Г	20 - А

#### Критерии оценки тестирования

Балл	Выполнение заданий тестирования, в %	Результаты оценки
5	90-100 % от общего количества вопросов тестирования (18-20 верных ответов)	зачтено
4	75-89 % от общего количества вопросов тестирования (15-17 верных ответов)	
3	60-74 % от общего количества вопросов тестирования (12-14 верных ответов)	
2	до 60 % от общего количества вопросов тестирования (до 11 верных ответов)	не зачтено

#### 4.2.2. Комплекты с перечнем практических заданий

По окончании **1 семестра** проводится текущий просмотр – выставки учебных работ. В комплект практических заданий, предъявляемых на просмотре, входят следующие работы:

1. Перечень самостоятельно выполненных заданий по следующим темам:

- задание № 1. Сбор материала по теме лекции «Композиция и приемы ее организации» (поиск иллюстративного материала и его надлежащее оформление);
- задание № 2. Сбор материала по теме лекции «Основные элементы изобразительного языка графики, как средства визуализации композиции» (поиск иллюстративного материала и его надлежащее оформление);
- задание № 3. Выполнение эскизов к практическому заданию (на примере создания формальных композиционных схем для стихий «земля», «огонь», «вода», «воздух»);
- задание № 4. Выполнение эскизов к практическому заданию (на примере создания формальных композиционных структур для различных композиционных схем, соответствующих сочетанию ее типов и видов);
- задание № 5. Выполнение эскизов к практическому заданию (на примере визуализации геометрических фигур («треугольник», «квадрат», «круг») в трех проекциях: «экспрессия», «конструкция», «импрессия»).

2. Перечень практических заданий:

- Практическое задание № 1. Визуализация различных художественных образов;
- Практическое задание № 2. Создание композиционных схем;
- Практическое задание № 3. Экспрессия, конструкция, импрессия;



- Практическое задание № 4. Контраст и нюанс;
- Практическое задание № 5. Статика и динамика.

3. Портфолио. Выполненные практические задания необходимо оформить в файлах А4 и А3 формата, поместить их в скоросшиватель. Эскизы к практическим заданиям также помещаются в файлы формата А4 и подшиваются в другой скоросшиватель. Также оригиналы работ согласно списку, приведенному в пункте «Оценочные средства для промежуточной аттестации по итогам освоения дисциплины (перечень практических заданий)» в соответствии с зачетом/ экзаменом, подлежат оцифровке. Портфолио формируется и оформляется в соответствии с требованиями, указанными в пункте «Портфолио» раздела «Фонд оценочных средств» рабочей программы дисциплины.

4. Тестирование. Перед проведением просмотра обучающимися выполняется тестирование. 20 вопросов комплекта для тестирования составлены согласно информации, отражающей основные моменты, усвоенные в процессе освоения дисциплины.

Зачет по дисциплине «*Пропедевтика*» по окончании **2 семестра** проводится в форме просмотра – выставки учебных работ. В комплект практических заданий, предъявляемых на зачете, входят следующие работы:

5. Перечень самостоятельно выполненных заданий по следующим темам:

- задание № 6. Выполнение зарисовок (на примере темы декоративной композиции на основе растительных форм);
- задание № 7. Выполнение эскизов к практическому заданию (на примере стилизации различных растительных форм);
- задание № 8. Выполнение эскизов к практическому заданию (на примере создания композиционной структуры на основе темы «Декоративный бордюр», состоящей из растительных мотивов);
- задание № 9. Выполнение эскизов к практическому заданию (на примере создания формальной композиционной структуры в круге на основе растительных мотивов);
- задание № 10. Выполнение эскизов к практическому заданию (на примере создания тональной структуры на основе сюжетно-тематической декоративной композиции с растительными мотивами).

5. Перечень практических заданий:

- Практическое задание № 6. Пластика и строение растительных форм;
- Практическое задание № 7. Стилизация растительных форм;
- Практическое задание № 8. Декоративный бордюр;
- Практическое задание № 9. Проектирование формальной композиционной структуры в круге;
- Практическое задание № 10. Создание декоративной композиции в круге.

7. Портфолио. Выполненные практические задания необходимо оформить в файлах А4 и А3 формата, поместить их в скоросшиватель. Эскизы к практическим заданиям также помещаются в файлы формата А4 и подшиваются в другой скоросшиватель. Также оригиналы работ согласно списку, приведенному в пункте «Оценочные средства для промежуточной аттестации по итогам освоения дисциплины (перечень практических заданий)» в соответствии с зачетом/ экзаменом, подлежат оцифровке. Портфолио формируется и оформляется в соответствии с требованиями, указанными в пункте «Портфолио» раздела «Фонд оценочных средств» рабочей программы дисциплины.

8. Тестирование. Перед проведением экзамена обучающимися выполняется тестирование. 20 вопросов комплекта для тестирования составлены согласно информации, отражающей основные моменты, усвоенные в процессе освоения дисциплины.

### **Параметры, критерии оценки, требования**

**При выставлении оценки преподаватель учитывает:** логику, структуру, стиль ответа и изложения материала; культуру речи, манеру общения; готовность к дискуссии,

аргументированность ответа; уровень самостоятельного мышления; умение приложить теорию к практике, решить задачи и др.

**Нулевой уровень («неудовлетворительно»).**

Результаты обучения обучающегося свидетельствуют:

З) об усвоении им некоторых элементарных знаний, но обучающийся не владеет понятийным аппаратом изучаемой предметной области (практики);

У) не умеет установить связь теории с практикой;

В) не владеет способами решения практико-ориентированных задач.

**Первый уровень - пороговый («удовлетворительно»).**

Достигнутый уровень оценки результатов обучения обучающегося показывает:

З) знания имеют фрагментарный характер, отличаются поверхностностью и малой содержательностью; обучающийся раскрывает содержание вопроса, но не глубоко, бессистемно, с некоторыми неточностями;

У) слабо, недостаточно аргументированно может обосновать связь теории с практикой;

В) способен понимать и интерпретировать основной теоретический материал по практике.

**Второй уровень – повышенный («хорошо»).**

Обучающийся на должном уровне:

З) раскрывает учебный материал: даёт содержательно полный ответ, требующий незначительных дополнений и уточнений, которые он может сделать самостоятельно после наводящих вопросов преподавателя;

У) демонстрирует учебные умения и навыки в области решения практико-ориентированных задач;

В) владеет способами анализа, сравнения, обобщения и обоснования выбора методов решения практико-ориентированных задач.

**Третий уровень – продвинутый («отлично»).**

Обучающийся, достигающий должного уровня:

З) даёт полный, глубокий, выстроенный логично по содержанию вопроса ответ, используя различные источники информации, не требующий дополнений и уточнений;

У) доказательно иллюстрирует основные теоретические положения практическими примерами;

В) способен глубоко анализировать теоретический и практический материал, обобщать его, самостоятельно делать выводы, вести диалог и высказывать свою точку зрения.

Содержание уровня может быть представлено как в полном объеме (З+У+В), так и в частичном (З; З+У; З+В; У+В; У; В).

**Параметры и критерии оценки учебно-творческих заданий по дисциплине при итоговом контроле (зачет)**

Таблица 1

*Интегративные параметры и критерии*

Параметры	Критерии
1. Сюжетность	1. Выражение сюжетно-тематической основы в декоративной композиции. 2. Соответствие сюжета визуально-образному решению учебных и творческих задач. 3. Выявление сюжета через элементы, присутствующие в декоративной работе.
2. Образность	1. Оригинальность художественного образа. 2. Образное единство декоративной работы. 3. Соответствие визуального воплощения художественного образа поставленным в декоративной работе задачам.
3. Стилиевое единство	1. Взаимодействие элементов композиционного построения (в формальной композиции).

	2. Единство изобразительной стилистики и пластики в декоративной работе. 3. Взаимодействие художественных, графических и декоративных средств для выражения замысла работы.
--	--

Таблица 2

*Художественно-выразительные параметры и критерии*

<b>Параметры</b>	<b>Критерии</b>
1. Композиция	1. Соответствие формальной композиционной схемы работы поставленной в теме задаче. 2. Построение композиции с учетом поставленной в теме задаче (статика, динамика, контраст, нюанс и пр.). 3. Применение средств декоративной графики в построении композиции работы. 4. Применение пластических средств в построении композиции работы. 5. Применение средств стилизации в композиции работы.
2. Изображение	1. Соответствие изобразительного решения поставленной в декоративной работе задаче. 2. Соответствие изобразительного решения работы творческому замыслу. 3. Соответствие форм стилизации изобразительному решению декоративной работы.
3. Техника исполнения	1. Выбор графической техники, соответствующей конкретной теме решения декоративной работы. 2. Владение техникой формообразования предметов на плоскости. 3. Владение выразительными графическими и декоративными техниками. 4. Качество технического исполнения декоративной работы. 5. Формирование авторского пластического языка.

Таблица 3

*Мотивационные параметры и критерии*

<b>Параметры</b>	<b>Критерии</b>
1. Разработка творческих замыслов	1. Предложение нескольких графических вариантов решения творческой задачи. 2. Убедительность предлагаемых решений.
2. Поиск способов композиционного построения	1. Обоснованность выбора способов композиционного построения. 2. Неординарность предлагаемых способов композиционного построения.
3. Систематичность и самостоятельность в практическом задании	1. Самостоятельность в последовательности выполнения практического задания. 2. Увеличение доли самостоятельных решений, предлагаемых в творческой работе.

**Методика оценивания**

Выполняемые обучающимися учебно-творческие задания и проекты оцениваются по каждому из 28 приведенных критериев, что соответствует 100 баллам.

При различных видах контроля (текущий, промежуточный, итоговый) для оценивания обучающихся по 4-х бальной системе учитываются следующие параметры:

- (90-100 баллов) выставляется обучающемуся, если задания выполнены в полном объеме. Обучающийся владеет системой знаний о правилах ведения творческой практической работы, различными формальными композиционными приемами, правилами сопоставления цветов,

средствами графики, демонстрирует свое творческое видение, выработанный авторский знаковый графический и художественно-пластический язык. Прделанная обучающимся работа удовлетворяет 90-100 % от общего объема приведенных критериев (25-28 критериев).

- (75-89 баллов) выставляется обучающемуся, если задания выполнены в полном объеме, но допущен ряд несущественных ошибок в одном из заданий, связанных с правилами сопоставления цветов, со стандартной подачей знакового графического языка. Прделанная обучающимся работа удовлетворяет 71-89 % от общего объема приведенных критериев (20-24 критерия).

- (60-74 балла) выставляется обучающемуся, если задания выполнены в полном объеме, но при этом он испытывает затруднения с применением различных формальных композиционных приемов, правил сопоставления цветов, средств графики. Прделанная обучающимся работа удовлетворяет 51-70 % от общего объема приведенных критериев (14-19 критериев).

- (менее 60 баллов) выставляется обучающемуся, если задания выполнены не в полном объеме и допущен ряд грубых ошибок, связанных с применением различных формальных композиционных приемов, правил сопоставления цветов, средств графики, созданием образов, моделированием форм и пр. Прделанная обучающимся работа удовлетворяет менее 50 % от общего объема приведенных критериев (менее 14 критериев).

#### Шкала перевода баллов в оценки для зачета по дисциплине

Уровень формирования компетенции	Оценка		Минимальное количество баллов	Максимальное количество баллов
Продвинутый	Зачтено	Отлично	90	100
Повышенный		Хорошо	75	89
Пороговый		Удовлетворительно	60	74
Нулевой	Не зачтено	Неудовлетворительно	0	59

#### Критерии оценивания учебно-творческих заданий в соотношении со шкалой перевода баллов в оценки для зачета по дисциплине

Знания, умения и навыки обучающихся при аттестации **в форме зачета** определяются «зачтено», «не зачтено». «Зачтено» **выставляется, если обучающийся достиг уровней формирования компетенций: продвинутый, повышенный, пороговый** - обучающийся знает курс на уровне лекционного материала, базового учебника, дополнительной учебной, научной и методологической литературы, умеет привести разные точки зрения по излагаемому вопросу. «Не зачтено» **соответствует нулевому уровню формирования компетенций**; обучающийся имеет пробелы в знаниях основного учебного материала, допускает принципиальные ошибки в выполнении предусмотренных программой заданий.

Знания, умения и навыки обучающихся при промежуточной аттестации в форме экзамена **выставляется обучающемуся, если он достиг уровней формирования компетенций: продвинутый, повышенный, пороговый**.

#### 4.2.3. Портфолио

Портфолио представляет собой технологию работы с результатами учебно-познавательной, практической и творческой деятельности обучающихся. Этот вид задания можно рассматривать как способ накопления и оценки индивидуальных достижений обучающегося, самооценку его уровня в группе или в соотнесении с предыдущими курсами обучающегося по данной дисциплине.

С помощью портфолио становится возможным определить следующее:

- проследить динамику творческого развития и роста обучающегося;
- сформировать у обучающегося умение представлять результаты своих достижений;
- объективно оценить профессиональные достижения обучающегося, представить в устной форме мотивированное заключение.

Портфолио включает следующие обязательные моменты:

1. Титульный лист формата А4 со следующими сведениями (Приложение 1):

- шапка с наименованием учебного заведения, подразделением (факультет и кафедра);
- портфолио с указанием дисциплины;
- наименование направления;
- исполнитель (фамилия имя отчество, номер курса, группы);
- город;
- год.

2. Практические задания, выполненные обучающимся за отчетный период обучения (к зачету/ экзамену) по программе дисциплины. Если программа дисциплины предусматривает несколько видов промежуточной аттестации (зачетов/ экзаменов), то обучающийся формирует несколько папок с различным перечнем заданий.

Выполненные практические задания необходимо оформить в файлах А4 и А3 формата, поместить их в гибкий скоросшиватель с прозрачным листом. Если чистовой вариант работы превышает параметры формата А3, то в папку с портфолио подшивается его репродукция, выполненная с помощью полиграфической печати формата А3. Оригинал работы сдается преподавателю отдельно. При необходимости и по рекомендации преподавателя такой оригинал работы оформляется в паспарту и багет для экспонирования на различных выставках и конкурсах, а также в корпусах КемГИК.

3. Поисковый материал и задания, выполненные в качестве самостоятельной работы по дисциплине.

Эскизы и задания, выполненные самостоятельно, помещаются в файлы формата А4 и подшиваются в отдельный гибкий скоросшиватель с прозрачным листом, снабженный титульным листом, выполненным по образцу, приведенному в Приложении 1. При этом в строчке Портфолио с названием дисциплины указывается в скобках – (поисковый материал).

4. Каждую работу или эскизы необходимо подписать с обратной стороны листа по образцу: фамилия и имя, курс, группа, название, год создания, материал, размеры (высота х ширина). Если работа представлена не в оригинале, а в виде копии, выполненной средствами полиграфии, то указываются реальные размеры.

5. Оригиналы работ согласно списку, приведенному выше в пункте «Оценочные средства для промежуточной аттестации по итогам освоения дисциплины (перечень практических заданий)», подлежат оцифровке в соответствии со следующими требованиями:

- файл с фото – 20 см по большей стороне;
- расширение файла - .jrg;
- цветовой профиль – СМУК;
- разрешение файла – 300 dpi.

Каждый файл нумеруется в соответствии с порядковым номером, присвоенным практическому заданию, а также фамилией и инициалом имени обучающегося, номером группы. Например, 03\_Иванов И\_ДПИ\_171.

Оцифрованные файлы записываются обучающимися группы на общий накопитель (флеш, диск, съемный диск и др.) и передаются преподавателю для формирования электронного банка практических работ по дисциплине.

#### **Критерии оценки портфолио**

- (5 баллов) – выставляется обучающемуся за полноту представленных учебно-творческих работ, оригинальность идей и художественных замыслов, высокое художественное качество произведений, умение обосновать образное решение, стилистику и пластический язык;

- (4 балла) – выставляется обучающемуся за полноту представленных учебно-творческих работ, оригинальность идей и художественных замыслов при общем хорошем художественном

качестве произведений, умении обосновать образное решение, иметь неточности в стилистике и выборе пластического языка;

- (3 балла) – выставляется обучающемуся при недостаточной полноте представленных учебно-творческих работ и среднем уровне идей и замыслов, посредственном художественном качестве произведений, умении обосновать образное решение, но иметь несоответствия в стилистике и выборе пластического языка;

- (2 балла) – выставляется обучающемуся при недостаточной полноте представленных учебно-творческих работ, их низком уровне в плане идей и замыслов, а также художественного качества произведений, значительных затруднениях в процессе обосновании образного решения, выбора стилистики и художественного пластического языка.

ФГБОУ ВО «Кемеровский государственный институт культуры»  
Факультет визуальных искусств  
Кафедра декоративно-прикладного искусства

**ПОРТФОЛИО ПО ДИСЦИПЛИНЕ  
«ПРОПЕДЕВТИКА»**

**Направление подготовки**  
**54.03.02 Декоративно-прикладное искусство и народные промыслы**

**Профиль подготовки**  
**«Художественно-декоративное оформление интерьера»**

Исполнитель:  
Коробкова Н. А.,  
4 курс, ДПИ-141

Кемерово  
2018

Министерство культуры Российской Федерации  
Кемеровский государственный институт культуры  
Факультет Визуальных искусств  
Кафедра Декоративно-прикладного искусства

УТВЕРЖДАЮ  
Зав. кафедрой ДПИ: Воронова И.В.

**ФОНД ОЦЕНОЧНЫХ СРЕДСТВ**  
по учебной дисциплине

**ЦВЕТОВЕДЕНИЕ**

Направление подготовки  
**54.03.02. «Декоративно-прикладное искусство и народные промыслы»**

Профиль подготовки  
**«Художественно-декоративное оформление интерьера»**

Квалификация (степень) выпускника  
**Бакалавр**

Формы обучения  
**Очная**

Утвержден на заседании кафедры  
26.05.2023, протокол «10».

Составитель: Коробейников В.Н.

Кемерово  
2023



## Фонд оценочных средств

### 1. Перечень оцениваемых компетенций:

ПК-2. Способен владеть навыками линейно-конструктивного построения и основами живописи, навыками скульптора, современной шрифтовой культуры, приемами работы в макетировании и моделировании, приемами работы с цветом и цветовыми композициями.

ПК-6. Способен самостоятельно разрабатывать учебную программу практических и лекционных занятий, выполнять методическую работу в сфере дошкольного, начального общего, основного общего, среднего общего образования, профессионального обучения и дополнительного образования для детей и взрослых.

### 2. Критерии и показатели оценивания компетенций

Обучающийся должен демонстрировать следующие результаты обучения по дисциплине:

Формируемые компетенции	Планируемые результаты освоения дисциплины		
	знать	уметь	владеть
ПК-2. Способен владеть навыками линейно-конструктивного построения и основами живописи, навыками скульптора, современной шрифтовой культуры, приемами работы в макетировании и моделировании, приемами работы с цветом и цветовыми композициями.	- методы ведения и выполнения линейно-конструктивного построения изображения для его последующей обработки различными техниками (З-1)	использовать различные художественные и декоративные приемы в работе над созданием изображений и проектов для формируемых изделий (У-1)	навыками работы в различных декоративных техниках для визуализации образов в проекте, с учетом их последующего воплощения в материале (В-1)
ПК-6. Способен самостоятельно разрабатывать учебную программу практических и лекционных занятий, выполнять методическую работу в сфере дошкольного, начального общего, основного общего, среднего общего образования, профессионального обучения и дополнительного образования для детей и взрослых.	организацию методической работы (З-2)	применять методы познавательного и личностного развития обучающихся в области декоративно-прикладного искусства (У-2)	навыками постановки образовательных задач с учетом индивидуальных особенностей обучающихся декоративно-прикладному искусству (В-2)

*Описание критериев оценивания компетенций на различных уровнях их формирования*

При выставлении оценки преподаватель учитывает: логику, структуру, культуру речи;

готовность к дискуссии, аргументированность ответа; уровень самостоятельного мышления; умение приложить теорию к практике, решить задачи.

**Нулевой уровень («неудовлетворительно»).** Результаты обучения студента свидетельствуют:

З) об усвоении им некоторых элементарных знаний, но студент не владеет понятийным аппаратом изучаемой предметной области (учебной дисциплины);

У) не умеет установить связь теории с практикой;

В) не владеет способами решения практико-ориентированных задач.

**Первый уровень - пороговый («удовлетворительно»).** Достигнутый уровень оценки результатов обучения студента показывает:

З) знания имеют фрагментарный характер, отличаются поверхностностью и малой содержательностью; студент раскрывает содержание вопроса, но не глубоко, бессистемно, с некоторыми неточностями;

У) слабо, недостаточно аргументировано может обосновать связь теории с практикой;

В) способен понимать и интерпретировать основной теоретический материал по дисциплине.

**Второй уровень повышенный («хорошо»).** Студент на должном уровне:

З) раскрывает учебный материал: дает содержательно полный ответ, требующий незначительных дополнений и уточнений, которые он может сделать самостоятельно после наводящих вопросов преподавателя;

У) демонстрирует учебные умения и навыки в области решения практико-ориентированных задач;

В) владеет способами анализа, сравнения, обобщения и обоснования выбора методов решения практико-ориентированных задач.

**Третий уровень продвинутый («отлично»).** Студент, достигающий должного уровня:

З) дает полный, глубокий, выстроенный логично по содержанию вопроса ответ, используя различные источники информации, не требующий дополнений и уточнений;

У) доказательно иллюстрирует основные теоретические положения практическими примерами;

В) способен глубоко анализировать теоретический и практический материал, обобщать его, самостоятельно делать выводы, вести диалог и высказывать свою точку зрения.

По конкретной дисциплине содержание уровня может быть представлено как в полном объеме (З+У+В), так в частичном (З; З+У; З+В; У+В; У; В).

### 3. Формируемые/оцениваемые компетенции в структуре учебной дисциплины (очная форма)

№ п/п	Разделы (темы) дисциплины	Код оцениваемой компетенции	Планируемые результаты обучения по дисциплине	Оценочное средство
		ПК-2, ПК-6		
<b><i>Раздел 1. Цветоведение как средство выражения в декоративно-прикладном творчестве.</i></b>				
1.1.	Функции основных групп цветов, их характеристики при создании декоративной композиции.	ПК-2	З-1,У-1,В-1	Устный опрос
1.2.	Методы создания гармоничных цветовых	ПК-2	З-1,У-1,В-1	Устный опрос,

	схем.			практически е задания
<b>Раздел 2. Ахроматические цвета, их свойства; комбинаторика и структура ахроматической шкалы.</b>				
2.1.	Тональность хроматических цветов, локальных цветов.	ПК-2	3-1,У-1,В-1	Устный опрос, практически е задания
2.2.	Контраст по насыщенности в композиции.	ПК-2	3-1,У-1,В-1	Устный опрос, практически е задания
2.3.	Визуально-иллюзорный контраст в соотношении фигур.	ПК-2	3-1,У-1,В-1	Устный опрос, практически е задания
2.4.	Комбинаторика тональной ахроматической шкалы.	ПК-2	3-1,У-1,В-1	Устный опрос, практически е задания
2.5.	Определение 13 ступеней по световому диапазону.	ПК-2	3-1,У-1,В-1	Устный опрос, практически е задания
2.6.	Определение триады для таблицы 1-го и 2-го порядка.	ПК-2	3-1,У-1,В-1	Устный опрос, практически е задания
<b>Раздел 3. Цветовой круг - комбинаторика и его структура.</b>				
3.1.	Комбинаторика 24-частного цветового круга.	ПК-2	3-1, 3-2,У-1, У-2,,В-1, В-2	Устный опрос, практически е задания
3.2.	Триада 1-го порядка (основные цвета).	ПК-2	3-1, 3-2,У-1, У-2,,В-1, В-2	Устный опрос, практически е задания
3.3.	Триада 2-го порядка (производные цвета).	ПК-2	3-1, 3-2,У-1, У-2,,В-1, В-2	Устный опрос, практически е задания
3.4.	Триада 3-го порядка (родственноконтрастные цвета).	ПК-2	3-1, 3-2,У-1, У-2,,В-1, В-2	Устный опрос, практически е задания
<b>Раздел 4. Систематизация, насыщенность, свойства хроматических цветов.</b>				
4.1.	Основные признаки теплых и холодных цветов.	ПК-2	3-1, 3-2,У-1, У-2,,В-1, В-2	Устный опрос, практически е задания
4.2.	Визуальное распределение на цвето-тональные группы.	ПК-2	3-1, 3-2,У-1, У-2,,В-1, В-2	Устный опрос, практически е задания
4.3.	Насыщенность, светлота (яркость), тон, световой и цветовой контраст.	ПК-2	3-1, 3-2,У-1, У-2,,В-1, В-2	Устный опрос, практически

				е задания
4.4.	Пограничный и последовательный цветовой контраст	ПК-2	3-1, 3-2,У-1, У-2,,В-1, В-2	Устный опрос, практически е задания
<b>Раздел 5. Взаимовлияние хроматических и ахроматических цветов.</b>				
5.1.	Равновесие в 3-х тоновых композициях.	ПК-2	3-1, 3-2,У-1, У-2,,В-1, В-2	Устный опрос, практически е задания
5.2.	Изменчивость цветowych аккордов.	ПК-2	3-1, 3-2,У-1, У-2,,В-1, В-2	Устный опрос, практически е задания
<b>Раздел 6. Физика цвета.</b>				
6.1.	Цветовой спектр и его характеристика.	ПК-2	3-1, 3-2,У-1, У-2,,В-1, В-2	Устный опрос, практически е задания
6.2.	Зрительное восприятие объектов, иллюзия форм, пространства и движения.	ПК-2	3-1, 3-2,У-1, У-2,,В-1, В-2	Устный опрос, практически е задания
6.3.	Восприятие цвета.			
<b>Раздел 7. Цветовое конструирование.</b>				
7.1.	12-частный цветовой круг.	ПК-2	3-1, 3-2,У-1, У-2,,В-1, В-2	Устный опрос, практически е задания
7.2.	Структуры 2-го и 3-го порядка.	ПК-2	3-1, 3-2,У-1, У-2,,В-1, В-2	Устный опрос, практически е задания
7.3.	Цветовые созвучия.	ПК-2	3-1, 3-2,У-1, У-2,,В-1, В-2	Устный опрос, практически е задания
<b>Раздел 8. Цветовые контрасты.</b>				
8.1.	Типы цветowych контрастов.	ПК-2, ПК-6	3-1, 3-2,У-1, У-2,,В-1, В-2	Устный опрос, практически е задания
8.2.	Конструктивные клаузуры 1-го и 2-го порядка.	ПК-2, ПК-6	3-1, 3-2,У-1, У-2,,В-1, В-2	Устный опрос, практически е задания
8.3.	Диаметральный и полярный контрасты.	ПК-2, ПК-6	3-1, 3-2,У-1, У-2,,В-1, В-2	Устный опрос, практически е задания
<b>Раздел 9. Цветовая гармония.</b>				
9.1.	Система гармонических сочетаний.	ПК-2, ПК-6	3-1, 3-2,У-1, У-2,,В-1, В-2	Устный опрос, практически е задания
9.2.	Гармонические сочетания родственных	ПК-2, ПК-6	3-1, 3-2,У-1, У-2,,В-1, В-2	Устный опрос,

	цветов.			практически е задания
9.3.	Гармонические сочетания родственно-контрастных цветов.	ПК-2, ПК-6	3-1, 3-2,У-1, У-2,,В-1, В-2	Устный опрос, практически е задания
<b><i>Раздел 10. Психологическое воздействие цвета.</i></b>				
10.1.	Локальный цвет.	ПК-2, ПК-6	3-1, 3-2,У-1, У-2,,В-1, В-2	Устный опрос, практически е задания
10.2.	Цветовая выразительность.	ПК-2, ПК-6	3-1, 3-2,У-1, У-2,,В-1, В-2	Устный опрос, практически е задания
10.3.	Цветовые контрасты.	ПК-2, ПК-6	3-1, 3-2,У-1, У-2,,В-1, В-2	Устный опрос, практически е задания
<b><i>Раздел 11. Четырехтоновые клаузуры в системе моделей геометрических фигур.</i></b>				
11.1.	Система моделей треугольников.	ПК-2, ПК-6	3-1, 3-2,У-1, У-2,,В-1, В-2	Устный опрос, практически е задания
11.2.	Поворотная система композиций по треугольникам.	ПК-2, ПК-6	3-1, 3-2,У-1, У-2,,В-1, В-2	Устный опрос, практически е задания
11.3.	Система моделей прямоугольника с изменением полярности.	ПК-2, ПК-6	3-1, 3-2,У-1, У-2,,В-1, В-2	Устный опрос, практически е задания

#### 4.Оценочные средства по дисциплине Оценочные средства для текущего контроля успеваемости Перечень контрольных работ

- **Контрольная работа №1**

Выполнение композиции на два основных цвета + ахроматическая шкала.

- **Контрольная работа №2**

Поиск цветового колорита динамичной композиции в 12-ти частном круге чистых хроматических цветов. Получение гармонии родственно-контрастных цветовых сочетаний с изменением тональной полярности 4 композиции. Исполнение лучшего варианта в формате 35x35 (гуашь).

- **Контрольная работа №3**

Выполнение композиции на три основных цвета + ахроматическая шкала.

- **Контрольная работа №4**

Поиск вариантов динамичной композиции с сохранением равновесия и организации центра композиции. Ахроматическое исполнение с нахождением тональных контрастов (перо, тушь, карандаш, гуашь). Поисковый вариант 15x15 см. Исполнение графическое 35x35 см.

- **Контрольная работа №5**

Графическое решение композиции + шесть цветов основных и произвольных.

#### 4.1. Перечень практических заданий

## ***Раздел 1. Цветоведение как средство выражения в декоративно-прикладном творчестве***

Задание 1. Создание и передача определенных эмоций и настроения зрителю: позитивные или негативные (объективную и субъективную экспрессию) создание композиционного колористического баланса, с помощью акцента цветового контраста или цветотональной пластики.

Задание 2. Использование формализованных, комбинированных и неформализованных цветовых схем, (цветовой круг и другие цветовые формы и фигуры разной степени сложности, а также основные законы (физические и визуальные) сочетаемости и взаимовлияния цвета.

Задание 3. Определение трёх главных физических характеристик цвета: качественных и количественных (цвет, светлота, чистота).

Полный перечень практических заданий представлен в документе «Фонд оценочных средств».

### **4.2. Вопросы для собеседования**

1. Что такое цветовой круг и его триады?
2. Что такое хроматические цвета?
3. Что такое ахроматические цвета?
4. Какие существуют типы контрастов, дайте их краткую характеристику?
5. Расскажите о психологическом воздействии цвета на человека.
6. Расскажите об особенностях использования цвета в интерьере.
7. Расскажите об особенностях использования цвета в экстерьере.
8. Расскажите о цветовых пропорциях.
9. Расскажите о способах подбора наиболее гармоничного сочетания цветов.
10. Что такое цветоведение и какова его роль в декоративно-прикладном искусстве?

## **5. Оценочные средства для промежуточной аттестации по итогам освоения дисциплины**

### **5.1. Типовой вариант тестирования**

1. В какой последовательности располагаются цвета спектра?  
А) Красный, желтый, оранжевый, зеленый, голубой, синий, фиолетовый;  
Б) Красный, оранжевый, желтый, зеленый, голубой, фиолетовый, синий;  
В) Красный, оранжевый, желтый, зеленый, голубой, синий, фиолетовый.
2. Ахроматические цвета характеризуются  
А) Только светлотой;  
Б) Только насыщенностью;  
В) Насыщенностью и цветовым тоном.
3. Общая эстетическая оценка цветовых качеств произведения искусства, характер взаимосвязи всех цветовых элементов произведения – это  
А) Композиция;  
Б) Колорит;  
В) Конструкция.

4. Отличие хроматического цвета от равного с ним по светлоте серого цвета – это ..
  - А) Цветовой тон;
  - Б) Светлота;
  - В) Насыщенность.
5. Монохромное изображение – это изображение
  - А) Выполненное 3-мя цветами;
  - Б) Выполненное оттенками одного цвета;
  - В) Многоцветное изображение.
6. Основные отношения цветовых тонов, преобладающие в данном произведении и определяющие характер его живописного решения – это
  - А) Цветовая гамма;
  - Б) Гармония;
  - В) Пластичность.
7. Три основных свойства цвета – это
  - А) цветовой тон, насыщенность, светлота;
  - Б) Светлота, контрастность, насыщенность;
  - В) Насыщенность, цветовой тон, контрастность.
8. Цвета, которые невозможно получить при помощи смешения каких-либо красок называют
  - А) Дополнительными;
  - Б) Ахроматическими;
  - В) Основными.
9. Все цвета, кроме белого, черного и серого, – это
  - А) Хроматические;
  - Б) Ахроматические;
  - В) Дополнительные.
10. Насыщенность это
  - А) Интенсивность определенного тона, то есть степень визуального отличия хроматического цвета от равного по светлоте ахроматического цвета;
  - Б) Хроматические цвета;
  - В) Ахроматические цвета.
11. Ученый, выделявший в своей модели 7 спектральных цветов:
  - А) И. Ньютон;
  - Б) И. Гете;
  - В) Аристотель;
  - Г) Леонардо да Винчи.
12. Ученый, написавший в XVIII в. труд дидактической направленности «Учение о цвете», посвященный в основном психологии цветовосприятия:
  - А) И. Гете;
  - Б) Леонардо да Винчи;
  - В) Ч. Валиханов;
  - Г) Н. Тесла.
13. Поверхность, не отражающая падающие на нее световые лучи (полностью поглощает свет):
  - А) Абсолютно черная;
  - Б) Абсолютно красная;
  - В) Темного цвета холодной гаммы;
  - Г) Абсолютно белая.
14. Явление отражения поверхностью падающих на нее световых лучей (при максимальном отражении видим белый цвет):
  - А) Рефракция;
  - Б) Рефлексия;
  - В) Деградация;

- Г) Диффузия.
15. Цвет, получающийся при смешении красного и зеленого пигментов?  
 А) Зеленый;  
 Б) Фиолетовый;  
 В) Коричневый;  
 Г) Серый.
16. Что значит «не цвет»? Какие цвета к ним относятся?  
 А) Черный, белый и все тоновые градации серого цвета;  
 Б) Синие и голубые цвета;  
 В) Черный и белый;  
 Г) Все оттенки красного.
17. К теплым цветам относятся:  
 А) Красный, оранжевый, желтый, желто-зеленый;  
 Б) Синий, голубой, черный, серый;  
 В) Коричневый, синий, голубой;  
 Г) Фиолетовый, желтый, зеленый.
18. Какие три цвета называются первичными (по модели Гете):  
 А) Оранжевый, синий, сиреневый;  
 Б) Оранжевый, зеленый, фиолетовый;  
 В) Красный, синий, желтый;  
 Г) Коричневый, ультрамариновый, сине-зеленый.
19. Какой цвет получается при почти полном поглощении световых лучей?  
 А) Черный;  
 Б) Светло-коричневый;  
 В) Лазурный;  
 Г) Зеленый.
20. Раздел науки о цвете, изучающий теорию применения цвета на практике в различных областях человеческой деятельности – это...  
 А) Колористика;  
 Б) Колориметр;  
 В) Калорифер;  
 Г) Какофония.

**Ключ к тесту:**

**1.В; 2.А; 3.Б; 4.А; 5.Б; 6.А; 7.А; 8.В; 9.А; 10.А; 11А; 12А; 13А; 14Б; 15В; 16А; 17А; 18В; 19А; 20А.**

**5.2. Экзамен**

- экзамен (экзаменационный просмотр) проводится по итогу 2 семестра.

На просмотре выставляются все работы, выполненные за семестр. Время проведения и продолжительность промежуточного контроля устанавливаются графиком учебного процесса института.

***Критерии оценки перечня практических заданий и контрольных работ***

Параметры	Критерии
1. Композиция	1. Соответствие композиции решению учебной задачи (динамика, статика и т.п.) 2. Адекватное использование средств композиции (доминанта, ритм, контраст и др.) 3. Гармонизация форм и создание единого целого произведения



2. Конструктивное построение	1. Передача перспективы и соответствие пропорций  Передача формы и объема методом конструктивного построения и цветотональной пластики
3. Тональное решение	1. Соответствие тонального решения поставленным задачам с помощью цвета через светлое среднее и контрастные цвета в конкретном задании  2. Адекватное использование цветотональной пластики характерное для каждой «триады» первого, второго, третьего ряда.  3. Грамотное применение тонального контраста и световых и цветовых импульсов в каждой контрольной работе.
4. Техника исполнения	1. Соответствие выбора инструментов для исполнения цветowych клаузур (кисти, гуашь, бумаги формат папки А-3, А-4), поставленным задачам в конкретных заданиях.  Владение графическими и живописными приемами (пятно, линия, тон, и т.п.). Соответствие техники исполнения поставленным задачам в конкретном задании. Техника исполнения должна соответствовать эстетическому восприятию.
5. Образность	1. Поиск идеи композиции должен соответствовать современной картине мира связанной с историческим прошлым культуры и искусства и иметь оригинальность мышления, характерность для каждого времени.  2. Творческая составляющая

## 6. Методика оценивания

Максимальное количество баллов за общий объем выполненной работы составляет 100 баллов.

### Шкала перевода баллов в оценки при промежуточной аттестации в форме экзамена

Уровень формирования компетенции	Оценка	Минимальное количество баллов	Максимальное количество баллов
Продвинутый	Отлично	90	100
Повышенный	Хорошо	75	89
Пороговый	Удовлетворительно	60	74
Нулевой	Неудовлетворительно	0	59

## **Критерии оценивания учебно-творческих заданий в соотношении со шкалой перевода баллов в оценки для экзамена по дисциплине**

Знания, умения и навыки обучающихся при промежуточной аттестации **в форме экзамена** определяются оценками «отлично», «хорошо», «удовлетворительно», «неудовлетворительно».

**«Отлично»** выставляется, если обучающийся достиг продвинутого уровня формирования компетенций - обучающийся глубоко и прочно усвоил весь программный материал, исчерпывающе, последовательно, грамотно и логически стройно его излагает, не затрудняется с ответом при видоизменении задания, свободно справляется с задачами и практическими заданиями, правильно обосновывает принятые решения, умеет самостоятельно обобщать и излагать материал, не допуская ошибок.

**«Хорошо»** выставляется, если обучающийся достиг повышенного уровня формирования компетенций - обучающийся твердо знает программный материал, грамотно и по существу излагает его, не допускает существенных неточностей в ответе на вопрос, может правильно применять теоретические положения и владеет необходимыми умениями и навыками при выполнении практических заданий.

**«Удовлетворительно»** выставляется, если обучающийся достиг порогового уровня формирования компетенций - обучающийся усвоил только основной материал, но не знает отдельных деталей, допускает неточности, недостаточно правильные формулировки, нарушает последовательность в изложении программного материала и испытывает затруднения в выполнении практических заданий.

**«Неудовлетворительно»** соответствует нулевому уровню формирования компетенций – обучающийся не знает значительной части программного материала, допускает существенные ошибки, с большими затруднениями выполняет практические задания, задачи.

Знания, умения и навыки обучающихся при промежуточной аттестации в форме экзамена выставляется обучающемуся, если он достиг уровней формирования компетенций: **продвинутый, повышенный, пороговый.**

МИНИСТЕРСТВО КУЛЬТУРЫ РОССИЙСКОЙ ФЕДЕРАЦИИ  
ФГБОУ ВО «Кемеровский государственный институт культуры»  
Факультет визуальных искусств  
Кафедра декоративно-прикладного искусства

**ФОНД ОЦЕНОЧНЫХ СРЕДСТВ**

по учебной дисциплине «Начертательная геометрия»

Направление подготовки  
**54.03.02 Декоративно-прикладное искусство и народные промыслы**

Профиль подготовки  
**«Художественно-декоративное оформление интерьера»**

Квалификация (степень) выпускника  
**Бакалавр**

Форма обучения  
**Очная**

Утвержден на заседании кафедры  
«26» мая 2023 г., протокол № 10.

Составитель:  
преподаватель кафедры ДПИ КемГИК  
И. В. Шубина

Кемерово  
2023

## Фонд оценочных средств

### 1. Перечень оцениваемых компетенций:

- способность выполнять поисковые эскизы изобразительными средствами и способами проектной графики; разрабатывать проектную идею, основанную на концептуальном, творческом подходе к решению художественной задачи; синтезировать набор возможных решений и научно обосновывать свои предложения; проводить предпроектные изыскания, проектировать, моделировать, конструировать предметы, товары, промышленные образцы и коллекции, арт-объекты в области декоративно-прикладного искусства и народных промыслов; выполнять проект в материале (ПК-3)

### 2. Критерии и показатели оценивания компетенций

Обучающийся должен демонстрировать следующие результаты обучения по дисциплине:

Формируемые компетенции	Планируемые результаты освоения дисциплины		
	знать	уметь	владеть
ПК-3. Способен к организации проектной работы, определению набора возможных решений согласно сформулированным задачам, подходов к выполнению проекта по организации и художественно-декоративному оформлению интерьера; готовностью к разработке проектных идей, созданию комплексных, функциональных и композиционных решений по оформлению интерьера с учетом эргономики и антропометрии, применением графических программ и редакторов	- факторы эргономики и антропометрии, важные в процессе организации функционального пространства, выполнения чертежей; функциональные возможности различных графических программ и редакторов по моделированию формы и организации пространства (З-1)	-осуществлять эскизирование, определять главное в работе, корректировать созданное изображение и формировать чистовой вариант проекта с учетом ранее сформулированных задач; выполнять различные чертежи и графические построения с учетом стандартов и требований; использовать графические программы и редакторы для моделирования декоративных объектов и организации пространства (У-1)	- навыками применения различных графических техник и проектных методов, выполнения чертежей при визуализации образов в проекте, оформления конструкторских решений и макетов для формирования функционального пространства и объектов декоративно-прикладного искусства (В-1)

**3. Формируемые компетенции в структуре учебной дисциплины и средства их оценивания**

№ п/п	Разделы (темы) дисциплины	Код оцениваемой компетенции	Планируемые результаты обучения по дисциплине (ЗУВ)	Оценочное средство
<b><i>Раздел 1. Ортогональные проекции</i></b>				
1.1	Точка, прямая, линия и плоскость. Способы преобразования проекций. Многогранники.	ПКЗ	З-1, У-1, В-1	Собеседование, практические задания, чертеж
1.2	Кривые линии и поверхности. Пересечение кривых поверхностей	ПКЗ	З-1, У-1, В-1	практические задания, чертеж
1.3	Геометрические преобразования. Центральное и параллельное проецирование. Формообразование кривых поверхностей, практические примеры.	ПКЗ	З-1, У-1, В-1	практические задания, чертеж
<b><i>Раздел 2. Тени в ортогональных проекциях</i></b>				
2.1	Общие теоретические сведения о тенях геометрических фигур. Способы построения теней. Практические примеры	ПКЗ	З-1, У-1, В-1	Собеседование, практические задания, чертеж
<b><i>Раздел 3. Аксонометрия</i></b>				
3.1	Общие сведения об аксонометрии. Построение аксонометрических проекций.	ПКЗ	З-1, У-1, В-1	Собеседование, практические задания, чертеж
<b><i>Раздел 4. Перспектива</i></b>				
4.1	Общие сведения о перспективе. Способы построения.	ПКЗ	З-1, У-1, В-1	Собеседование, практические задания, чертеж
4.2	Перспектива интерьера и архитектурных фрагментов. Построение теней и отражений в	ПКЗ	З-1, У-1, В-1	практические задания, чертеж

	перспективе.			
<b>Раздел 5. Проекция с числовыми отметками</b>				
5.1	Проекция с числовыми отметками. Общие сведения и суть метода	ПКЗ	3-1, У-1, В-1	практические задания

#### 4. Оценочные средства по дисциплине для текущего контроля успеваемости

##### 4.1. Перечень практических контрольных заданий (примерная тематика задач)

###### Раздел 1. Ортогональные проекции.

###### 1.1. Точка, прямая, линия и плоскость. Способы преобразования проекций. Многогранники.

Задание 1. Построить фронтальную проекцию пятиугольника  $ABCDE$

Задание 2. Построить горизонтальную проекцию прямой  $EF$ , принадлежащей плоскости  $ABC$

Задание 3. Построить равнобедренный треугольник с основанием на прямой  $AB$  и вершиной на прямой  $CD$

###### 1.2. Кривые линии и поверхности. Пересечение кривых поверхностей

Задание 1. Построить проекции правой цилиндрической винтовой линии, проходящей через точку  $A$ , принадлежащую поверхности цилиндра. Точка задана своей фронт. проекцией (рис. 201а-в). Провести прямую, касательную к винтовой линии в точке  $A$ . Шаг винтовой линии взять равным высоте цилиндра.



Рис. 201а—в.

###### 1.3. Геометрические преобразования. Центральное и параллельное проецирование. Формообразование кривых поверхностей, практические примеры.

Задание 1. Вращением вокруг фронтально проецирующей оси определить действительную величину треугольника.

Задание 2. Повернуть плоскость треугольника вокруг фронтали до положения плоскости уровня.

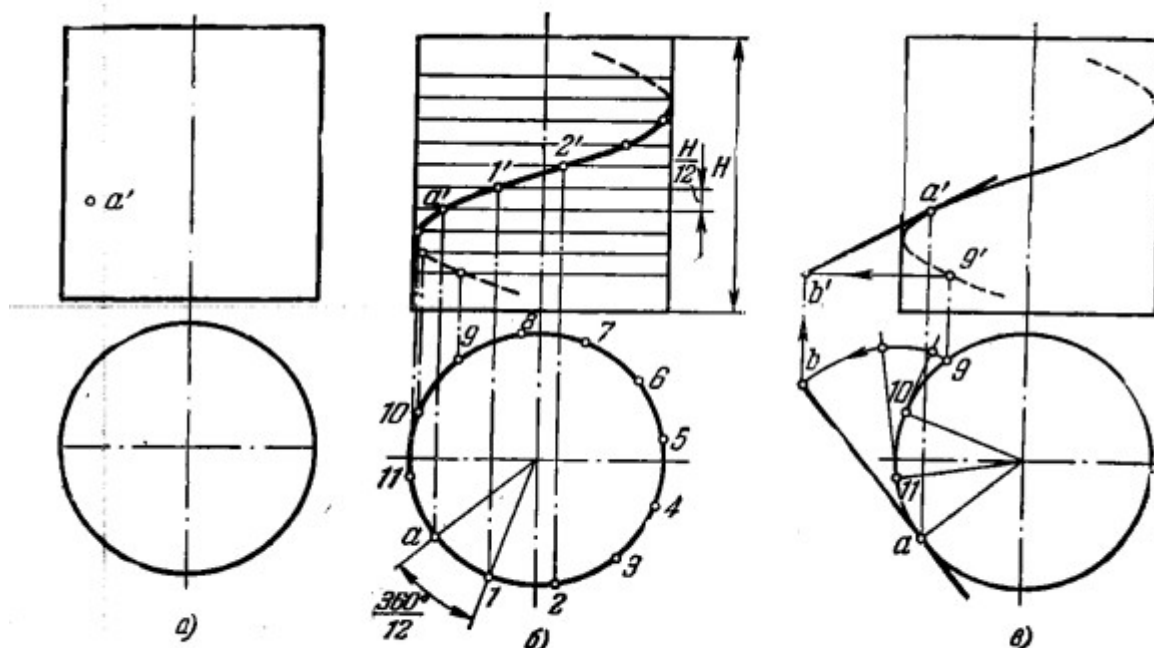
## **Раздел 2. Тени в ортогональных проекциях**

### **2.1 Общие теоретические сведения о тенях геометрических фигур. Способы построения теней. Практические примеры**

Задание 1. Построить падающую тень от горизонтальной окружности на вертикальной плоскости, расположенной под углом 45 градусов к фронтальной плоскости проекций.

Задание 2. Построить тени сферы и поверхности вращения на фронтальную осевую плоскость.

## **Раздел 3. Аксонометрия**

### **3.1 Общие сведения об аксонометрии. Построение аксонометрических проекций.**

Задание 1. Построить линию пересечения конической и цилиндрической поверхностей, используя вторичную аксонометрическую их проекцию

Задание 2. Построить линию пересечения поверхностей цилиндра и призмы

## **Раздел 4. Перспектива**

### **4.1 Общие сведения о перспективе. Способы построения.**

Задание 1. Построить перспективу параллелепипеда и пирамиды при различных положениях точки зрения, картины и линии горизонта. Проанализировать построенные изображения.

Задание 2. Построить перспективу композиции из призматических тел способом архитекторов с одной точкой схода.

### **4.2 Перспектива интерьера и архитектурных фрагментов. Построение теней и отражений в перспективе.**

Задание 1. Построить перспективу арки.

## **Раздел 5. Проекция с числовыми отметками**

### **5.1 Проекция с числовыми отметками. Общие сведения и суть метода**

Задание 1. Построить точку пересечения прямой линии  $AB$  с плоскостью  $P$ , заданной масштабом уклона, и определить видимость участков прямой

Каждое из описанных практических контрольных заданий сопровождается чертежом. Чертеж выполняется на бумаге для чертёжных работ форматом А4 или А3 в соответствии с правилами оформления чертежей согласно ГОСТ

### ***Критерии оценки практических контрольных заданий и проектов к ним:***

Параметры и критерии оценки практических заданий соответствуют требованиям, указанным в таблице 1

5 баллов – 12-13 критериев

4 балла – 10-11 критериев

3 балла – 8-9 критериев

2 балла – менее 7 критериев – задание и проект считаются не выполненными

### **4.2. Вопросы для собеседования**

1. Предмет начертательной геометрии. Понятие об основных способах проецирования: методе центрального проецирования и методе параллельного проецирования. Ортогональные проекции.

2. Комплексный чертеж точки. Система трех плоскостей проекций П1, П2, П3. Наглядное изображение точки в системе трех плоскостей.

3. Чертеж точки в системе двух плоскостей проекций П1 и П2. Эпюр Монжа. Основное правило ортогонального проецирования.

4. Прямоугольные координаты точки. Точки общего и частного положений. Условия принадлежности точки частям пространства. Аксонометрические проекции.

5. Задание прямой на комплексном чертеже и эюре Монжа. Прямая общего положения.

6. Прямые частного положения: прямые уровня и проецирующие прямые. Графические признаки прямых частного положения.
7. Взаимное положение прямой и точки. Взаимное положение двух прямых.
8. Следы прямой. Горизонтальный и фронтальный следы. Четверти пространства, через которые проходит прямая.
9. Определение натуральной величины отрезка прямой методом прямоугольного треугольника. Углы наклона прямой к плоскостям проекций.
10. Способы задания плоскости общего положения на чертеже. Следы плоскости. Наглядное изображение плоскости.
11. Плоскости частного положения: плоскости уровня и проецирующие плоскости. Графические признаки плоскостей частного положения.
12. Условие принадлежности прямой заданной плоскости. Главные линии плоскости: горизонталь и фронталь.
13. Условие принадлежности точки заданной плоскости. Рассмотреть случаи задания плоскости разными способами.
14. Взаимное положение прямой и плоскости. Прямая, перпендикулярная плоскости. Прямая, параллельная плоскости.
15. Взаимное положение плоскостей. Параллельные плоскости. Привести пример.
16. Определение точки пересечения плоскости прямой линией. Привести пример.
17. Пересечение плоскости общего положения плоскостью уровня, проецирующей плоскостью. Видимость элементов плоскостей.
18. Поверхности. Способы образования и классификация поверхностей. Поверхности вращения, винтовые поверхности, линейчатые поверхности. Тела вращения: цилиндр, конус, сфера.
19. Многогранные поверхности: призма, пирамида. Условие принадлежности точки и прямой поверхности гранного тела.
20. Способы преобразования чертежа. Способ замены плоскостей проекций. Привести пример.
21. Способы преобразования чертежа. Способ вращения. Привести пример.
22. Способы преобразования чертежа. Способ плоскопараллельного перемещения. Привести пример.
23. Общая схема преобразования чертежа прямой и плоскости. Привести примеры определения натуральной величины отрезка прямой и плоской фигуры.
24. Аксонометрические проекции. Расположение осей. Коэффициенты искажений. Привести примеры изображения точки, отрезка и плоской фигуры.
25. Пересечение многогранника плоскостью. Натуральная величина фигуры среза.
26. Пересечение поверхности вращения плоскостью. Натуральная величина фигуры среза.
27. Построение разверток многогранников.
28. Построение разверток тел вращения.

### ***Критерии оценивания***

**5 баллов** – обучающийся должен: продемонстрировать глубокие знания материала. Исчерпывающе, последовательно и грамотно изложить теоретический материал. Правильно формулировать определения;

**4 балла** – обучающийся должен: продемонстрировать достаточно полное знание программного материала. Продемонстрировать знание основных теоретических понятий. Уметь сделать достаточно обоснованные выводы по излагаемому материалу.

**3 балла** – обучающийся должен: продемонстрировать общее знание изучаемого материала. Показать общее владение понятийным аппаратом дисциплины. Уметь строить ответ в соответствии со структурой излагаемого вопроса.

**2 балла** – ставится в случае: незнания значительной части программного материала. Не владение понятийным аппаратом дисциплины.



**1 балл** – ставится в случае: незнания значительной части программного материала. Не владение понятийным аппаратом дисциплины. Существенных ошибок при изложении учебного материала.

**0 баллов** – ставится в случае незнания материала.

## **5. Оценочные средства для промежуточной аттестации по итогам освоения дисциплины**

### **5.1. Задания в тестовой форме**

#### **Типовой вариант тестирования для экзамена (2 семестр)**

1. Прямые частного положения, перпендикулярные какой-либо плоскости проекций, называют:

- *проецирующими прямыми*

2. Геометрический образ, заменяющий с определенной степенью точности исходный геометрический образ, называется:

- *аппроксимирующим*

3. Для условной развертки, сколько бы мы ни увеличивали степень приближения, все равно получим развертку не исходной неразвертываемой поверхности, а

- *аппроксимирующей ее развертываемой поверхности*

4. Нормальная (прямая) циклическая поверхность с линией центров и одной направляющей может быть представлена следующей формулой  $\varphi\{m(a, b) (m^i C a, m^i I ?^i \wedge b, C^{mi} I b)\}$ , где линии  $a$  и  $b$ , соответственно, ...

- *направляющая и линия центров*

5. Кривые второго порядка: эллипс (окружность), параболу, гиперболу и их вырожденные случаи — точку, «двойную» прямую и две пересекающиеся (или параллельные) прямые называют:

- *коническими сечениями или кониками*

6. Линиями среза конической поверхности вращения служат:

- *гиперболы*

7. Линия сечения поверхности вращения плоскостью параллельной оси вращения называется:

- *линией среза*

8. Фигура, полученная пересечением оригинала с плоскостью проекции, называется:

- *следом*

9. Чертеж, полученный посредством однократного проецирования геометрического образа на плоскость проекций, называется:

- *однокартинным*

10. По схеме Монжа оригинал проецируется ортогонально на две взаимно перпендикулярные плоскости проекции, называемые соответственно \_\_\_\_\_ плоскостями проекций.

- *горизонтальной и фронтальной*

11. Натуральная величина отрезка прямой равна гипотенузе прямоугольного треугольника, в котором один катет равен проекции отрезка, а другой — разности расстояний концов отрезка

от плоскости проекций, называется:

- *способом прямоугольного треугольника*

12. Плоскость, перпендикулярная какой-нибудь плоскости проекции, — это:

- *проецирующая плоскость*

13. Линейчатые поверхности, образованные непрерывным движением прямолинейной образующей, во всех своих положениях касающейся некоторой пространственной кривой, — это:

- *поверхности с ребром возврата (торсы)*

14. Поверхность, которая описывается какой-либо линией (образующей) при ее винтовом движении, называется:

- *винтовой*

15. Линии уровня и линии наклона плоскости — это:

- *главные линии плоскости*

16. Кривую, все точки которой не лежат в одной плоскости, называют:

- *пространственной*

17. Одномерный геометрический образ, имеющий одно измерение — длину, называется:

- *линией*

18. Общее понятие, объединяющее между собой точку, прямую, поверхность, геометрическое тело, — это:

- *геометрическая фигура*

19. \_\_\_\_\_ заключается в проведении через все точки оригинала прямых, которые называются проецирующими, и получения проекции этих точек как точек пересечения проецирующих прямых с плоскостью проецирования.

- *Операция проецирования*

20. Когда нормальное сечение цилиндрической поверхности представляет собой кривую второго порядка, то цилиндрическая поверхность относится к числу

- *поверхностей второго порядка*

21. Точка принадлежит плоскости, если она расположена на какой-либо линии этой

- *плоскости*

22. Расстояние от точки до плоскости равно длине отрезка перпендикуляра, опущенного из точки на:

- *эту плоскость*

### Критерии оценки тестирования

Балл	Выполнение заданий тестирования, в %	Результаты оценки	
5	90-100 % от общего количества вопросов тестирования (18-20 верных ответов)	Отлично	Зачтено
4	75-89 % от общего количества вопросов тестирования (15-17 верных ответов)	Хорошо	
3	60-74 % от общего количества вопросов тестирования (12-14 верных ответов)	Удовлетворительно	
2	до 60 % от общего количества вопросов тестирования (до 11 верных ответов)	Неудовлетворительно	Не зачтено

## 5.2. Перечень практических заданий для зачета и экзамена

### 2 семестр

На каждом занятии, обучающиеся получают практические задания для проверки усвоения материала и задание для самостоятельной работы. Для проверки выполненной работы (практические упражнения и самостоятельная работа проводится текущий просмотр. В конце семестра для допуска к экзамену выполняется тестирование. Положительный результат в тестировании является допуском к экзамену. На экзамене (по итогам 1 и 2 семестров) необходимо ответить на вопросы для собеседования (текущий контроль), выполнить перечень практических контрольных заданий и графических проектов к ним.

### Параметры, критерии оценки, требования

**При выставлении оценки преподаватель учитывает:** логику, структуру, стиль ответа и изложения материала; культуру речи, манеру общения; готовность к дискуссии, аргументированность ответа; уровень самостоятельного мышления; умение приложить теорию к практике, решить задачи и др.

#### **Нулевой уровень («неудовлетворительно»).**

Результаты обучения обучающегося свидетельствуют:

З) об усвоении им некоторых элементарных знаний, но обучающийся не владеет понятийным аппаратом изучаемой предметной области (практики);

У) не умеет установить связь теории с практикой;

В) не владеет способами решения практико-ориентированных задач.

#### **Первый уровень - пороговый («удовлетворительно»).**

Достигнутый уровень оценки результатов обучения обучающегося показывает:

З) знания имеют фрагментарный характер, отличаются поверхностностью и малой содержательностью; обучающийся раскрывает содержание вопроса, но не глубоко, бессистемно, с некоторыми неточностями;

У) слабо, недостаточно аргументированно может обосновать связь теории с практикой;

В) способен понимать и интерпретировать основной теоретический материал по практике.

#### **Второй уровень – повышенный («хорошо»).**

Обучающийся на должном уровне:

З) раскрывает учебный материал: даёт содержательно полный ответ, требующий незначительных дополнений и уточнений, которые он может сделать самостоятельно после наводящих вопросов преподавателя;

У) демонстрирует учебные умения и навыки в области решения практико-ориентированных задач;

В) владеет способами анализа, сравнения, обобщения и обоснования выбора методов решения практико-ориентированных задач.

#### **Третий уровень – продвинутый («отлично»).**

Обучающийся, достигающий должного уровня:

З) даёт полный, глубокий, выстроенный логично по содержанию вопроса ответ, используя различные источники информации, не требующий дополнений и уточнений;

У) доказательно иллюстрирует основные теоретические положения практическими примерами;

В) способен глубоко анализировать теоретический и практический материал, обобщать его, самостоятельно делать выводы, вести диалог и высказывать свою точку зрения.

Содержание уровня может быть представлено как в полном объеме (З+У+В), так и в частичном (З; З+У; З+В; У+В; У; В).

**Параметры и критерии оценки заданий по дисциплине при итоговом контроле  
(экзамен)**

Таблица 1

Параметры	Критерии
1. Теория	1. Знание основных законы геометрического формирования, построения и взаимного пересечения моделей плоскости и пространства 2. Знать способы изображения на плоскости различных тел и их элементов
2. Практика	1. Способность абстрактного пространственного мышления. 2. Применение полученных знаний в решении задач по дисциплине 3. Способность выполнять чертежи различных геометрических тел и их элементов на плоскости 4. Уметь выполнять и читать чертежи зданий и сооружений, архитектурного пространства и деталей интерьера
3. Исполнение в чертеже	1. Владение умениями и навыками изображения геометрических форм на плоскости 2. Владение умениями выполнять чертежи зданий и сооружений, архитектурного пространства и деталей интерьера 3. Выполнение чертежей согласно ГОСТ

**Методика оценивания**

Выполняемые обучающимися учебно-творческие задания и проекты оцениваются по каждому из 13 приведенных критериев, что соответствует 100 баллам.

90-100 баллов – 12-13 критериев

75-89 баллов – 10-11 критериев

60-74 балла – 8-9 критериев

менее 60 баллов – менее 7 критериев

**Шкала перевода баллов в оценки для экзамена по дисциплине**

Уровень формирования компетенции	Оценка		Минимальное количество баллов	Максимальное количество баллов
<b>Продвинутый</b>	Зачтено	Отлично	90	100
<b>Повышенный</b>		Хорошо	75	89
<b>Пороговый</b>		Удовлетворительно	60	74
<b>Нулевой</b>	Не зачтено	Неудовлетворительно	0	59

**Критерии оценивания учебно - творческих заданий в соотношении со шкалой перевода баллов в оценки для экзамена по дисциплине**

Знания, умения и навыки обучающихся при промежуточной аттестации в форме экзамена определяются оценками «отлично», «хорошо», «удовлетворительно», «неудовлетворительно».

**«Отлично»** выставляется, если обучающийся достиг продвинутого уровня формирования компетенций - обучающийся глубоко и прочно усвоил весь программный материал, исчерпывающе, последовательно, грамотно и логически стройно его излагает, не затрудняется с ответом при видоизменении задания, свободно справляется с задачами и практическими заданиями, правильно обосновывает принятые решения, умеет

самостоятельно обобщать и излагать материал, не допуская ошибок.

**«Хорошо»** выставляется, если обучающийся достиг **повышенного уровня формирования компетенций** - обучающийся твердо знает программный материал, грамотно и по существу излагает его, не допускает существенных неточностей в ответе на вопрос, может правильно применять теоретические положения и владеет необходимыми умениями и навыками при выполнении практических заданий.

**«Удовлетворительно»** выставляется, если обучающийся достиг **порогового уровня формирования компетенций** - обучающийся усвоил только основной материал, но не знает отдельных деталей, допускает неточности, недостаточно правильные формулировки, нарушает последовательность в изложении программного материала и испытывает затруднения в выполнении практических заданий.

**«Неудовлетворительно»** соответствует **нулевому уровню формирования компетенций** – обучающийся не знает значительной части программного материала, допускает существенные ошибки, с большими затруднениями выполняет практические задания, задачи.

Министерство культуры Российской Федерации  
Кемеровский государственный институт культуры  
Факультет визуальных искусств  
Кафедра декоративно-прикладного искусства

## **ФОНД ОЦЕНОЧНЫХ СРЕДСТВ**

по учебной дисциплине «Пластическая анатомия»

Направление подготовки  
**54.03.02 Декоративно-прикладное искусство и народные промыслы**

Профиль подготовки  
**«Художественно-декоративное оформление интерьера»**

Квалификация (степень) выпускника  
**Бакалавр**

Форма обучения  
**Очная**

Утвержден на заседании кафедры  
«26» мая 2023 г., протокол № 10.

Составитель: ст. преподаватель кафедры  
ДПИ КемГИК  
В. А. Усольцев

Кемерово  
2023

## ФОНД ОЦЕНОЧНЫХ СРЕДСТВ

### 1. Перечень оцениваемых компетенций:

- ПК-2. Способен владеть навыками линейно-конструктивного построения и основами живописи, навыками скульптора, современной шрифтовой культуры, приемами работы в макетировании и моделировании, приемами работы с цветом и цветовыми композициями
- ПК-6. Способен самостоятельно разрабатывать учебную программу практических и лекционных занятий, выполнять методическую работу в сфере дошкольного, начального общего, основного общего, среднего общего образования, профессионального обучения и дополнительного образования для детей и взрослых

### 2. Критерии и показатели оценивания компетенций

Код и наименование компетенции	Индикаторы достижения компетенций		
	знать	уметь	владеть
ПК-2. Способен владеть навыками линейно-конструктивного построения и основами живописи, навыками скульптора, современной шрифтовой культуры, приемами работы в макетировании и моделировании, приемами работы с цветом и цветовыми композициями	методы ведения и выполнения линейно-конструктивного построения изображения для его последующей обработки различными техниками; - методы моделирования и декорирования формы (3-1)	использовать различные художественные и декоративные приемы в работе над созданием изображений и проектов для формируемых изделий (У-1)	навыками работы в различных декоративных техниках для визуализации образов в проекте, с учетом их последующего воплощения в материале (В-1)
ПК-6. Способен самостоятельно разрабатывать учебную программу практических и лекционных занятий, выполнять методическую работу в сфере дошкольного, начального общего, основного общего, среднего общего образования, профессионального обучения и дополнительного образования для детей и взрослых	приемы и методы организации образовательного процесса в различных сферах дополнительного и профессионального обучения; - организацию методической работы (3-2)	применять методы познавательного и личностного развития обучающихся в области декоративно-прикладного искусства; - организовывать различные учебные программы (У-2)	навыками постановки образовательных задач с учетом индивидуальных особенностей обучающихся декоративно-прикладному искусству; - навыками разработки образовательных программ, рассчитанных на различные возрастные группы (В-2)

### 3. Формируемые компетенции в структуре учебной дисциплины и средства их

**оценивания**

<b>№ п/п</b>	<b>Раздел (темы) дисциплины</b>	<b>Код оцениваемой компетенции</b>	<b>Планируемые результаты обучения по дисциплине (ЗУВ)</b>	<b>Оценочное средство</b>
<b>1</b>	<b>Раздел 1. Введение</b>			
1.1	Тема 1.1. Введение. История изучения пластической анатомии человека.	ПК-2 ПК-6	З-1, В-1, У-2	Вопросы для собеседования
<b>2</b>	<b>Раздел 2. Общая справка</b>			
2.1	Тема 2.1. Анатомические термины. Скелет, кости, мышцы, суставы и их виды	ПК-2 ПК-6	З-1, В-1, У-2	Практическое задание
2.2	Тема 2.2. Виды мышц, их функции	ПК-2 ПК-6	З-1, В-1, У-2	Практическое задание
2.3	Тема 2.3. Пропорции человека	ПК-2 ПК-6	З-1, В-1, У-2	Практическое задание
<b>3</b>	<b>Раздел 3. Анатомия головы</b>			
3.1	Тема 3.1. Скелет головы (череп)	ПК-2 ПК-6	З-1, В-1, У-2	Практическое задание
3.2	Тема 3.2. Соединение костей и их движение	ПК-2 ПК-6	З-1, В-1, У-2	Практическое задание
3.3	Тема 3.3. Мышцы головы	ПК-2 ПК-6	З-1, В-1, У-2	Практическое задание
3.4	Тема 3.4. Строение глаза, носа, уха, рта	ПК-2 ПК-6	З-1, В-1, У-2	Практическое задание
3.5	Тема 3.5. Пластические особенности головы	ПК-2 ПК-6	З-1, В-1, У-2	Практическое задание
<b>4</b>	<b>Раздел 4. Анатомия фигуры человека</b>			
4.1	Тема 4.1. Кости верхней конечности	ПК-2 ПК-6	З-1, В-1, У-2	Практическое задание
4.2	Тема 4.2. Кости плечевого пояса	ПК-2 ПК-6	З-1, В-1, У-2	Практическое задание
4.3	Тема 4.3. Скелет туловища (позвоночник, грудная клетка, кости таза)	ПК-2 ПК-6	З-1, В-1, У-2	Практическое задание
4.4	Тема 4.4. Кости нижней конечности	ПК-2 ПК-6	З-1, В-1, У-2	Практическое задание
4.5	Тема 4.5. Мышцы верхней конечности, плечевого пояса	ПК-2 ПК-6	З-1, В-1, У-2	Практическое задание
4.6	Тема 4.6. Мышцы нижней конечности, строение стопы	ПК-2 ПК-6	З-1, В-1, У-2	Практическое задание
4.7	Тема 4.7. Мышцы туловища (груди, живота, спины)	ПК-2 ПК-6	З-1, В-1, У-2	Практическое задание
4.8	Тема 4.8. Мышцы шеи	ПК-2 ПК-6	З-1, В-1, У-2	Практическое задание
4.9	Тема 4.9. Наружные покровы человека	ПК-2 ПК-6	З-1, В-1, У-2	Практическое задание
<b>5</b>	<b>Раздел 5. Фигура человека в динамике</b>			



5.1	Тема 5.1. Голова в движении, плечевой пояс и рука в движении, туловище в движении	ПК-2 ПК-6	З-1, В-1, У-2	Практическое задание
5.2	Тема 5.2. Нижняя конечность в движении	ПК-2 ПК-6	З-1, В-1, У-2	Практическое задание
5.3	Тема 5.3. Центр тяжести, равновесие	ПК-2 ПК-6	З-1, В-1, У-2	Практическое задание Тестирование Портфолио Вопросы для зачета

#### 4. Оценочные средства по дисциплине

##### 4.1. Оценочные средства для текущего контроля успеваемости

##### 4.1.1. Комплект вопросов для собеседования

###### *Раздел 1. Введение*

1. Что изучает предмет «пластическая анатомия»?
2. Как знания пластической анатомии применяются в академическом рисунке?
3. Расскажите о структуре скелета человека. Назовите основные отделы.
4. Расскажите о строении черепа человека. Дайте краткую характеристику основных костей черепа.
5. Расскажите о строении позвоночника человека. Дайте краткую характеристику его отделов.
6. Расскажите о строении верхних конечностей скелета человека. Дайте краткую характеристику основных костей.
7. Расскажите о строении нижних конечностей скелета человека. Дайте краткую характеристику основных костей.
8. Расскажите о специфике прикрепления мышц к костям скелета человека.

*Методика оценивания вопросов для собеседования:*

**5 баллов** – обучающийся должен: продемонстрировать глубокие знания материала. Исчерпывающе, последовательно и грамотно изложить теоретический материал. Правильно формулировать определения;

**4 балла** – обучающийся должен: продемонстрировать достаточно полное знание программного материала. Продемонстрировать знание основных теоретических понятий. Уметь сделать достаточно обоснованные выводы по излагаемому материалу.

**3 балла** – обучающийся должен: продемонстрировать общее знание изучаемого материала. Показать общее владение понятийным аппаратом дисциплины. Уметь строить ответ в соответствии со структурой излагаемого вопроса.

**2 балла** – ставится в случае: незнания значительной части программного материала. Не владение понятийным аппаратом дисциплины.

**1 балл** – ставится в случае: незнания значительной части программного материала. Не владение понятийным аппаратом дисциплины. Существенных ошибок при изложении учебного материала.

**0 баллов** – ставится в случае незнания материала.

##### 4.1.2. Комплект практических заданий

## **Раздел 2. Общая справка**

*Задание 1. Анатомические термины. Скелет, кости, мышцы, суставы и их виды*

Ведение задания:

- выполнить в специальном альбоме зарисовки необходимых костей, суставов и мышц (при наличии);
- композиционно разместить зарисовки в пространстве листа;
- подписать основные моменты, вынести их в виде экспликации;
- сделать заголовок;
- при необходимости использовать простые карандаши, цветные карандаши и гелевые черные ручки.

*Задание 2. Виды мышц, их функции*

Ведение задания:

- выполнить в специальном альбоме зарисовки необходимых костей, суставов и мышц (при наличии);
- композиционно разместить зарисовки в пространстве листа;
- подписать основные моменты, вынести их в виде экспликации;
- сделать заголовок;
- при необходимости использовать простые карандаши, цветные карандаши и гелевые черные ручки.

*Задание 3. Пропорции человека*

Ведение задания:

- выполнить в специальном альбоме зарисовки необходимых костей, суставов и мышц (при наличии);
- композиционно разместить зарисовки в пространстве листа;
- подписать основные моменты, вынести их в виде экспликации;
- сделать заголовок;
- при необходимости использовать простые карандаши, цветные карандаши и гелевые черные ручки.

## **Раздел 3. Анатомия головы**

*Задание 4. Скелет головы (череп)*

Ведение задания:

- выполнить в специальном альбоме зарисовки необходимых костей, суставов и мышц (при наличии);
- композиционно разместить зарисовки в пространстве листа;
- подписать основные моменты, вынести их в виде экспликации;
- сделать заголовок;
- при необходимости использовать простые карандаши, цветные карандаши и гелевые черные ручки.

*Задание 5. Соединение костей и их движение*

Ведение задания:

- выполнить в специальном альбоме зарисовки необходимых костей, суставов и мышц (при наличии);
- композиционно разместить зарисовки в пространстве листа;
- подписать основные моменты, вынести их в виде экспликации;
- сделать заголовок;
- при необходимости использовать простые карандаши, цветные карандаши и гелевые черные ручки.

*Задание 6. Мышцы головы*

Ведение задания:

- выполнить в специальном альбоме зарисовки необходимых костей, суставов и мышц (при наличии);
- композиционно разместить зарисовки в пространстве листа;
- подписать основные моменты, вынести их в виде экспликации;
- сделать заголовок;
- при необходимости использовать простые карандаши, цветные карандаши и гелевые черные ручки.

*Задание 7. Строение глаза, носа, уха, рта*

Ведение задания:

- выполнить в специальном альбоме зарисовки необходимых костей, суставов и мышц (при наличии);
- композиционно разместить зарисовки в пространстве листа;
- подписать основные моменты, вынести их в виде экспликации;
- сделать заголовок;
- при необходимости использовать простые карандаши, цветные карандаши и гелевые черные ручки.

*Задание 8. Пластические особенности головы*

Ведение задания:

- выполнить в специальном альбоме зарисовки необходимых костей, суставов и мышц (при наличии);
- композиционно разместить зарисовки в пространстве листа;
- подписать основные моменты, вынести их в виде экспликации;
- сделать заголовок;
- при необходимости использовать простые карандаши, цветные карандаши и гелевые черные ручки.

#### **Раздел 4. Анатомия фигуры человека**

*Задание 9. Кости верхней конечности*

Ведение задания:

- выполнить в специальном альбоме зарисовки необходимых костей, суставов и мышц (при наличии);
- композиционно разместить зарисовки в пространстве листа;
- подписать основные моменты, вынести их в виде экспликации;
- сделать заголовок;
- при необходимости использовать простые карандаши, цветные карандаши и гелевые черные ручки.

*Задание 10. Кости плечевого пояса*

Ведение задания:

- выполнить в специальном альбоме зарисовки необходимых костей, суставов и мышц (при наличии);
- композиционно разместить зарисовки в пространстве листа;
- подписать основные моменты, вынести их в виде экспликации;
- сделать заголовок;
- при необходимости использовать простые карандаши, цветные карандаши и гелевые черные ручки.

*Задание 11. Скелет туловища (позвоночник, грудная клетка, кости таза)*

Ведение задания:

- выполнить в специальном альбоме зарисовки необходимых костей, суставов и мышц (при наличии);
- композиционно разместить зарисовки в пространстве листа;
- подписать основные моменты, вынести их в виде экспликации;
- сделать заголовок;

- при необходимости использовать простые карандаши, цветные карандаши и гелевые черные ручки.

*Задание 12. Кости нижней конечности*

Ведение задания:

- выполнить в специальном альбоме зарисовки необходимых костей, суставов и мышц (при наличии);

- композиционно разместить зарисовки в пространстве листа;

- подписать основные моменты, вынести их в виде экспликации;

- сделать заголовок;

- при необходимости использовать простые карандаши, цветные карандаши и гелевые черные ручки.

*Задание 13. Мышцы верхней конечности, плечевого пояса*

Ведение задания:

- выполнить в специальном альбоме зарисовки необходимых костей, суставов и мышц (при наличии);

- композиционно разместить зарисовки в пространстве листа;

- подписать основные моменты, вынести их в виде экспликации;

- сделать заголовок;

- при необходимости использовать простые карандаши, цветные карандаши и гелевые черные ручки.

*Задание 14. Мышцы нижней конечности, строение стопы*

Ведение задания:

- выполнить в специальном альбоме зарисовки необходимых костей, суставов и мышц (при наличии);

- композиционно разместить зарисовки в пространстве листа;

- подписать основные моменты, вынести их в виде экспликации;

- сделать заголовок;

- при необходимости использовать простые карандаши, цветные карандаши и гелевые черные ручки.

*Задание 15. Мышцы туловища (груди, живота, спины)*

Ведение задания:

- выполнить в специальном альбоме зарисовки необходимых костей, суставов и мышц (при наличии);

- композиционно разместить зарисовки в пространстве листа;

- подписать основные моменты, вынести их в виде экспликации;

- сделать заголовок;

- при необходимости использовать простые карандаши, цветные карандаши и гелевые черные ручки.

*Задание 16. Мышцы шеи*

Ведение задания:

- выполнить в специальном альбоме зарисовки необходимых костей, суставов и мышц (при наличии);

- композиционно разместить зарисовки в пространстве листа;

- подписать основные моменты, вынести их в виде экспликации;

- сделать заголовок;

- при необходимости использовать простые карандаши, цветные карандаши и гелевые черные ручки.

*Задание 17. Наружные покровы человека*

Ведение задания:

- выполнить в специальном альбоме зарисовки необходимых костей, суставов и мышц (при наличии);

- композиционно разместить зарисовки в пространстве листа;

- подписать основные моменты, вынести их в виде экспликации;
- сделать заголовок;
- при необходимости использовать простые карандаши, цветные карандаши и гелевые черные ручки.

## **Раздел 5. Фигура человека в динамике**

*Задание 18. Голова в движении, плечевой пояс и рука в движении, туловище в движении*

Ведение задания:

- выполнить в специальном альбоме зарисовки необходимых костей, суставов и мышц (при наличии);
- композиционно разместить зарисовки в пространстве листа;
- подписать основные моменты, вынести их в виде экспликации;
- сделать заголовок;
- при необходимости использовать простые карандаши, цветные карандаши и гелевые черные ручки.

*Задание 19. Нижняя конечность в движении*

Ведение задания:

- выполнить в специальном альбоме зарисовки необходимых костей, суставов и мышц (при наличии);
- композиционно разместить зарисовки в пространстве листа;
- подписать основные моменты, вынести их в виде экспликации;
- сделать заголовок;
- при необходимости использовать простые карандаши, цветные карандаши и гелевые черные ручки.

*Задание 20. Центр тяжести, равновесие*

Ведение задания:

- выполнить в специальном альбоме зарисовки необходимых костей, суставов и мышц (при наличии);
- композиционно разместить зарисовки в пространстве листа;
- подписать основные моменты, вынести их в виде экспликации;
- сделать заголовок;
- при необходимости использовать простые карандаши, цветные карандаши и гелевые черные ручки.

*Методика оценивания практических заданий:*

Практические задания оцениваются исходя из параметров и критериев, указанных в таблице 1.

Выполняемые обучающимися практические задания и проекты оцениваются по приведенным критериям по 4х бальной шкале:

**5 баллов** - выставляется, если задания выполнены в полном объеме;

**4 балла** - выставляется, если задания выполнены в полном объеме, но допущен ряд несущественных ошибок;

**3 балла** - выставляется, если задания выполнены не в полном объеме;

**2 балла** - выставляется, если задания выполнены не в полном объеме и допущен ряд грубейших ошибок.

### **4.2. Оценочные средства для промежуточной аттестации по итогам освоения дисциплины**

#### **4.2.1. Комплект для тестирования**

**Типовой вариант тестирования для зачета  
(4 семестр)**

1. Выберите из предложенного перечня основную стержневую структуру в скелете человека:  
А) череп  
Б) позвоночник  
В) берцовая кость  
Г) грудина
2. Выберите из списка конструкцию в скелете человека, защищающую органы дыхания от повреждений  
А) ребра  
Б) позвоночник  
В) фаланга пальца  
Г) стопа
3. Выберите из приведенного списка конечность, функциональное назначение которой связано с хватательными движениями  
А) стопа  
Б) кисть  
В) таз  
Г) лопаточные кости
4. Выберите из предложенного списка последовательность строения верхней конечности человека  
А) предплечье-плечо-кисть  
Б) кисть-плечо-предплечье  
В) плечо-предплечье-кисть  
Г) предплечье-кисть-плечо
5. Как называется корсет, расположенный между скелетом и кожным покровом, приводящий в движение тело человека  
А) тазовый  
Б) лопаточный  
В) мышечный  
Г) лицевой
6. Какое количество позвонков имеет позвоночник человека  
А) 32  
Б) 34  
В) 37  
Г) 33
7. Какие основные структурные элементы имеет плечевой пояс человека  
А) ключицы  
Б) лопатки  
В) суставы  
Г) кости таза
8. Из какого количества костей состоит мозговой череп  
А) 5  
Б) 6  
В) 7  
Г) 8
9. Выберите из приведенного списка кость, составляющую заднюю стенку черепа  
А) теменные бугры  
Б) затылочная кость  
В) челюстная кость  
Г) глазницы

10. Выберите из списка понятие, объединяющее следующие слова:

- шаровидный
- эллипсоидный
- седловидный
- цилиндрический
- блоковидный
- плоский

- А) кости
- Б) хрящевые ткани
- В) суставы
- Г) мышцы

Ключ:

- |       |          |       |       |        |
|-------|----------|-------|-------|--------|
| 1 - Б | 2 - А    | 3 - Б | 4 - В | 5 - В  |
| 6 - Г | 7 - А, Б | 8 - Г | 9 - Б | 10 - В |

### Критерии оценки тестирования

Балл	Выполнение заданий тестирования, в %	Результаты оценки
5	90-100 % от общего количества вопросов тестирования (9-10 верных ответов)	зачтено
4	75-89 % от общего количества вопросов тестирования (8 верных ответов)	
3	60-74 % от общего количества вопросов тестирования (6-7 верных ответов)	
2	до 60 % от общего количества вопросов тестирования (до 6 верных ответов)	не зачтено

### 4.2.2. Перечень практических заданий для зачета

#### 4 семестр

Зачет по дисциплине «Пластическая анатомия» проводится в форме просмотра – выставки учебных работ (демонстрация готового альбома с рисунками). В комплект практических заданий, предъявляемых на экзамене, входят следующие работы:

Задание 1. Анатомические термины. Скелет, кости, мышцы, суставы и их виды

Задание 2. Виды мышц, их функции

Задание 3. Пропорции человека

Задание 4. Скелет головы (череп)

Задание 5. Соединение костей и их движение

Задание 6. Мышцы головы

Задание 7. Строение глаза, носа, уха, рта

Задание 8. Пластические особенности головы

Задание 9. Кости верхней конечности

Задание 10. Кости плечевого пояса

Задание 11. Скелет туловища (позвоночник, грудная клетка, кости таза)

- Задание 12. Кости нижней конечности
- Задание 13. Мышцы верхней конечности, плечевого пояса
- Задание 14. Мышцы нижней конечности, строение стопы
- Задание 15. Мышцы туловища (груди, живота, спины)
- Задание 16. Мышцы шеи
- Задание 17. Наружные покровы человека
- Задание 18. Голова в движении, плечевой пояс и рука в движении, туловище в движении
- Задание 19. Нижняя конечность в движении
- Задание 20. Центр тяжести, равновесие

В конце обучения в 4 семестре проводится тестирование за весь период обучения в количестве 10 вопросов.

В конце освоения дисциплины обучающийся представляет портфолио (альбом), включающее рисунки, соответствующие практическим заданиям.

### **Параметры, критерии оценки, требования**

**При выставлении оценки преподаватель учитывает:** логику, структуру, стиль ответа и изложения материала; культуру речи, манеру общения; готовность к дискуссии, аргументированность ответа; уровень самостоятельного мышления; умение приложить теорию к практике, решить задачи и др.

#### **Нулевой уровень («неудовлетворительно»).**

Результаты обучения обучающегося свидетельствуют:

З) об усвоении им некоторых элементарных знаний, но обучающийся не владеет понятийным аппаратом изучаемой предметной области (практики);

У) не умеет установить связь теории с практикой;

В) не владеет способами решения практико-ориентированных задач.

#### **Первый уровень - пороговый («удовлетворительно»).**

Достигнутый уровень оценки результатов обучения обучающегося показывает:

З) знания имеют фрагментарный характер, отличаются поверхностностью и малой содержательностью; обучающийся раскрывает содержание вопроса, но не глубоко, бессистемно, с некоторыми неточностями;

У) слабо, недостаточно аргументированно может обосновать связь теории с практикой;

В) способен понимать и интерпретировать основной теоретический материал по практике.

#### **Второй уровень – повышенный («хорошо»).**

Обучающийся на должном уровне:

З) раскрывает учебный материал: даёт содержательно полный ответ, требующий незначительных дополнений и уточнений, которые он может сделать самостоятельно после наводящих вопросов преподавателя;

У) демонстрирует учебные умения и навыки в области решения практико-ориентированных задач;

В) владеет способами анализа, сравнения, обобщения и обоснования выбора методов решения практико-ориентированных задач.

#### **Третий уровень – продвинутый («отлично»).**

Обучающийся, достигающий должного уровня:

З) даёт полный, глубокий, выстроенный логично по содержанию вопроса ответ, используя различные источники информации, не требующий дополнений и уточнений;

У) доказательно иллюстрирует основные теоретические положения практическими примерами;

В) способен глубоко анализировать теоретический и практический материал, обобщать его, самостоятельно делать выводы, вести диалог и высказывать свою точку зрения.

Содержание уровня может быть представлено как в полном объеме (З+У+В), так и в частичном (З; З+У; З+В; У+В; У; В).



**Параметры и критерии оценки учебно-творческих заданий по дисциплине при  
итоговом контроле (зачет)**

Таблица 1

<b>Параметры</b>	<b>Критерии</b>
1. Композиция	<ol style="list-style-type: none"> <li>1. Соответствие композиции решению учебной задачи (динамика, статика и т.п.)</li> <li>2. Адекватное использование средств композиции (доминанта, ритм, контраст и др.)</li> <li>3. Гармонизация форм и создание единого целого произведения</li> </ol>
2. Конструктивное построение	<ol style="list-style-type: none"> <li>1. Передача перспективы и ракурса</li> <li>2. Соответствие пропорций</li> <li>3. Передача формы и объема методом конструктивного построения</li> </ol>
3. Тональное решение	<ol style="list-style-type: none"> <li>1. Соответствие тонального решения поставленным задачам в конкретном задании</li> <li>2. Адекватное использование тональной проработки в передаче объема, формы, глубины пространства</li> <li>3. Грамотное применение тонального контраста, яркости и т.п.</li> </ol>
4. Техника исполнения	<ol style="list-style-type: none"> <li>1. Соответствие выбора графического материала, формата и типа бумаги поставленным задачам в конкретном задании</li> <li>2. Владение графическим материалом (штрих, линия, растушевка и т.п.)</li> <li>3. Соответствие техники исполнения поставленным задачам в конкретном задании</li> </ol>
5. Образность	<ol style="list-style-type: none"> <li>1. Передача характера (модели, предметов, деталей и т.п.)</li> <li>2. Оригинальность художественного образа учебной работы</li> <li>3. Творческая составляющая</li> </ol>

**Методика оценивания**

Выполняемые обучающимися учебно-творческие задания и проекты оцениваются по каждому из 15 приведенных критериев, что соответствует 100 баллам.

90-100 баллов – 13-15 критериев

75-89 баллов – 10-12 критериев

60-74 балла – 7-9 критериев  
менее 60 баллов – менее 7 критериев

### Шкала перевода баллов в оценки для зачета по дисциплине

Уровень формирования компетенции	Оценка		Минимальное количество баллов	Максимальное количество баллов
	Зачтено	Отлично		
Продвинутый	Зачтено	Отлично	90	100
Повышенный		Хорошо	75	89
Пороговый		Удовлетворительно	60	74
Нулевой	Не зачтено	Неудовлетворительно	0	59

### Критерии оценивания учебно-творческих заданий в соотношении со шкалой перевода баллов в оценки для зачета по дисциплине

Знания, умения и навыки обучающихся при промежуточной аттестации **в форме зачета** определяются «зачтено», «не зачтено». «Зачтено» **выставляется, если обучающийся достиг уровней формирования компетенций: продвинутый, повышенный, пороговый** - обучающийся знает курс на уровне лекционного материала, базового учебника, дополнительной учебной, научной и методологической литературы, умеет привести разные точки зрения по излагаемому вопросу. «Не зачтено» **соответствует нулевому уровню формирования компетенций**; обучающийся имеет пробелы в знаниях основного учебного материала, допускает принципиальные ошибки в выполнении предусмотренных программой заданий.

Знания, умения и навыки обучающихся при промежуточной аттестации **в форме экзамена** **выставляется обучающемуся, если он достиг уровней формирования компетенций: продвинутый, повышенный, пороговый.**

#### 4.2.4. Список контрольных вопросов для зачета

1. Виды суставов. Их особенности в движении ,примеры .
2. Мышцы , их виды , функциональные особенности.
3. Виды костей .Их функциональные особенности.
4. Пропорции тела человека
5. Функции черепа.
6. Пропорции черепа, угол профиля.
7. Кости черепа.
8. Мышцы головы.
9. Строение глаза и носа.
10. Строение уха и рта.
11. Скелет ,общие особенности строения.
12. Кости плечевого пояса.
13. Кости плеча и предплечья .
14. Скелет кисти.
15. Рука и плечевой пояс в движении.
16. Позвоночный столб. Особенности строения позвонков.
17. Скелет грудной клетки .
18. Кости таза.
19. Кости нижней конечности.

20. Нога в движении. Скелет стопы.
21. Мышцы плечевого пояса, их функции.
22. Мышцы верхней конечности.
23. Мышцы нижней конечности .
24. Мышцы туловища.
25. Мышцы шеи.
26. Наружные покровы человека, жировые ткани ,кожные покровы , волосы.

### **Критерии оценки контрольных вопросов для зачета**

**5 баллов** – обучающийся должен: продемонстрировать глубокие знания материала. Исчерпывающе, последовательно и грамотно изложить теоретический материал. Правильно формулировать определения;

**4 балла** – обучающийся должен: продемонстрировать достаточно полное знание программного материала. Продемонстрировать знание основных теоретических понятий. Уметь сделать достаточно обоснованные выводы по излагаемому материалу.

**3 балла** – обучающийся должен: продемонстрировать общее знание изучаемого материала. Показать общее владение понятийным аппаратом дисциплины. Уметь строить ответ в соответствии со структурой излагаемого вопроса.

**2 балла** – ставится в случае: незнания значительной части программного материала. Не владение понятийным аппаратом дисциплины.

**1 балл** – ставится в случае: незнания значительной части программного материала. Не владение понятийным аппаратом дисциплины. Существенных ошибок при изложении учебного материала.

**0 баллов** – ставится в случае незнания материала.

### **4.2.5. Портфолио**

Портфолио представляет собой технологию работы с результатами учебно-познавательной, практической и творческой деятельности обучающихся. Этот вид задания можно рассматривать как способ накопления и оценки индивидуальных достижений обучающегося, самооценку его уровня в группе или в соотношении с предыдущими курсами обучающихся по данной дисциплине.

С помощью портфолио становится возможным определить следующее:

- проследить динамику творческого развития и роста обучающегося;
- сформировать у обучающегося умение представлять результаты своих достижений;
- объективно оценить профессиональные достижения обучающегося, представить в устной форме мотивированное заключение.

Портфолио включает следующие обязательные моменты:

1. Альбом с рисунками по практическим заданиям.

### **Критерии оценки портфолио**

- **оценка «отлично»** (5 баллов) – выставляется обучающемуся за полноту представленных учебно-творческих работ, оригинальность идей и художественных замыслов, высокое художественное качество произведений, умение обосновать образное решение, стилистику и пластический язык;

- **оценка «хорошо»** (4 балла) – выставляется обучающемуся за полноту представленных учебно-творческих работ, оригинальность идей и художественных замыслов при общем хорошем художественном качестве произведений, умении обосновать образное решение, иметь неточности в стилистике и выборе пластического языка;

- **оценка «удовлетворительно»** (3 балла) – выставляется обучающемуся при недостаточной полноте представленных учебно-творческих работ и среднем уровне идей и замыслов, посредственном художественном качестве произведений, умении обосновать образное решение, но иметь несоответствия в стилистике и выборе пластического языка;

- **оценка «неудовлетворительно»** (2 балла) – выставляется обучающемуся при недостаточной полноте представленных учебно-творческих работ, их низком уровне в плане идей и замыслов, а также художественного качества произведений, значительных затруднениях в процессе обосновании образного решения, выбора стилистики и художественного пластического языка.

Министерство культуры Российской Федерации  
Кемеровский государственный институт культуры  
Факультет визуальных искусств  
Кафедра декоративно-прикладного искусства

УТВЕРЖДАЮ  
Зав. кафедрой ДПИ  
И. В. Воронова

### **ФОНД ОЦЕНОЧНЫХ СРЕДСТВ**

по учебной дисциплине «Технологии и материаловедение»

Направление подготовки  
**54.03.02 «Декоративно-прикладное искусство и народные промыслы»**

Профиль подготовки  
**«Художественно-декоративное оформление интерьера»**

Квалификация (степень) выпускника  
**Бакалавр**

Форма обучения:  
**Очная**

Утвержден на заседании кафедры  
«26» мая 2023 г., протокол №10

Составитель: канд. искусствоведения,  
профессор кафедры ДПИ А. В. Ткаченко,  
доцент

Кемерово  
2023

## Фонд оценочных средств

### 1. Перечень оцениваемых компетенций:

– способность к организации проектной работы, определению набора возможных решений согласно сформулированным задачам, подходов к выполнению проекта;

готовностью к разработке проектных идей, созданию комплексных функциональных и композиционных решений. (ПК-3);

– способность к сбору, анализу и обобщению информации, оценке ее качества и возможности применения для реализации художественного замысла; владеть знаниями и представлениями об основах художественно-промышленного производства, нести ответственность за качество продукции; способность вести экономические расчеты по оценке стоимости художественного проекта. (ПК-4).

### 2. Критерии и показатели оценивания компетенций

Обучающийся должен демонстрировать следующие результаты обучения по дисциплине:

*знать:*

- типы и виды композиции для создания на основе разработанных образов художественно-конструкторских и проектных решений для функционального пространства и изделий декоративно-прикладного искусства; факторы эргономики и антропометрии, важные в процессе организации функционального пространства или его декорирования, выполнения чертежей; функциональные возможности различных графических программ и редакторов по моделированию (31);
- методы и подходы к сбору, анализу информации, её обобщению; особенности современных технологических процессов и компьютерных средств; специфику применения различных отделочных и декоративных материалов и работы художественно-промышленного производства, особенности оценки их стоимости (32);

*уметь:*

- осуществлять эскизирование, определять главное в работе, корректировать созданное изображение и формировать чистовой вариант проекта с учетом ранее сформулированных задач; применять знания по эргономике и антропометрии, выполнять различные чертежи и графические построения с учетом стандартов и требований; использовать графические программы и редакторы для моделирования декоративных объектов и организации пространства (У1);
- осуществлять поиск и компьютерную обработку информации для достижения поставленной творческой задачи; брать на себя ответственность за качество в оформлении внутренних пространств различного функционального назначения, объектов декоративно-прикладного искусства, определять их соответствие выделенной стоимости (У2);

*владеть:*

- навыками применения различных графических техник и проектных методов, выполнения чертежей при визуализации образа в проекте, оформления конструкторских решений и макетов для формирования

функционального пространства и объектов декоративно-прикладного искусства (В1);

- навыками работы графического и компьютерного моделирования для организации внутреннего пространства различного функционального назначения, его декорирования, художественно-промышленного производства объектов для его оформления; навыками подбора отделочных и декоративных материалов, решения технологических задач различной сложности; навыками реализации художественного замысла в проекте с применением соответствующих традиционных и современных технологий (В2).

### 3. Формируемые компетенции в структуре учебной дисциплины и средства их оценивания

№ п/п	Разделы (темы) дисциплины	Код оцениваемой компетенции	Планируемые результаты обучения по дисциплине (ЗУВ)	Оценочное средство
1	<b>Вяжущие материалы. Их возможности в художественном оформлении интерьера</b>	ПК-3; ПК-4		
	<b>Тема 1.1 Декоративная штукатурка и гипс как элементы художественного оформления интерьера: их специфика и свойства</b>		31, 32, У1, У2, В1, В2	Собеседование
	<b>Тема 1.2 Техники работы с вяжущими материалами (поиск различных фактур, формовка и отливка)</b>		31, 32, У1, У2, В1, В2	Сравнительный анализ результатов работы, внутригрупповой просмотр
2	<b>Натуральные материалы для декорирования интерьера</b>	ПК-3; ПК-4		
	<b>Тема 2.1 Дерево как строительный и декоративно-отделочный материал: его специфика и свойства,</b>		31, 32, У1, У2, В1, В2	Собеседование

	<i>эстетические особенности</i>			
	<b>Тема 2.2 Технологические приемы обработки деревянных поверхностей и изделий из дерева</b>		31, 32, У1, У2, В1, В2	Сравнительный анализ результатов работы, промежуточный просмотр (зачет)
3	<b>Металлы и возможности его применения в художественном оформлении интерьера</b>	ПК-3; ПК-4		
	<b>Тема 3.1 Свойства металла как строительного и отделочного материала. Его применение в интерьере</b>		31, 32, У1, У2, В1, В2	Собеседование
	<b>Тема 3.2 Типы обработки металла на примере конструктивных приемов, фактуры, объемов и масштабности. Имитация металлических поверхностей</b>		31, 32, У1, У2, В1, В2	Сравнительный анализ результатов работы, внутригрупповой просмотр
4	<b>Стекло. Его декоративные свойства и особенности применения в интерьере</b>	ПК-3; ПК-4		
	<b>Тема 4.1 Свойства стекла и возможности его применения в художественном оформлении интерьера</b>		31, 32, У1, У2, В1, В2	Собеседование
	<b>Тема 4.2 Технологии обработки стеклянных поверхностей</b>		31, 32, У1, У2, В1, В2	Сравнительный анализ результатов работы, итоговый



	<b>(пробники, фактуры, плоские и объемные изделия)</b>			просмотр (экзамен)
--	--	--	--	--------------------

#### 4. Оценочные средства по дисциплине для текущего контроля

##### 4.1. Перечень вопросов для устного опроса

1. Что понимается под вяжущими материалами?
2. Приведите краткую классификацию вяжущих материалов.
3. Охарактеризуйте гипсовые вяжущие по химическому составу.
4. Какие физические и технологические свойства вяжущих материалов вам известны?
5. Какие разновидности декоративных штукатурок вам известны?
6. Какие марки гипсовых вяжущих вам известны?
7. Приведите общее описание формовочного процесса с использованием гипсовых вяжущих.
8. Какие операции необходимо проделать с гипсовым вяжущим для приготовления формовочной массы в лабораторных условиях?
9. Какие состояния формовочного гипса от момента затворения его водой до начала приобретения прочностных характеристик вам известны? По каким внешним признакам можно определить эти состояния?
10. Приведите наиболее известные примеры декоративной отделки интерьеров с использованием вяжущих материалов.
11. Приведите общее описание процесса создания изображения в технике штукатурки сграффито.
12. Дайте характеристику физико-технических свойств древесины.
13. Что понимается под текстурой древесины?
14. Какие породы дерева применяются для декоративной отделки интерьера?
15. Охарактеризуйте текстуру известных вам пород дерева.
16. Какие разновидности декоративной отделки изделий из дерева вам известны?
17. Какие изделия из древесины применяют для декоративной отделки интерьера?
18. Приведите наиболее известные примеры декоративного оформления интерьеров с использованием древесных материалов.
19. Дайте определение металлов.
20. Чем обусловлены физико-технологические свойства металлов, отличающие их от других отделочных материалов?
21. Какие металлы называют черными?
22. Какое применение черные металлы находят в строительстве и декоративной отделке интерьера?
23. Какие металлы называют цветными?
24. Какое применение цветные металлы находят в декоративной отделке интерьера?
25. Какие сплавы металлов, применяемые в декоративной отделке интерьера, вам известны?
26. Какие технологии применяются для декоративной отделки металлических поверхностей?
27. Какие способы художественной обработки металла для создания декоративных изделий вам известны?
28. Какие изделия из металлов применяют в декоративной отделке интерьера?

29. Приведите известные вам примеры декоративного оформления интерьеров с использованием изделий из металлов.
30. Какие изделия из стеклорасплавов применяют в декоративном оформлении интерьера?
31. Охарактеризуйте известные вам разновидности витражей.
32. Перечислите способы горячей декоративной обработки стеклянных изделий.
33. Перечислите способы холодной декоративной обработки стеклянных изделий.
34. Приведите примеры декоративного оформления интерьера в технике витража.

#### **Критерии оценивания**

Тип задания	Оценка			
	неудовлетворительно	удовлетворительно	хорошо	отлично
<b>Ответ на устный вопрос на практическом занятии</b>	Отсутствие структуры ответа на вопрос, незнание терминологии.	Тезисный ответ на вопрос, умение кратко передать суть ответа на поставленный вопрос	Краткое освещение всех аспектов предложенного вопроса.	Детальное освещение всех аспектов предложенного вопроса, хорошее владение терминологией.

#### **4.2. Практические задания**

В ходе освоения учебной дисциплины предусмотрено 6 практических заданий (118 часов).

##### **Критерии оценивания:**

	Параметры	Критерии
1.	Соответствие требуемому объему	1. Да 2. Нет
2.	Соответствие содержанию учебного задания	1. Да 2. Нет
3.	Степень самостоятельности при выполнении практических заданий	1. Учебное задание выполнено самостоятельно в основном 2. Учебное задание выполнено при постоянном консультировании преподавателя 3. Учебное задание выполнено при непосредственном вмешательстве или с участием преподавателя
4.	Исполнительская активность	1. Уверенное владение графическими приемами при проектировании декоративной отделки интерьера различными материалами

		2. Стремление выполнить большее количество предлагаемых вариантов в каждом задании 3. Частичное или неуверенное исполнение учебного задания
--	--	--

## 5. Оценочные средства по дисциплине для промежуточного контроля

Перед проведением экзамена обучающимися выполняется тестирование. 20 вопросов комплекта для тестирования составлены согласно информации, отражающей основные моменты, усвоенные в процессе освоения дисциплины.

### 5.1 Задания в тестовой форме

**Тестовое задание по всем разделам дисциплины «Технологии и материаловедение»**

**Инструкция: обвести кружком маркер правильного (наиболее полного) ответа**

**1. Вяжущими называются вещества:**

- Состоящие из глинистых материалов
- Порошкообразные вещества при смешивании с водой твердеющие до камнеподобного состояния
- Сыпучие вещества минерального происхождения

**2. К вяжущим веществам относятся:**

- Минеральные вещества органического происхождения
- Гипс, известь, цемент
- Минеральные вещества неорганического происхождения

**3. Для получения раствора строительного гипса необходимо:**

- Воду добавлять к порошкообразному гипсу
- Порошкообразный гипс сыпать в воду
- Не имеет значения

**4. Мозаичный набор из кусочков шпона различных пород древесины называется:**

- Блочная мозаика
- Маркетри
- Интарсия

**5. Характер рельефа и блеска лицевой поверхности материала это:**

- Рисунок
- Фактура
- Светлота

**6. Сколько выделяют групп древесных пород:**

- 1
- 2
- 4

**7. Металлы, применяемые для отделки помещений, разделяют на группы:**

- Стальные и чугунные
- Черные и цветные
- Черные и медесодержащие

**8. Механическим свойством металла является:**

- Огнеупорность

- Пластичность
- Плотность
- 9. Декоративные штукатурки относятся к материалам:**
- Конструкционным
- Отделочным
- Конструкционно-отделочным
- 10. Текстура это:**
- Характер поверхности
- Рисунок на поверхности древесины
- То же, что фактура
- 11. В качестве отделочного материала применяют:**
- Сосну
- Осину
- Лиственницу
- 12. Эстетические свойства древесины определяются:**
- Фактурой
- Текстурой
- Породой
- 13. Термическое декорирование стеклоизделий достигается способом:**
- Мотирования
- Пулегозо
- Ультрафиолетовой печати
- 14. Для получения объемного рисунка на стекле применяют:**
- Азотную кислоту
- Плавиковую кислоту
- Царскую водку
- 15. В качестве основного сырья для производства стекла используют:**
- Окислы металлов
- Кварцевый песок
- Глиозем
- 16. Какой из терминов определяет технику декорирования изделий из стеклорасплавов:**
- Велюр
- Фьюзинг
- Тиффани
- 17. Какая из технологий декоративной отделки поверхности предназначена для защиты от агрессивного воздействия внешней среды:**
- Золочение
- Воронение
- Эмалирование
- 18. Для украшения металлоизделий применяют:**
- Оксидирование
- Полировку
- Плакирование
- 19. К какому виду минеральных вяжущих относится строительный гипс:**
- Гидравлическое вяжущее
- Воздушное вяжущее
- Автоклавного твердения

## 20. Латунь – это сплав меди и:

- Олова
- Цинка
- Никеля

### **Ключ к тесту**

ВСЕ ПРАВИЛЬНЫЕ ОТВЕТЫ В ЦЕНТРЕ

### **Шкала оценивания:**

Например, при 20 заданиях в тесте (в случае, если 1 верный ответ=1 баллу):

- 20-18 - «отлично»;
- 17-15 - «хорошо»;
- 14-12 - «удовлетворительно»;
- 11 и ниже - «неудовлетворительно».
- 

## 5.2 Вопросы к зачету/экзамену

1. Классификация древесных материалов.
2. Эстетические свойства древесины.
3. Способы декоративной отделки поверхности деревянных изделий.
4. Какие изделия из древесины применяют для выполнения подшивных и подвесных потолков.
5. Эксплуатационные свойства стекол.
6. Горячая декоративная обработка стеклянных поверхностей.
7. Холодная декоративная обработка стеклянных поверхностей.
8. Витражи и технологии их выполнения.
9. Применение изделий из стекла в декоративном оформлении интерьера.
10. Классификация металлов по составу.
11. Физические, механические и химические свойства металлов.
12. Технологии получения металлических изделий.
13. Применение металлов в декоративном оформлении интерьера.
14. Гипс и его свойства. Назначение гипсовых форм.
15. Изготовление моделей и форм.
16. Декоративные красочные и растворные смеси, их применение.

### **Параметры, критерии оценки, требования**

**При выставлении оценки преподаватель учитывает:** логику, структуру, стиль ответа и изложения материала; культуру речи, манеру общения; готовность к дискуссии, аргументированность ответа; уровень самостоятельного мышления; умение приложить теорию к практике, решить задачи и др.

#### **Нулевой уровень («неудовлетворительно»).**

Результаты обучения обучающегося свидетельствуют:

З) об усвоении им некоторых элементарных знаний, но обучающийся не владеет понятийным аппаратом изучаемой предметной области (практики);

У) не умеет установить связь теории с практикой;

В) не владеет способами решения практико-ориентированных задач.

#### **Первый уровень - пороговый («удовлетворительно»).**

Достигнутый уровень оценки результатов обучения обучающегося показывает:

З) знания имеют фрагментарный характер, отличаются поверхностностью и малой содержательностью; обучающийся раскрывает содержание вопроса, но не глубоко, бессистемно, с некоторыми неточностями;

У) слабо, недостаточно аргументированно может обосновать связь теории с практикой;

В) способен понимать и интерпретировать основной теоретический материал по практике.

**Второй уровень – повышенный («хорошо»).**

Обучающийся на должном уровне:

З) раскрывает учебный материал: даёт содержательно полный ответ, требующий незначительных дополнений и уточнений, которые он может сделать самостоятельно после наводящих вопросов преподавателя;

У) демонстрирует учебные умения и навыки в области решения практико-ориентированных задач;

В) владеет способами анализа, сравнения, обобщения и обоснования выбора методов решения практико-ориентированных задач.

**Третий уровень – продвинутый («отлично»).**

Обучающийся, достигающий должного уровня:

З) даёт полный, глубокий, выстроенный логично по содержанию вопроса ответ, используя различные источники информации, не требующий дополнений и уточнений;

У) доказательно иллюстрирует основные теоретические положения практическими примерами;

В) способен глубоко анализировать теоретический и практический материал, обобщать его, самостоятельно делать выводы, вести диалог и высказывать свою точку зрения.

Содержание уровня может быть представлено как в полном объеме (З+У+В), так и в частичном (З; З+У; З+В; У+В; У; В).

#### ***Критерии оценки зачета/ экзамена***

При использовании 100-балльной шкалы оценивания при промежуточной аттестации, знания, умения и навыки обучающихся определяются в данной шкале и переводятся в оценки «отлично», «хорошо», «удовлетворительно», «неудовлетворительно», «зачтено», «не зачтено»

#### **Шкала перевода баллов в оценки при промежуточной аттестации в форме экзамена**

<b>Оценка</b>	<b>Минимальное количество баллов</b>	<b>Максимальное количество баллов</b>
Отлично	90	100
Хорошо	75	89
Удовлетворительно	60	74
Неудовлетворительно	0	59

#### **Шкала перевода баллов в оценки при промежуточной аттестации в форме зачета**

<b>Оценка</b>	<b>Минимальное количество баллов</b>	<b>Максимальное количество баллов</b>
Зачтено	60	100
Не зачтено	0	60

Знания, умения и навыки обучающихся при промежуточной аттестации **в форме экзамена** определяются оценками «отлично», «хорошо», «удовлетворительно», «неудовлетворительно».

**«Отлично»** выставляется, если обучающийся достиг продвинутого уровня формирования компетенций – обучающийся глубоко и прочно усвоил весь программный материал, исчерпывающе, последовательно, грамотно и логически стройно его излагает, не затрудняется с ответом при видоизменении задания, свободно

справляется с задачами и практическими заданиями, правильно обосновывает принятые решения, умеет самостоятельно обобщать и излагать материал, не допуская ошибок.

**«Хорошо»** выставляется, если обучающийся достиг **повышенного уровня формирования компетенций** – обучающийся твердо знает программный материал, грамотно и по существу излагает его, не допускает существенных неточностей в ответе на вопрос, может правильно применять теоретические положения и владеет необходимыми умениями и навыками при выполнении практических заданий.

**«Удовлетворительно»** выставляется, если обучающийся достиг **порогового уровня формирования компетенций** – обучающийся усвоил только основной материал, но не знает отдельных деталей, допускает неточности, недостаточно правильные формулировки, нарушает последовательность в изложении программного материала и испытывает затруднения в выполнении практических заданий.

**«Неудовлетворительно»** соответствует **нулевому уровню формирования компетенций** – обучающийся не знает значительной части программного материала, допускает существенные ошибки, с большими затруднениями выполняет практические задания, задачи.

Знания, умения и навыки обучающихся при промежуточной аттестации **в форме зачета** определяются «зачтено», «не зачтено».

**«Зачтено»** выставляется, если обучающийся достиг **уровней формирования компетенций: продвинутый, повышенный, пороговый** – обучающийся знает курс на уровне лекционного материала, базового учебника, дополнительной учебной, научной и методологической литературы, умеет привести разные точки зрения по излагаемому вопросу.

**«Не зачтено»** соответствует **нулевому уровню формирования компетенций;** – обучающийся имеет пробелы в знаниях основного учебного материала, допускает принципиальные ошибки в выполнении предусмотренных программой заданий.

Знания, умения и навыки обучающихся при промежуточной аттестации **в форме экзамена** выставляется обучающемуся, если он достиг **уровней формирования компетенций: продвинутый, повышенный, пороговый.**

Министерство культуры Российской Федерации  
ФГБОУ ВО «Кемеровский государственный институт культуры»  
Факультет визуальных искусств  
Кафедра декоративно-прикладного искусства

УТВЕРЖДАЮ  
Зав. кафедрой ДПИ  
Воронова И.В.

**ФОНД ОЦЕНОЧНЫХ СРЕДСТВ**  
по учебной дисциплине

**Художественная обработка текстиля**

Направление подготовки:  
**54.03.02 «Декоративно-прикладное искусство и народные промыслы»**

Профиль подготовки:  
**«Художественно-декоративное оформление интерьера»**

Форма обучения  
Очная

Квалификация (степень) выпускника:  
**Бакалавр**

Утвержден на заседании кафедры  
ДПИ, протокол № 10  
Дата 26.05.2023 г.  
Составитель: Миненко Л.В.

Кемерово 2023



## Фонд оценочных средств

### 1. Перечень оцениваемых компетенций:

**ПК-2.** Способен владеть навыками линейно-конструктивного построения и основами живописи, навыками скульптора, современной шрифтовой культуры, приемами работы в макетировании и моделировании, приемами работы с цветом и цветовыми композициями.

**ПК-4.** Способен к сбору, анализу и обобщению информации, оценке ее качества и возможности применения для реализации художественного замысла, в том числе и с применением компьютерных технологий; владеть знаниями и представлениями о технологических процессах применения отделочных и декоративных материалов, нести ответственность за качество продукции и достигнутый результат; способен вести экономические расчеты по оценке стоимости художественного проекта по организации функционального пространства.

### Критерии и показатели оценивания компетенций

Обучающийся должен демонстрировать следующие результаты обучения по дисциплине:

*Знать:*

- методы ведения и выполнения линейно-конструктивного построения изображения изделия, в том числе и шрифтовых форм для его последующей обработки различными техниками;

- методы организации и декорирования функционального пространства и моделирования формы выполняющих его объектов;

основы художественного конструирования и макетирования для моделирования объектов, выполняющих организуемое функциональное пространство;

-методы и приемы работы с цветом, применение цветовых композиций, комбинировать колористические карты (31);

- методы и подходы к сбору, анализу информации, ее обобщению;

- особенности современных технологических процессов и компьютерных средств;

- специфику применения различных отделочных и декоративных материалов и работы художественно-промышленного производства, особенности оценки их стоимости (32);

*уметь:*

использовать художественные декоративные приемы в работе над созданием изображений, проектов макетов и образцов в материале для оформления различных функциональных пространств и наполняющих его прикладных изделий; использовать знания по работе с цветом, комбинированию его оттенков в различные колористические карты (У1);

-осуществлять поиск и компьютерную обработку информации для достижения поставленной творческой задачи;

- брать на себя ответственность за качество в оформлении внутренних пространств различного функционального назначения, объектов прикладного искусства, определять их соответствие выделенной стоимости. (У-2)

*владеть:*

- навыками работы в различных графических и декоративных техниках для разработки образов по формированию функционального пространства, их визуализации в проекте, конструкции и макете с учетом их последующего воплощения в материале (В1);

- навыками работы графического и компьютерного моделирования для организации внутреннего пространства различного функционального назначения, его декорирования художественно-промышленного производства объектов для его оформления;

- навыками подбора отделочных и декоративных материалов, решения технологических задач различной сложности;

- навыками реализации художественного замысла в проекте с применением соответствующих традиционных и современных технологий (В2).

### **Формируемые компетенции в структуре учебной дисциплины и средства их оценивания**

№ п/п	Разделы (темы) дисциплины	Код оценивания компетенций	Планируемые результаты обучения по дисциплине (ЗУВ)	Оценочное средство
1	Виды и техники художественного текстиля. Декоративная вышивка. Мережки. Лоскутное шитье. Строчевое шитье. Макраме. Батик.	ПК-2	<p><b>Знать:</b></p> <p>- методы ведения и выполнения линейно-конструктивного построения изображения изделия, в том числе и шрифтовых форм для его последующей обработки различными техниками;</p> <p><b>уметь:</b></p> <p>использовать художественные декоративные приемы в работе над созданием</p>	Вопросы для устного опроса

		<p>ПК-2</p> <p>ПК-4</p>	<p>изображений, и образцов в материале для оформления различных функциональных пространств и наполняющих его прикладных изделий; использовать знания по работе с цветом, комбинировании его оттенков в различные колористические карты</p> <p><b>владеть:</b></p> <p>- навыками работы в различных графических и декоративных техниках для разработки образов по формированию функционального пространства, их визуализации в проекте, конструкции и макете с учетом их последующего воплощения в материале (В1)</p> <p><b>знать:</b></p> <p>-методы и приемы работы с цветом, применение цветовых композиций, комбинировать колористические карты (З1);</p> <p><b>уметь:</b></p> <p>использовать художественные декоративные приемы в работе над созданием изображений, и образцов в материале для оформления различных</p> <p>Оценка практической работы на лоскутах 30x30</p>
--	--	-------------------------	--

2	<p>Виды декоративной вышивки, техники исполнения тамбурного шва, петли в прикреп, рококо, бархатного, французский узелок, техника бразильской вышивки. Выполнение образцов в материале.</p>	<p>ПК-4, ПК-2</p> <p>ПК-4</p>	<p>функциональных пространств и наполняющих его прикладных изделий; использовать знания по работе с цветом, комбинировании его оттенков в различные колористические карты (У1);</p> <p><b>владеть:</b></p> <p>- навыками работы в различных декоративных техниках для разработки образов по формированию функционального пространства, их визуализации в проекте, с учетом их последующего воплощения в материале</p> <p><b>знать:</b></p> <p>методы и подходы к сбору, анализу информации, ее обобщению;</p> <p><b>уметь:</b></p> <p>использовать художественные декоративные приемы вышивки в работе над созданием изображений, и образцов в материале для оформления различных функциональных пространств и наполняющих его прикладных изделий;</p> <p><b>владеть:</b></p> <p>- навыками реализации</p>	<p>Оценка практической работы на лоскутах 30x30</p>
---	---	-------------------------------	--	---

3	<p>Вышивка лентами.          Линейные стежки. Роза «паутинка». Ромашки. Тюльпаны. Подсолнухи. Ландыши. Незабудки. Стебельки и листья. Выполнение образцов в материале и оформление в рамке.</p>	ПК-2	<p>художественного замысла в проекте с применением соответствующих традиционных и современных технологий вышивки .</p> <p><b>Знать:</b></p> <p>- методы ведения и выполнения линейно-конструктивного построения изображения изделия, для последующей обработки различными техниками вышивки лентами;</p> <p><b>Уметь:</b></p> <p>использовать художественные декоративные приемы в работе над созданием изображений, проектов и образцов в материале для оформления различных функциональных пространств и наполняющих его прикладных изделий; использовать знания по работе с цветом, комбинировании его оттенков в различные колористические карты</p> <p><b>владеть:</b></p> <p>- навыками работы в различных декоративных техниках для</p>	Оценка практической работы оформленной в рамке
---	---	------	--	--

4	<p>Вышивка мережкой. Мережка «столбик», мережка «враскол», «панка», «восьмерка» Выполнение образцов в материале.</p>	ПК-2	<p>разработки образцов по формированию функционального пространства, их визуализации в проекте, с учетом их последующего воплощения в материале</p> <p><b>Знать:</b></p> <p>- методы ведения и выполнения линейно-конструктивного построения изображения изделия, для последующей обработки различными техниками;</p> <p><b>Уметь:</b></p> <p>использовать художественные декоративные приемы в работе над созданием изображений, проектов и образцов в материале для оформления различных функциональных пространств и наполняющих его прикладных изделий; использовать знания по работе с цветом, комбинировании его оттенков в различные колористические карты</p> <p><b>владеть:</b></p> <p>- навыками работы в различных декоративных техниках для разработки образцов по формированию функционального пространства, их</p>	Оценка практической работы оформленной в рамке
---	--	------	--	--

5	<p>Технология лоскутного шитья. Аппликация. История лоскутного шитья в России. Подготовка к работе. Декатирование. Изготовление шаблонов.</p>	ПК-2	<p>визуализации в проекте, с учетом их последующего воплощения в материале</p> <p>.</p> <p><b>Знать:</b></p> <p>- методы ведения и выполнения линейно-конструктивного построения изображения изделия, для последующей обработки различными техниками;</p> <p><b>Уметь:</b></p> <p>использовать художественные декоративные приемы в работе над созданием изображений, проектов и образцов в материале для оформления различных функциональных пространств и наполняющих его прикладных изделий; использовать знания по работе с цветом, комбинированию его оттенков в различные колористические карты</p> <p><b>владеть:</b></p> <p>- навыками работы в различных декоративных техниках для разработки образцов по формированию функционального пространства, их визуализации в</p>	Оценка практической работы оформленной в рамке
---	---	------	---	--

6	<p>Шитье из полос и треугольников. Схема «пашня», «колодец», «елочка», «звезда», «мельница» Шаблоны. Изготовление образцов панно в материале для интерьера.</p>	ПК-2, ПК-4	<p>проекте, с учетом их последующего воплощения в материале</p> <p><b>Знать:</b></p> <p>- методы ведения и выполнения линейно-конструктивного построения изображения изделия, для последующей обработки различными техниками;</p> <p><b>Уметь:</b></p>	Комплект схем и отшитых образцов на лоскутах 30х30см.
7	<p>Шитье из квадратов.</p> <p>Шаблоны сплошные и с припуском. Схемы: «шахматка», «баргелла» Изготовление образцов панно для интерьера.</p>		использовать художественные декоративные приемы в работе над созданием изображений, проектов и образцов в материале для оформления различных функциональных пространств и наполняющих его прикладных изделий; использовать знания по работе с цветом, комбинировании его оттенков в различные колористические карты	Комплект схем и отшитых образцов на лоскутах 30х30см
8	<p>Шитье из многоугольников и округлых деталей. Изготовление шаблонов для схем: «веер», «бабушкин сад», «кубик», «волна», «кольца». Изготовление панно для интерьера по выполненным схемам.</p>	ПК-2, ПК-4	<p><b>владеть:</b></p> <p>- навыками работы в различных декоративных техниках для разработки образцов по формированию функционального пространства, их визуализации в проекте, с учетом их последующего воплощения в</p>	
9	<p>Строчевое шитье. История строчевого шитья. Ткани и нитки. Гладьевый шов. Строчевая сетка. Вышивка по филе. Закрепление края. Подготовка к зачёту.</p>			Образец филейной сетки



<p>10</p>	<p>задание - выполнение практической работы.</p> <p>Основные узлы техники макраме (плоские узлы).  Правосторонний и левосторонний узел.  Двойной плоский узел.  Тройной плоский узел.  Плоский сложный.</p> <p>Репсовые узлы.  Фриволите. Прием кавандоли.  Горизонтальный репсовый узел. Диагональный репсовый узел.  Вертикальный репсовый узел. Выполнение образцов.</p>	<p>ПК-2, ПК-4</p>	<p>материале</p> <p>.</p> <p><b>Знать:</b></p> <p>- методы ведения и выполнения линейно-конструктивного построения изображения изделия, для последующей обработки различными техниками;</p> <p><b>Уметь:</b></p> <p>использовать художественные декоративные приемы в работе над созданием изображений, проектов и образцов в материале для оформления различных функциональных пространств и наполняющих его прикладных изделий; использовать знания по работе с цветом, комбинированию его оттенков в различные колористические карты</p>	<p>Образцы узлов на картоне</p>
<p>11</p>	<p>Технологии батика (холодный, узелковый).  Эффекты: солевые, кракле, присыпки сухими красителями.</p>	<p>ПК-2, ПК-4</p>	<p><b>владеть:</b></p> <p>- навыками работы в различных декоративных техниках для разработки образцов по формированию функционального пространства, их визуализации в проекте, с учетом их последующего воплощения в материале</p>	<p>Пробники с соевыми эффектами на лоскутах 30x30 см.</p>

--	--	--	--	--

## Оценочные средства по дисциплине для текущего контроля

### Перечень вопросов для устного опроса

Вопросы для собеседования .

Тема 1. Виды и техники художественного текстиля.

1. Перечислите существующие виды художественного текстиля.
2. Какие декоративные виды вышивки вам известны.
3. Чем отличается тамбурная петелька от петли в прикреп.
4. Бархатный шов и шов «козлик» одно и то же?
5. Чем отличается французский узелок от рококо.
6. В чем особенность бразильской вышивки.

Тема 2. Вышивка лентами.

1. Существуют ли отличия в технике вышивки лентами и вышивке мулине.
2. Для чего применяются линейные стежки в вышивке лентами.
3. Возможно ли сочетание ниток и лент в работе.
4. Назовите особенности выполнения розы «паутинка».

Тема 3. Вышивка мережкой.

1. Сколько существует видов мережек
2. Какие виды мережек вы изучили
3. Вышивка по выдергу и мережка одно и то же?
4. Мережка это счетная вышивка или свободные швы.

Тема 4. Технология лоскутного шитья. Аппликация.

1. Чем отличаются термины «лоскутное шитье», «печворк», «квилт».
2. Что такое декатировка тканей, для чего она нужна.
3. Существуют ли технологии лоскутного шитья без шаблонов, если да, то какие.
4. Перечислите все инструменты и приспособления для лоскутного шитья.
5. Какие технологии лоскутного шитья вами изучены.
6. Как в технике аппликации можно перенести рисунок на ткань.
7. Какие 5 видов аппликации вы знаете.

Тема 5. Строчевое шитье.

1. Дайте определение что такое «строчевое шитье» .
2. Какие нитки и ткани необходимы для вышивки строчевого шитья.
3. Какая цифра царит в строчевом шитье.

4. Каким швом выполняются швы квадратиком, крестом или звездочками «мадейра».
5. Как размечаются интервалы между отдельными раппортами.
6. Что такое строчевые сетки.

#### Тема 6. Технологии Макраме. Батик.

1. Какие материалы подходят для выполнения техники макраме
2. Всегда ли закрепляется нить на основе
3. Как удлинить или укоротить нити
4. Сколько плоских узлов существует в технике макраме
5. Что такое батик
6. Какие виды батика вы изучили
7. Что такое резерв и для чего он нужен
8. Какие эффекты в технологии батика вы знаете
9. В чем технологические преимущества техники «свободная роспись»
10. Как выполняется роспись «по сырому»
11. Как готовится солевой раствор.

#### **Примерная тематика творческих заданий для самостоятельной работы студентов очной форм обучения.**

#### **6.2 Примерная тематика творческих заданий для самостоятельной работы**

#### **Практические работы.**

#### **Тема 1. Виды декоративной вышивки, техники исполнения.**

- 1.1 Изучить существующие виды декоративной вышивки и техники ее исполнения (тамбурный шов, петля в прикреп, рококо, бархатный шов, французский узелок, техника бразильской вышивки).
- 1.2 Выполнить примеры каждой из техник на лоскутах 30х30 см.
- 1.3 Разработать творческую работу с применением одной или нескольких видов декоративной вышивки.

#### **Тема 2. Вышивка лентами.**

- 1.1 Изучить технологию работы с лентами.
- 1.2 Выполнить: линейные стежки. Розу «паутинка». Ромашки. Тюльпаны. Подсолнухи. Ландыши. Незабудки. Стебельки и листья на лоскутах 30х30 см.
- 1.3 Выполнить разработанную композицию в материале и рамке.

#### **Тема 3. Вышивка мережкой.**

- 1.1 Отработать технику по выдергу «мережка» (столбик, враскол, панка, восьмерка) на лоскутах 30х30 см.
- 1.2 Выполнить набор салфеток в технике «мережка» (вид- по выбору)

#### **Тема 4. Технология лоскутного шитья.**

- 1.1 Изготовить образцы следующих схем на лоскутах размером 30х30 см.: шитье из полос («пашня», «колодец», «елочка»), шитье из треугольников («мельница», «звезда»), из многоугольников и округлых деталей («веер», «волна» «бабушкин сад»).
- 1.2 Подобрать цветовую гамму из х/б лоскутов.
- 1.3 Разработать композицию для панно.
- 1.4 Выполнить панно с применением лоскутных техник и аппликации.

**Тема 5.** Строчевое шитье.

- 1.1 Подобрать нитки (мулине, №10), ткань: лен, рогожка
- 1.2 Сделать разметку на лоскуте 30х30 см.
- 1.3 Выполнить филейную сетку и на ней любой прием строчевого шитья.
- 1.4 Отработать гладьевый шов и закрепление края.

**Тема 6.** Основные узлы техники макраме (плоские узлы)

- 1.1 Отработать на декоративном шнуре плоские узлы техники макраме, изготовить наглядный материал, прикрепив его на картон (узлы: одинарный плоский, двойной плоский, общий двойной плоский узел, тройной плоский, плоский сложный, сетки из плоских узлов)
- 1.2 Выполнить сетку из плоских узлов.
- 1.3 Разработать композицию панно с добавлением декоративных элементов (деревянных шариков, бусин и т.д.)
- 1.4 Выполнить композицию в натуральную величину.

**Тема 7.** Батик (холодный).

- 1.1 Отработать технику холодного батика с использованием резерва на подрамнике с ранее составленной композицией на ткани (композиция на выбор студента). Ткань: однотонный шелк, ситец. Краски «Батик»
- 1.2 Отработать технику свободной росписи на подрамнике с ранее составленной композицией на бумаге (композиция на выбор студента). Ткань: однотонный шелк, ситец. Краски «Батик».
- 1.3 Отработать специальные эффекты в батике (солевые, кракле, присыпки сухими красителями) с использованием их в разработанной самостоятельно композиции.

**Оценочные средства по дисциплине для промежуточного контроля**

**Тест к дисциплине «Художественная обработка текстиля» (зачет)**

**7.2. Вопросы для тестирования**

Типовой вариант тестирования для зачета (3 семестр)

**1.** Выберите из предложенных вариантов определение, соответствующее понятию «Художественная обработка текстиля»:

- а) Техника декорирования ткани
- б) Средство формирования предметно-пространственной среды

- в) Вид искусства и ремесла, в которых используются растительные, животные или синтетические волокна для создания практических или декоративных предметов.
- 2.** Вид художественного текстиля это:
- а) обработка дерева
  - б) кружевоплетение
  - в) филигрань
- 3.** Рококо это:
- а) стиль в искусстве
  - б) техника вышивки
  - в) элемент в архитектурном строительстве.
- 4.** Тамбур это:
- а) вид шва
  - б) вагонное пространство
  - в) ограждение
- 5.** Вид ручной вышивки из множества приемов декоративных швов и стежков это....
- 6.** Главная цифра в строчевом шитье, цифра.....
- 7.** Плетение изделия в технике макраме начинают
- а) с нарезки нитей длины
  - б) с подготовки шнура для плетения
  - в) с закрепления нитей на основе
- 8.** Основа для вышивки лентами это:
- а) канва
  - б) сукно
  - в) шелк
- 9.** Одно из условий аккуратной и качественной работы при вышиве лентами является использование .....
- 10.** Основное требование к иглам при вышивке лентами - .....
- 11.** Разновидность ручной росписи по ткани
- а) окраска
  - б) батик
  - в) набойка
- 12.** Получить оттенки оранжевого цвета можно с помощью естественных красителей:
- а) из опавших листьев яблони
  - б) из опавших листьев клена
  - в) отвара цветов календулы
- 13.** Техника холодного батика основана на применении.....
- 14.** Панка это:
- а) вид мережки
  - б) вид шва
  - в) прием вязания
- 15.** Техника «свободная роспись» это:
- а) роспись по дереву
  - б) роспись по металлу
  - в) роспись по шелку
- 16.** Аппликация это:

- а) техника декоративного искусства, заключающаяся в вырезании фигур по контуру из какого-либо материала
- б) соединительные швы
- в) окрашивание ткани
17. Декоративный шов, применяемый для обработки края изделия.....
18. Техника лоскутного шитья, без применения схемы и шаблонов.....
19. Как называется техника выполнения розы из лент с помощью лучей вспомогательной нити
- а) объемный цветок
- б) паутинка
- в) роза плиссированная
20. Базовый элемент орнамента, часть узора, повторяющаяся многократно в художественном оформлении ткани (включая трикотаж, вышивку, ковры) и в других областях прикладного искусства это.....

#### Ключ к тесту

1. в.) Вид искусства и ремесла, в которых используются растительные, животные или синтетические волокна для создания практических или декоративных предметов.
2. б. кружевоплетение
3. б) техника вышивки
4. а) вид шва
5. Вид ручной вышивки из множества приемов декоративных швов и стежков это... **строчевая вышивка.**
6. Главная цифра в строчевом шитье, **цифра 4**
7. Плетение изделия в технике макраме начинают а) **с нарезки нитей длины**
8. Основа для вышивки лентами это: а) **канва**
9. Одно из условий аккуратной и качественной работы при вышивке лентами является использование ..... **Пялец**
10. Основное требование к иглам при вышивке лентами - .....- наличие в игле **широкого ушка.**
11. Разновидность ручной росписи по ткани **б) батик**
12. Получить оттенки оранжевого цвета можно с помощью естественных красителей: в) отвара цветов календулы
13. Техника холодного батика основана на применении....**резервирующего состава**
14. Панка это **вид мережки**
15. Техника «свободная роспись» это: в) **роспись по шелку**

16. Аппликация это: а) техника декоративного искусства, заключающаяся в вырезании фигур по контуру из какого-либо материала.
17. Декоративный шов, применяемый для обработки края изделия.... **петельный шов.**
18. Техника лоскутного шитья, без применения схемы и шаблонов..... **техника «крейзи»**
19. Как называется техника выполнения розы из лент с помощью лучей вспомогательной нити: **паутинка.**
20. Базовый элемент орнамента, часть узора, повторяющаяся многократно в художественном оформлении ткани (включая трикотаж, вышивку, ковры) и в других областях прикладного искусства это.....**раппорт.**

Шкала оценивания:

- 100-90% - «отлично»;
- 89-75% - «хорошо»;
- 74-60% - «удовлетворительно»;
- ниже 60% - «неудовлетворительно».

Например, при 20 заданиях в тесте (если 1 неправильный ответ -1 балл)

- 15-18 - «отлично»;
- 18-16 - «хорошо»;
- 16-11 - «удовлетворительно»;
- 11 и ниже - «неудовлетворительно».

### **Требования для экзамена**

Для экзаменационного просмотра обучающийся предоставляет:

1. Нарботанный за весь курс обучения методический материал (схемы, шаблоны, плетеные и отшитые образцы на лоскутах ткани, пробники батика, его эффекты на изделиях).
2. Все работы, выполненные за весь курс обучения в техниках:
  - *вышивка*: оформленное в рамку панно, столовое белье и аксессуары для оформления интерьера;
  - *мережки и строчевое шитье*: на салфетках и других предметах в интерьере;
  - *батик*: оформленное в рамку панно с разработанной самостоятельно композицией;
  - *лоскутное шитье*: оформленное в рамку панно с разработанной самостоятельно композицией; предметы интерьера;
  - *макраме*: разработанное самостоятельно панно для интерьера, кашпо и др. изделия

### **Критерии оценивания:**

«Отлично» **выставляется, если обучающийся достиг продвинутого уровня формирования компетенций** - обучающийся глубоко и прочно усвоил весь программный материал, исчерпывающе, последовательно, грамотно и логически стройно

его исполнил, свободно справляется с задачами и практическими заданиями, правильно обосновывает принятые решения, умеет самостоятельно обобщать и излагать материал, не допуская ошибок.

**«Хорошо»** выставляется, если обучающийся достиг **повышенного уровня формирования компетенций** - обучающийся твердо знает программный материал, грамотно и по существу исполняет его, не допускает существенных неточностей в изделии и владеет необходимыми умениями и навыками при выполнении практических заданий.

**«Удовлетворительно»** выставляется, если обучающийся достиг **порогового уровня формирования компетенций** - обучающийся усвоил только основной материал, но не знает отдельных деталей, допускает неточности, недостаточно правильные приемы, нарушает последовательность в их выполнении и испытывает затруднения в выполнении практических заданий.

**«Неудовлетворительно»** соответствует **нулевому уровню формирования компетенций**; обучающийся не знает значительной части программного материала, допускает существенные ошибки, с большими затруднениями выполняет практические задания, задачи.

#### **Шкала перевода баллов в оценки при промежуточной аттестации в форме экзамена**

<b>Уровень формирования компетенции</b>	<b>Оценка</b>	<b>Минимальное количество баллов</b>	<b>Максимальное количество баллов</b>
<b>Продвинутый</b>	Отлично	90	100
<b>Повышенный</b>	Хорошо	75	89
<b>Пороговый</b>	Удовлетворительно	60	74
<b>Нулевой</b>	Неудовлетворительно	0	59



Министерство культуры Российской Федерации  
Кемеровский государственный институт культуры  
Факультет визуальных искусств  
Кафедра декоративно-прикладного искусства

УТВЕРЖДАЮ  
Зав. кафедрой ДПИ  
И. В. Воронова

подпись

## **ФОНД ОЦЕНОЧНЫХ СРЕДСТВ**

по учебной дисциплине «Художественная роспись»

Направление подготовки  
**54.03.02 Декоративно-прикладное искусство и народные промыслы**

Профиль подготовки  
**«Художественно-декоративное оформление интерьера»**

Квалификация (степень) выпускника  
**Бакалавр**

Форма обучения  
**Очная**

Утвержден на заседании кафедры  
«26» мая 2023 г., протокол № 10.

Составитель:  
доцент Н. А. Спекторова

подпись

Кемерово  
2023

## ФОНД ОЦЕНОЧНЫХ СРЕДСТВ

### 1. Перечень оцениваемых компетенций:

- способен владеть навыками линейно-конструктивного построения и основами живописи, навыками скульптора, современной шрифтовой культуры, приемами работы в макетировании и моделировании, приемами работы с цветом и цветовыми композициями (ПК-2)
- способен к сбору, анализу и обобщению информации, оценке ее качества и возможности применения для реализации художественного замысла; владеть знаниями и представлениями об основах художественно-промышленного производства, нести ответственность за качество продукции; способен вести экономические расчеты по оценке стоимости художественного проекта (ПК-4)

### 2. Критерии и показатели оценивания компетенций

В результате освоения дисциплины обучающийся должен демонстрировать следующие результаты обучения:

<i>Код и наименование компетенции</i>	<i>Индикаторы достижения компетенций</i>		
	<i>Знать</i>	<i>Уметь</i>	<i>Владеть</i>
способен владеть навыками линейно-конструктивного построения и основами живописи, навыками скульптора, современной шрифтовой культуры, приемами работы в макетировании и моделировании, приемами работы с цветом и цветовыми композициями (ПК-2)	методы ведения и выполнения линейно-конструктивного построения изображения для его последующей обработки различными техниками; методы моделирования и декорирования формы (3-1)	использовать различные художественные и декоративные приемы в работе над созданием изображений и проектов для формируемых изделий (У-1)	навыками работы в различных декоративных техниках для визуализации образов в проекте, с учетом их последующего воплощения в материале (В-1)
способен к сбору, анализу и обобщению информации, оценке ее качества и возможности применения для реализации художественного замысла; владеть знаниями и представлениями об основах художественно-промышленного производства, нести ответственность за качество продукции; способен вести экономические расчеты по оценке стоимости художественного проекта (ПК-4)	методы и подходы к сбору, анализу информации, ее обобщению; особенности художественно-промышленного производства, оценки его экономической целесообразности (3-2)	осуществлять поиск и компьютерную обработку информации для достижения поставленной творческой задачи; брать на себя ответственность за качество продукции, ее соответствия выделенной стоимости (У-2)	навыками работы графического и компьютерного моделирования для организации художественно-промышленного производства, решения технологических задач различной сложности (В-2)

3. **Формируемые компетенции в структуре учебной дисциплины и средства их оценивания**

№ п/п	Раздел (темы) дисциплины	Код оцениваемой компетенции	Планируемые результаты обучения по дисциплине (ЗУВ)	Оценочное средство
<b>Раздел 1. История художественной росписи России</b>				
	Тема 1.1. История художественной росписи России. Оборудование, инструменты, сырье и материалы для работы. Организация труда и техника безопасности.	ПК-2 ПК-4	З-4 У-4 В-2	Вопросы для собеседования.
	Тема 1.2. История возникновения и технология жостовской и тагильской росписей.	ПК-2 ПК-4	З-4 У-4 В-2	Вопросы для собеседования.
	Тема 1.3. История возникновения и технология кемеровской росписи.	ПК-2 ПК-4	З-4 У-4 В-2	Вопросы для собеседования. Практические задания
<b>Раздел 2. Специфика росписи по металлу</b>				
	Тема 2.1. Роспись подноса «Сибирский» с изображением мотивов полевых цветов и сибирских ягод.	ПК-2 ПК-4	З-2, З-4 У-2, У-4 В-2, В-4	Практические задания Зачетный просмотр
	Тема 2.2. Роспись объемной формы на тему «Садовые цветы» с изображением садовых цветов и сибирских мотивов	ПК-2 ПК-4	З-2, З-4 У-2, У-4 В-2, В-4	Практические задания
<b>Раздел 4. Разработка творческого проекта</b>				
	Тема 3.1. Роспись подноса на тему «Времена года» с изображением сибирской флоры и птиц	ПК-2 ПК-4	З-2, З-4 У-2, У-4 В-2, В-4	Практические задания Тестирование  Экзаменационный просмотр

#### 4. Оценочные средства по дисциплине

##### 4.1. Оценочные средства для текущего контроля успеваемости

###### 4.1.1. Вопросы для собеседования

1. Расскажите об инструментах и материалах, используемых в росписи подносов
2. Для чего используют приём «тенёжка»
3. Назовите характерные особенности кемеровской росписи.
4. Расскажите об этапах выполнения цветного фона на подносе.
5. Назовите типы мазков, используемые в росписи подносов.
6. Какие кисти необходимы для росписи. Как обеспечить долгую жизнь кистям.
7. Расскажите о работе с масляными красками, об их свойствах.
8. Расскажите о последовательности выполнения росписи на подносе.
9. Какие типы мазков использовали в росписи данного подноса.
10. Как подготовить палитру к работе.
11. Назовите основные разновидности композиций.
12. Расскажите как выбирали орнамент для борта подноса.
13. Каким лаком покрывают готовое расписанное изделие.

###### *Критерии и методика оценивания вопросов для собеседования*

**5 баллов** – обучающийся должен: продемонстрировать глубокие знания материала. Исчерпывающе, последовательно и грамотно изложить теоретический материал. Правильно формулировать определения;

**4 балла** – обучающийся должен: продемонстрировать достаточно полное знание программного материала. Продемонстрировать знание основных теоретических понятий. Уметь сделать достаточно обоснованные выводы по излагаемому материалу.

**3 балла** – обучающийся должен: продемонстрировать общее знание изучаемого материала. Показать общее владение понятийным аппаратом дисциплины. Уметь строить ответ в соответствии со структурой излагаемого вопроса.

**2 балла** – ставится в случае: незнания значительной части программного материала. Не владение понятийным аппаратом дисциплины.

**1 балл** – ставится в случае: незнания значительной части программного материала. Не владение понятийным аппаратом дисциплины. Существенных ошибок при изложении учебного материала.

**0 баллов** – ставится в случае незнания материала.

## 4.1.2. Практические задания

### **Задание 1. Отработка элементов кемеровской росписи.**

Задача: выполнить практические упражнения по отработке элементов кемеровской росписи.

Выполнить и отработать до качественного уровня исполнения следующие элементы:

- каплевидный
- крученный
- двойной
- тонкий
- S-образный
- тычок

### **Задание 2. Роспись подноса «Сибирский» с изображением крупных мотивов полевых цветов и сибирских ягод.**

Задача: выполнить авторскую роспись подноса с изображением крупных мотивов полевых цветов и сибирских ягод на тему «Сибирский»

- Найти композиционное решение (3-4 эскиза)
- Выполнить эскиз росписи с использованием растительных мотивов местного сибирского колорита.
- Отработать элементы росписи, такие мазки, как: каплевидный, крученный, двойной сложный, тройной сложный, прямой, тонкий, тонкий S-образный, ляпок, тычок.
- Нанести цветной фон на изделие
- Перенести на поднос эскиз мелом, карандашом
- Выполнить роспись подноса, согласно эскизу
- Просушить роспись
- Залакировать поднос, просушить

### **Задание 3. Роспись объемной формы (самовар, шкатулка, матрешка и т.д.) с использованием в эскизе изображение садовых цветов и сибирских мотивов**

Задача: выполнить авторскую роспись объемной формы, например, такую как самовар, шкатулка, матрешка и т.п. с использованием в росписи крупных мотивов сибирских полевых цветов и ягод

- Найти композиционное решение (3-4 эскиза)
- Выполнить эскиз росписи, содержащий крупные сибирские полевые цветы и ягоды
- Отработать элементы росписи, такие мазки, как: каплевидный, крученный, двойной сложный, тройной сложный, тонкий, тонкий S-образный, ляпок, тычок.
- Нанести цветной фон на изделие
- Перенести на поднос эскиз мелом, карандашом
- Выполнить роспись подноса, согласно эскизу
- Просушить роспись
- Залакировать поднос, просушить

### **Задание 4. Роспись подноса на тему «Времена года» с изображением сибирских птиц**

Задача: выполнить авторскую роспись подноса с изображением сибирских птиц на тему «Времена года»

- Найти композиционное решение (3-4 эскиза)
- Выполнить эскиз росписи согласно теме
- Нанести цветной фон на изделие

- Перенести на поднос эскиз мелом, карандашом
- Выполнить роспись подноса, согласно эскизу
- Просушить роспись
- Залакировать поднос, просушить

### ***Критерии и методика оценивания практических заданий***

Практические задания оцениваются исходя из параметров и критериев, указанных в таблицах 1, 2, 3.

Выполняемые обучающимися практические задания и проекты оцениваются по приведенным критериям по 4х бальной шкале:

**5 баллов** - выставляется, если задания выполнены в полном объеме;

**4 балла** - выставляется, если задания выполнены в полном объеме, но допущен ряд несущественных ошибок;

**3 балла** - выставляется, если задания выполнены в не полном объеме;

**2 балла** - выставляется, если задания выполнены не в полном объеме и допущен ряд грубейших ошибок.

## **4.2. Оценочные средства для промежуточной аттестации по итогам освоения дисциплины**

### **4.2.1. Комплект для тестирования**

#### **Типовой вариант тестирования для экзамена (5 семестр)**

1. Укажите, к какому искусству следует отнести роспись по металлу
  - А) декоративно-прикладное искусство
  - Б) станковое искусство
  - В) народный промысел
2. Выберите вид росписи по металлу
  - А) Хохломская
  - Б) Жостовская
  - В) Городецкая
3. Выберите вид росписи по металлу
  - А) Нижнетагильская
  - Б) Гжельская
  - В) Городецкая
4. Где зародилась урало-сибирская роспись?
  - А) крупные города Прикамья
  - Б) Москва
  - В) Нижний Новгород
5. Выберите основную составляющую росписи по металлу
  - А) лессировка
  - Б) акватинта
  - В) мазок
6. С помощью каких красок выполняется роспись по металлу
  - А) акварель
  - Б) художественное масло
  - В) темпера
7. Выберите основной элемент, характерный для жостовской росписи
  - А) птицы
  - Б) животные

- В) цветы и плоды
8. К каким видам росписи можно отнести роспись по металлу
- А) кистевая роспись
  - Б) машинная роспись
  - В) трафарет
9. На каких предметах, преимущественно, исполняется жостовская роспись
- А) самовары
  - Б) подносы
  - В) машины
10. В каком веке зародился промысел жостовской росписи
- А) в 19 веке
  - Б) в 18 веке
  - В) в 20 веке
11. В какой области возник промысел жостовской росписи
- А) Ленинградская область
  - Б) Московская область
  - В) Тверская область
12. Выберите художников, считающихся ведущими в жостовском промысле
- А) В. Хлебников
  - Б) И. Леонтьев
  - В) Е. Лапшин
13. К какому виду росписей можно отнести промыслы, осуществляемые на металле
- А) лаковая роспись
  - Б) восковая роспись
  - В) темперная живопись
14. Какой вид росписи можно считать предшественником жостовской
- А) новгородская
  - Б) тагильская
  - В) московская
15. В каком веке возник тагильский подносный промысел
- А) 18 век
  - Б) 19 век
  - В) 20 век
16. Какую династию художников связывают с рассветом тагильского промысла
- А) Худоноговы
  - Б) Волочковы
  - В) Худояровы
17. Выберите из списка мецената, покровительствовавшего бурному развитию тагильского промысла в 19 веке
- А) А. Могилев
  - Б) Н. Демидов
  - В) Т. Куприянов
18. Какие формы подносов, преимущественно, используются в тагильской росписи по металлу
- А) четырехгранники
  - Б) шестигранники
  - В) восьмигранники
19. На какой фабрике занимались распространением кемеровской росписи
- А) Лето
  - Б) Весна
  - В) Зима
20. Какая особенность является определяющей при выполнении росписи подноса

- А) орнамент
- Б) сюжет
- В) идея

**Ключ:**

1-В; 2-Б; 3-А; 4-А; 5-В; 6-Б; 7-В; 8-А; 9-Б; 10-А; 11-Б; 12-Б,В; 13-А; 14-Б; 15-А; 16-В; 17-Б; 18-Б,В; 19-Б; 20-А

**Критерии оценки тестирования**

Балл	Выполнение заданий тестирования, в %	Результаты оценки
5	90-100 % от общего количества вопросов тестирования (18-20 верных ответов)	зачтено
4	75-89 % от общего количества вопросов тестирования (15-17 верных ответов)	
3	60-74 % от общего количества вопросов тестирования (12-14 верных ответов)	
2	до 60 % от общего количества вопросов тестирования (до 11 верных ответов)	не зачтено

**4.2.2. Перечень заданий, необходимый для получения зачета/ экзамена**

На каждом занятии, обучающиеся получают практические задания для проверки усвоения материала и задание для самостоятельной работы.

Для проверки выполненной работы (практических упражнений и самостоятельной работы) проводится **текущий просмотр** и **перед экзаменом в 5 семестре** - тестовый контроль (тестовые задания с открытыми вариантами ответов, на сравнение и др.). По итогам проводится **экзаменационный просмотр**. На просмотр представляются все задания, выполненные в течение семестра и работы, выполненные самостоятельно.

**Зачет** по дисциплине «Художественная роспись по металлу» проводится по окончании 3 семестра в форме просмотра – выставки учебных работ. В комплект практических заданий, предъявляемых на зачете, входят работы, выполненные в течение 3 семестра.

**Экзамен** по дисциплине «Художественная роспись по металлу» проводится по окончании 5 семестра в форме просмотра – выставки учебных работ. В комплект практических заданий, предъявляемых на экзамене, входят следующие работы: работы, выполненные в течение 4 и 5 семестрах.

**Параметры, критерии оценки, требования**

**При выставлении оценки преподаватель учитывает:** логику, структуру, стиль ответа и изложения материала; культуру речи, манеру общения; готовность к дискуссии, аргументированность ответа; уровень самостоятельного мышления; умение приложить теорию к практике, решить задачи и др.

**Нулевой уровень («неудовлетворительно»).**

Результаты обучения обучающегося свидетельствуют:

З) об усвоении им некоторых элементарных знаний, но обучающийся не владеет понятийным аппаратом изучаемой предметной области (практики);

У) не умеет установить связь теории с практикой;



В) не владеет способами решения практико-ориентированных задач.

**Первый уровень - пороговый («удовлетворительно»).**

Достигнутый уровень оценки результатов обучения обучающегося показывает:

З) знания имеют фрагментарный характер, отличаются поверхностностью и малой содержательностью; обучающийся раскрывает содержание вопроса, но не глубоко, бессистемно, с некоторыми неточностями;

У) слабо, недостаточно аргументированно может обосновать связь теории с практикой;

В) способен понимать и интерпретировать основной теоретический материал по практике.

**Второй уровень – повышенный («хорошо»).**

Обучающийся на должном уровне:

З) раскрывает учебный материал: даёт содержательно полный ответ, требующий незначительных дополнений и уточнений, которые он может сделать самостоятельно после наводящих вопросов преподавателя;

У) демонстрирует учебные умения и навыки в области решения практико-ориентированных задач;

В) владеет способами анализа, сравнения, обобщения и обоснования выбора методов решения практико-ориентированных задач.

**Третий уровень – продвинутый («отлично»).**

Обучающийся, достигающий должного уровня:

З) даёт полный, глубокий, выстроенный логично по содержанию вопроса ответ, используя различные источники информации, не требующий дополнений и уточнений;

У) доказательно иллюстрирует основные теоретические положения практическими примерами;

В) способен глубоко анализировать теоретический и практический материал, обобщать его, самостоятельно делать выводы, вести диалог и высказывать свою точку зрения.

Содержание уровня может быть представлено как в полном объеме (З+У+В), так и в частичном (З; З+У; З+В; У+В; У; В).

**Критерии и методика оценивания учебно-творческих заданий по дисциплине при итоговом контроле (зачет/ экзамен)**

Таблица 1

*Интегративные параметры и критерии*

Параметры	Критерии
1. Образность	1. Оригинальность и выразительность художественного образа. 2. Соответствие визуального воплощения художественного образа поставленным задачам. 3. Образное единство композиции в работе.
2. Стилиевое единство	1. Подчинение всех элементов в композиции общей идеи. 2. Взаимодействие художественных, графических и декоративных средств для выражения идеи в материале.

Таблица 2

*Художественно-выразительные параметры и критерии*

Параметры	Критерии
1. Композиция	1. Соответствие композиционного решения работы

	<p>поставленным задачам.</p> <ol style="list-style-type: none"> <li>Сбалансированность всех элементов относительно условного центра, оси или плоскости.</li> <li>Пластическое композиционное решение.</li> <li>Гармонизация композиции.</li> </ol>
2. Техника исполнения	<ol style="list-style-type: none"> <li>Владение техниками выполнения мотивов в росписи по металлу.</li> <li>Качество технического исполнения.</li> <li>Авторский пластический язык.</li> </ol>

Таблица 3

*Мотивационные параметры и критерии*

<b>Параметры</b>	<b>Критерии</b>
1. Разработка идеи	<ol style="list-style-type: none"> <li>Предложение нескольких графических вариантов решения творческого замысла.</li> <li>Убедительность предлагаемого решения в реализации идеи.</li> <li>Обоснованность выбора способов композиционного построения.</li> </ol>
2. Систематичность и самостоятельность в выполнении задании	<ol style="list-style-type: none"> <li>Самостоятельность в выполнении практического задания.</li> <li>Активность и креативность в творческой работе.</li> </ol>

**Методика оценивания**

Знания, умения и навыки обучающихся при промежуточной аттестации в форме экзамена определяются баллами. Максимальное количество баллов – 100.

(90-100 баллов) выставляется, если обучающийся достиг продвинутого уровня формирования компетенций обучающийся – глубоко и прочно усвоил весь программный материал, исчерпывающе, последовательно, грамотно и логически стройно его излагает, не затрудняется с ответом при видоизменении задания, свободно справляется с задачами и практическими заданиями, правильно обосновывает принятые решения, умеет самостоятельно обобщать и излагать материал, не допуская ошибок.

(75-89 баллов) выставляется, если обучающийся достиг повышенного уровня формирования компетенций - обучающийся твердо знает программный материал, грамотно и по существу излагает его, не допускает существенных неточностей в ответе на вопрос, может правильно применять теоретические положения и владеет необходимыми умениями и навыками при выполнении практических заданий.

(60-74 балла) выставляется, если обучающийся достиг порогового уровня формирования компетенций - обучающийся усвоил только основной материал, но не знает отдельных деталей, допускает неточности, недостаточно правильные формулировки, нарушает последовательность в изложении программного материала и испытывает затруднения в выполнении практических заданий.

(менее 60 баллов) соответствует нулевому уровню формирования компетенций, обучающийся не знает значительной части программного материала, допускает существенные ошибки, с большими затруднениями выполняет практические задания, задачи.

**Шкала перевода баллов в оценки для зачета/ экзамена по дисциплине**

<b>Уровень формирования компетенции</b>	<b>Оценка</b>	<b>Минимальное количество баллов</b>	<b>Максимальное количество баллов</b>

Продвинутый	Зачтено	Отлично	90	100
Повышенный		Хорошо	75	89
Пороговый		Удовлетворительно	60	74
Нулевой	Не зачтено	Неудовлетворительно	0	59

**Критерии оценивания учебно-творческих заданий в соотношении со шкалой перевода баллов в оценки для зачета / экзамена по дисциплине**

Знания, умения и навыки обучающихся при промежуточной аттестации в форме экзамена определяются оценками «отлично», «хорошо», «удовлетворительно», «неудовлетворительно».

**«Отлично»** выставляется, если обучающийся достиг продвинутого уровня формирования компетенций - обучающийся глубоко и прочно усвоил весь программный материал, исчерпывающе, последовательно, грамотно и логически стройно его излагает, не затрудняется с ответом при видоизменении задания, свободно справляется с задачами и практическими заданиями, правильно обосновывает принятые решения, умеет самостоятельно обобщать и излагать материал, не допуская ошибок.

**«Хорошо»** выставляется, если обучающийся достиг повышенного уровня формирования компетенций - обучающийся твердо знает программный материал, грамотно и по существу излагает его, не допускает существенных неточностей в ответе на вопрос, может правильно применять теоретические положения и владеет необходимыми умениями и навыками при выполнении практических заданий.

**«Удовлетворительно»** выставляется, если обучающийся достиг порогового уровня формирования компетенций - обучающийся усвоил только основной материал, но не знает отдельных деталей, допускает неточности, недостаточно правильные формулировки, нарушает последовательность в изложении программного материала и испытывает затруднения в выполнении практических заданий.

**«Неудовлетворительно»** соответствует нулевому уровню формирования компетенций – обучающийся не знает значительной части программного материала, допускает существенные ошибки, с большими затруднениями выполняет практические задания, задачи.

Знания, умения и навыки обучающихся при промежуточной аттестации в форме зачета определяются «зачтено», «не зачтено». **«Зачтено»** выставляется, если обучающийся достиг уровней формирования компетенций: продвинутый, повышенный, пороговый - обучающийся знает курс на уровне лекционного материала, базового учебника, дополнительной учебной, научной и методологической литературы, умеет привести разные точки зрения по излагаемому вопросу. **«Не зачтено»** соответствует нулевому уровню формирования компетенций; обучающийся имеет пробелы в знаниях основного учебного материала, допускает принципиальные ошибки в выполнении предусмотренных программой заданий.

Знания, умения и навыки обучающихся при промежуточной аттестации в форме экзамена выставляется обучающемуся, если он достиг уровней формирования компетенций: продвинутый, повышенный, пороговый.

МИНИСТЕРСТВО КУЛЬТУРЫ РОССИЙСКОЙ ФЕДЕРАЦИИ  
ФГБОУ ВО «Кемеровский государственный институт культуры»  
Факультет визуальных искусств  
Кафедра декоративно-прикладного искусства

**ФОНД ОЦЕНОЧНЫХ СРЕДСТВ**

по учебной дисциплине «Художественное моделирование изделий из керамики»

Направление подготовки

**54.03.02 Декоративно-прикладное искусство и народные промыслы**

Профиль подготовки

**«Художественно-декоративное оформление интерьера»**

Квалификация (степень) выпускника

**Бакалавр**

Форма обучения

**Очная**

Утвержден на заседании кафедры  
26 мая 2023 г., протокол № 10

Составитель:  
доцент кафедры ДПИ КемГИК  
Е. А. Носова,

Кемерово  
2023

## ФОНД ОЦЕНОЧНЫХ СРЕДСТВ

### 1. Перечень оцениваемых компетенций:

- способен владеть навыками линейно-конструктивного построения графического рисунка, проектной графики и основами декоративной живописи; навыками моделирования различных пластических форм, применения современной шрифтовой культуры; приемами работы в макетировании и художественном конструировании, с применением цвета и составлением цветовых композиций (ПК-2)
- способен к организации проектной работы, определению набора возможных решений согласно сформулированным задачам, подходов к выполнению проекта по организации и художественно-декоративному оформлению интерьера; готовностью к разработке проектных идей, созданию комплексных функциональных и композиционных решений по оформлению интерьера с учетом эргономики и антропометрии, применением графических программ и редакторов (ПК-3)
- способен к сбору, анализу и обобщению информации, оценке ее качества и возможности применения для реализации художественного замысла, в том числе и с применением компьютерных технологий; владеть знаниями и представлениями о технологических процессах применения отделочных и декоративных материалов, нести ответственность за качество продукции и достигнутый результат; способен вести экономические расчеты по оценке стоимости художественного проекта по организации функционального пространства (ПК-4)

### 2. Критерии и показатели оценивания компетенций

В результате освоения дисциплины обучающийся должен демонстрировать следующие результаты обучения:

Код и наименование компетенции	Индикаторы достижения компетенций		
	знать	уметь	владеть
Способен владеть навыками линейно-конструктивного построения графического рисунка, проектной графики и основами декоративной живописи; навыками моделирования различных пластических форм, применения современной шрифтовой культуры; приемами работы в макетировании и художественном конструировании, с применением цвета и составлением цветовых композиций (ПК-2)	-методы ведения и выполнения линейно-конструктивного построения изображения, методы организации и декорирования функционального пространства и моделирования формы наполняющих его объектов; - основы художественного конструирования и макетирования для моделирования объектов, наполняющих организуемое функциональное пространство (З-2)	-собирать и обобщать информацию, необходимую для поиска проектных решений в отношении художественного-декоративного оформления внутреннего пространства и моделирования объемных изделий-осуществлять анализ информации, определять ее состоятельность (У-2)	-навыками работы в различных графических и декоративных техниках для разработки образов по формированию функционального пространства, их визуализации в проекте, конструкции и макете с учетом их последующего исполнения в материале (В-2)

<p>Способен к организации проектной работы, определению набора возможных решений согласно сформулированным задачам, подходов к выполнению проекта по организации и художественно-декоративному оформлению интерьера; готовностью к разработке проектных идей, созданию комплексных функциональных и композиционных решений по оформлению интерьера с учетом эргономики и антропометрии, применением графических программ и редакторов (ПК-3)</p>	<p>-типы и виды композиции для создания на основе разработанных образов художественно-конструкторских и проектных решений для функционального пространства и изделий декоративно-прикладного искусства; -факторы эргономики и антропометрии важные в процессе организации функционального пространства или его декорирования, выполнение чертежей; функциональные возможности различных графических программ и редакторов по моделированию формы и организации пространства (З-3)</p>	<p>-осуществлять эскизирование, определять главное в работе, корректировать созданное изображение и формировать чистовой вариант проекта с учетом ранее сформулированных задач; -применять знания по эргономики и антропометрии. Выполнять различные чертежи и графические построения с учетом стандартов и требований; - использовать графические программы и редакторы для моделирования декоративных объектов и организации пространства (У-3)</p>	<p>-навыками различных графических техник и проектных методов, выполнение чертежей при визуализации образов в проекте, оформление конструкторских решениях и макетов, для формирования функционального пространства и объектов декоративно-прикладного искусства (В-3)</p>
<p>Способен к сбору, анализу и обобщению информации, оценке ее качества и возможности применения для реализации художественного замысла, в том числе и с применением компьютерных технологий; владеть знаниями и представлениями о технологических процессах применения отделочных и декоративных материалов, нести ответственность за качество продукции и достигнутый результат; способен вести</p>	<p>-методы и подходы к сбору, анализу информации, ее обобщению; -особенности современных технологических процессов и компьютерных средств; -специфику применения различных отделочных и декоративных материалов и работы художественно-промышленного производства,</p>	<p>-осуществлять поиск и компьютерную обработку информации для достижения поставленной творческой задачи; - брать на себя ответственность за качество в оформлении внутренних пространств различного функционального назначения, объектов прикладного искусства, определять</p>	<p>-навыками работы графического и компьютерного моделирования для организации внутреннего пространства различного (В-4)</p>

экономические расчеты по оценке стоимости художественного проекта по организации функционального пространства (ПК-4)	особенности оценки стоимости (З-4)	их соответствие выделенной стоимости (У-4)	
--	------------------------------------	--	--

*Описание критериев оценивания компетенций на различных уровнях их формирования приведено в пункте «Параметры, критерии оценки, требования»*

### 3. Формируемые компетенции в структуре учебной дисциплины и средства их оценивания

№ п/п	Разделы (темы) дисциплины	Код оцениваемой компетенции	Планируемые результаты обучения по дисциплине (ЗУВ)	Оценочное средство
<b><i>Раздел 1. Основные изобразительные свойства материала.</i></b>				
1.1	Фактура и образ	ПК-3, ПК-4	З-3, З-4, У-3, У-4, В-3, В-4	Собеседование
1.2	Пластические возможности материала в соответствии визуального образа в пространстве:	ПК-3, ПК-4	З-3, З-4, У-3, У-4, В-3, В-4	Проверка результатов практических заданий, Промежуточный просмотр
<b><i>Раздел 2. Виды пластических структур в моделировании объемной формы из глины (жгут, пласт, монолит).</i></b>				
2.1	Основные особенности пластики формообразования керамического модуля методом жгута (применение его как образующего образного решения в интерьерном пространстве)	ПК-2, ПК-3, ПК-4.	З-2, З-3, З-4, У-2, У-3, У-4, В-2, В-3, В-4	Проверка результатов практических заданий.
2.2	Особенности формообразование пластической формы в техники жгута и пласта на примере скульптуры малых форм. Фигура, портрет, анималистика (по выбору) с национальным колоритом.	ПК-2, ПК-3, ПК-4	З-2, З-3, З-4, У-2, У-3, У-4, В-2, В-3, В-4	Проверка результатов практических заданий. Экзаменационный просмотр
<b><i>Раздел 3. Основные изобразительные средства материала (надглазурные краски.) Роспись.</i></b>				
3.1	Применение способов декорирования керамических поверхностей на плоскости (влияние художественного цвето-пластического образа на стилистику интерьера)	ПК-2, ПК-4.	З-2, З-4, У-2, У-4, В-2, В-4.	Проверка результатов практических заданий.

	Стилистические особенности техники. Стиль и образ.			
3.2	Применение способов декорирования керамических поверхностей на объеме (влияние художественного цвето-пластического образа на стилистику интерьера) Стилистические особенности техники. Стиль и образ.	ПК-2, ПК-4.	З-2, З-4, У-2, У-4, В-2, В-4.	Проверка результатов практических заданий. Зачетный просмотр
<b>Раздел 4. Декоративное керамическое панно в интерьере</b>				
4.1	Ритмические и конструктивные связи образа в декоративном керамическом панно. Эскизы в объеме на ритмическую организацию пятен. Пропорциональные, конструктивные связи образа	ПК-2, ПК-3, ПК-4	З-2, З-3, З-4, У-2, У-3, У-4, В-2, В-3, В-4	Проверка результатов практических заданий.
4.2	Разработка декоративного панно в интерьерном пространстве (проектное решение) Пластическое решение интерьерного пространства посредством пластических форм.	ПК-2, ПК-3, ПК-4	З-2, З-3, З-4, У-2, У-3, У-4, В-2, В-3, В-4	Проверка результатов практических заданий. Зачетный просмотр
4.3	Разработка функционального объекта в интерьерном пространстве (проектное решение) Пластическое решение интерьерного пространства посредством пластических форм	ПК-2, ПК-3, ПК-4	З-2, З-3, З-4, У-2, У-3, У-4, В-2, В-3, В-4	Собеседование. Проверка результатов практических заданий. Тестирование. Экзаменационный просмотр

#### 4. Оценочные средства по дисциплине

##### 4.1. Оценочные средства для текущего контроля успеваемости

##### 4.1.1. Перечень вопросов для собеседования

##### *Вопросы к Разделу 1.*

1. Какой основной принцип композиции необходимо применять, при использовании нескольких видов фактур в одном изображении?
2. В каком состоянии должно быть глиняное тесто при нанесении точного рисунка на изделие?
3. Назовите основные способы декорирования керамических изделий?
4. Какие инструменты необходимо использовать при исполнении техники росписи из рожка.
5. Какой состав ангоба применяют при нанесении его на утильное изделие?
6. Какие условия необходимо соблюдать при нанесении ангобного слоя, для того чтобы не произошло отскока?



### **Вопросы к Разделу 3.**

1. Основные техники нанесения надглазурными красителями?
2. Пластические особенности росписи в технике росписи на глицерине?
3. Основные технологические процесса росписи техники сграффито?
4. Что необходимо соблюдать при соединении в одной композиции 2-х и более приемов росписи?
5. Какой прием нанесения красителя подходит для живописного перехода одного цвета в другой?

### **Вопросы к Разделу 4.**

1. Инструменты необходимые для изготовления пласта из керамики?
2. Последовательность изготовления панно в технике набивки жгутами?
3. Какое необходимое условие нужно соблюдать при исполнении модели для пласта?
4. Какие материалы могут использоваться при изготовлении объемных эскизов?
5. Основные различия литьевой формы и формы изготовленной в технике набивки?

### **Критерии оценки**

**5 баллов** – обучающийся должен: продемонстрировать глубокие знания материала. Исчерпывающе, последовательно и грамотно изложить теоретический материал. Правильно формулировать определения;

**4 балла** – обучающийся должен: продемонстрировать достаточно полное знание программного материала. Продемонстрировать знание основных теоретических понятий. Уметь сделать достаточно обоснованные выводы по излагаемому материалу.

**3 балла** – обучающийся должен: продемонстрировать общее знание изучаемого материала. Показать общее владение понятийным аппаратом дисциплины. Уметь строить ответ в соответствии со структурой излагаемого вопроса.

**2 балла** – ставится в случае: незнания значительной части программного материала. Не владение понятийным аппаратом дисциплины.

**1 балл** – ставится в случае: незнания значительной части программного материала. Не владение понятийным аппаратом дисциплины. Существенных ошибок при изложении учебного материала.

**0 баллов** – ставится в случае незнания материала.

### **4.1.2. Комплект практических заданий**

Комплект практических заданий включает в себя разработку проектных эскизов для следующих типов изделий:

#### **К разделу 1 Основные изобразительные свойства материала на плоскости**

- изготовление панно с нанесением механических фактур
- изготовление панно с нанесением природных фактур
- изготовление панно с применением ангобов в технике сграффито
- изготовление блюда в технике художественной отминки
- изготовление блюда и декорирование глазурями
- изготовление панно в любой изученной технике.

#### **К разделу 2. Виды пластических структур, моделирование объемной формы (жгут, пласт, монолит)**

- изготовление сосуда в материале на заданную тему.
- декорирование формы красителями.
- изготовление формы в материале
- декорирование формы красителями
- изготовление формы на заданную тему
- декорирование формы красителями
- изготовление формы в материале на заданную тему

- декорирование формы крастиелями

**К разделу 3. Основные изобразительные средства материала (надглазурные краски).  
Роспись.**

- роспись керамической плитки в заданной технике
- роспись керамической плитки в заданной технике
- роспись керамической плитки в заданной технике
- роспись керамической плитки в заданной технике
- роспись фарфорового блюда
- декорирование объемных форм

**К разделу 4. Декоративное керамическое панно в интерьере**

- исполнение эскизов из глины (2-3 варианта)
- изготовление керамического панно с дополнительным материалом.

### **Критерии оценки практических заданий**

Выполняемые обучающимися практические задания оцениваются по приведенным критериям по 4х бальной шкале:

**5 баллов** – выставляется, если задания выполнены в полном объеме;

**4 балла** – выставляется, если задания выполнены в полном объеме, но допущен ряд несущественных ошибок;

**3 балла** – выставляется, если задания выполнены не в полном объеме;

**2 балла** – выставляется, если задания выполнены не в полном объеме и допущен ряд грубейших ошибок.

## **4.2. Оценочные средства по дисциплине для промежуточной аттестации по итогам освоения дисциплины**

### **4.2.1. Комплект для тестирования**

#### **Типовой вариант тестирования для экзамена (8 семестр)**

1. Какой метод декорирования выполняется непосредственно при формовании изделия?
  - а. сграффито.
  - б. поливы глазуриями
  - в. художественная набивка
2. Какой краситель используются при росписи глазурованного фарфора?
  - а. глазурь
  - б. пигмент
  - в. надглазурная краска
3. Какой метод формовки используется при тиражировании изделий?
  - а. ленточный
  - б. из пласта
  - в. литье
4. При каких методах формования используется гипсовые формы?
  - а. литье
  - б. набивка
  - в. ленточный способ
5. Какой материал не применяется в формовки изделий из пласта?
  - а. ангобы
  - б. глина
  - в. литьевая масса
6. Какой метод декорирования выполняется по обожженному изделию?
  - а. сграффито
  - б. поливы глазуриями

в. рельеф

7. Что является наиболее решающим, при исполнении формы с функциональной привязкой?

а. художественный образ

б. метод формования

в. эргономика

8. В чем может варьироваться количество предметов?

а. в наборе

б. в ансамбле

в. в серии

9. Какой метод формования является наиболее живописным?

а. литье

б. пласт

в. монолит

10. Какие инструменты необходимы для исполнения изделия с осевой симметрией?

а. турнетка

б. наждачная бумага

в. стеки

#### Ключ к тесту

№ Задания	1	2	3	4	5	6	7	8	9	10
правильный ответ	в	в	в	а, б	в	б	а, в	а, в	б	а, в

#### Критерии оценивания тестирования

балл	Выполнение заданий тестирования, в %	Результаты оценки
5	100-90% от общего количества вопросов тестирования (10-9 верных ответов)	зачтено
4	89-75% от общего количества вопросов тестирования (8-7 верных ответов)	
3	74-60 % от общего количества вопросов тестирования (7-6 верных ответов)	
2	ниже 60 % от общего количества вопросов тестирования (менее 6 верных ответов)	не зачтено

#### 4.2.2. Перечень практических учебно-творческих работ для зачетного просмотра Тематика практических работ по дисциплине (бсеместр).

**Зачет** по дисциплине по окончании 6 семестра проводится в форме просмотра – выставки учебных работ. В комплект практических заданий, предъявляемых на зачете, входят следующие работы: работы, выполненные в течение семестра, а так же работы выполненные самостоятельно.

**Раздел 3** **Раздел 3. Основные изобразительные средства материала (надглазурные краски). Роспись.**

**Тема 3.1** Знакомство с технологией нанесения красок на скипидаре. Доработка полученного силуэта графикой.

- роспись керамической плитки в заданной технике.

**Тема 3.2** Создание рисунка с помощью объемных мазков и доработка отводкой.

Технология нанесения объемного пятна с доработкой линии.

- роспись керамической плитки в заданной технике.

**Тема 3.3** Роспись красками, замешанными на глицерине. Доработка произвольно полученного пятна линиями.

- роспись керамической плитки в заданной технике.

**Тема 3.4** Колористические возможности красок.

- роспись керамической плитки в заданной технике.

**Тема 3.5** Обзорное занятие для закрепления изученного материала по разделу 3.

- роспись фарфорового блюда

**Тема 4.1** Ритмические и конструктивные связи образа в декоративном керамическом панно.

- исполнение эскизов из глины (2-3 варианта)

**Тема 4.2** Исполнение декоративного панно

- изготовление керамического панно с дополнительным материалом.

#### **4.2.3. Перечень практических учебно-творческих работ для экзаменационного просмотра.**

##### **Тематика практических работ по дисциплине 5 и 7 семестра)**

**Экзамен** по дисциплине «Художественно-декоративное оформление интерьера» по окончании 5 и 7 семестра проводится в форме просмотра – выставки учебных работ. В комплект практических заданий, предъявляемых на экзамене, входят следующие работы: работы, выполненные в течение семестра, а так же работы выполненные самостоятельно.

#### **Раздел 2 *Виды пластических структур в моделировании объемной формы из глины (жгут, пласт).***

**Тема 2.1** Моделирование керамической формы методом жгута

- изготовление объемной формы - портрет, анималистика (по выбору)

**Тема 2.2** Моделирование керамической формы методом пласта.

- изготовление объемной формы методом пласта -анималистика, фигура человека (по выбору)

#### **Раздел 4 . *Декоративное керамическое панно в интерьере***

**Тема 4.1** Ритмические и конструктивные связи образа в декоративном керамическом панно.

Эскизы в объеме на ритмическую организацию пятен.

**Тема 4.2** Разработка декоративного панно в интерьерном пространстве

- исполнение панно из глины

-декорирование пласта керамическими красителями

#### **Параметры, критерии оценки, требования**

**При выставлении оценки преподаватель учитывает:** логику, структуру, стиль ответа и изложения материала; культуру речи, манеру общения; готовность к дискуссии, аргументированность ответа; уровень самостоятельного мышления; умение приложить теорию к практике, решить задачи и др.

##### **Нулевой уровень («неудовлетворительно»).**

Результаты обучения обучающегося свидетельствуют:

З) об усвоении им некоторых элементарных знаний, но обучающийся не владеет понятийным аппаратом изучаемой предметной области (практики);

У) не умеет установить связь теории с практикой;

В) не владеет способами решения практико-ориентированных задач.

##### **Первый уровень - пороговый («удовлетворительно»).**

Достигнутый уровень оценки результатов обучения обучающегося показывает:

З) знания имеют фрагментарный характер, отличаются поверхностностью и малой содержательностью; обучающийся раскрывает содержание вопроса, но не глубоко, бессистемно, с некоторыми неточностями;

У) слабо, недостаточно аргументированно может обосновать связь теории с практикой;

В) способен понимать и интерпретировать основной теоретический материал по практике.

#### **Второй уровень – повышенный («хорошо»).**

Обучающийся на должном уровне:

З) раскрывает учебный материал: даёт содержательно полный ответ, требующий незначительных дополнений и уточнений, которые он может сделать самостоятельно после наводящих вопросов преподавателя;

У) демонстрирует учебные умения и навыки в области решения практико-ориентированных задач;

В) владеет способами анализа, сравнения, обобщения и обоснования выбора методов решения практико-ориентированных задач.

#### **Третий уровень – продвинутый («отлично»).**

Обучающийся, достигающий должного уровня:

З) даёт полный, глубокий, выстроенный логично по содержанию вопроса ответ, используя различные источники информации, не требующий дополнений и уточнений;

У) доказательно иллюстрирует основные теоретические положения практическими примерами;

В) способен глубоко анализировать теоретический и практический материал, обобщать его, самостоятельно делать выводы, вести диалог и высказывать свою точку зрения.

Содержание уровня может быть представлено как в полном объеме (З+У+В), так и в частичном (З; З+У; З+В; У+В; У; В).

### **Параметры и критерии оценки учебно-творческих заданий по дисциплине при итоговом контроле (зачет/ экзамен)**

Продукт деятельности в виде опытного образца и подготовительный материал к нему оценивается по следующим параметрам и критериям.

1. Опытнo-вариативный подход в решении идейно-композиционных поставленных задач.

2. Применение в опытных образцах культуры мышления, способности к обобщению, анализу в конкретно поставленных задачах.

3. Прямое, либо опосредованное применение знаний и конкретных опытных эскизов, полученных и исполненных на сопутствующих дисциплинах, пропедевтика, проектирование и т.д.

4. При исполнении опытного образца, грамотное применение знаний и умений в построении формы тектонически выстроенной по ее законам.

- Соответствие основных особенностей морфологии материала при изучении и применении какого-либо способа формообразования объемного или плоскостного изделия.

- Соответствие использованных основных художественных средств задуманному художественно-образному замыслу.

5. Пластическое и пропорциональное единство всех конструктивных элементов при построении объемной формы.

6. Применение ритмических рядов в декорировании формы и построении ансамбля.

7. Применение принципа контраста, нюанса, подобия. Выявление доминанты и акцента. При построении ритмических рядов в объемных композициях и внутренних структурах в виде декора на формах. Так же применение всех перечисленных изобразительных средств, в построении тонально-цветовой структуры объемной формы, ансамбля или плоскостной композиции.

- Соответствие между художественно - композиционной формой и функционально - смысловым содержанием.

8. Грамотное применение эргономических знаний к выполняемому опытному образцу.

9. Высокая культура исполнения опытного образца в материале, грамотное применение всех технологических особенностей материала. Не исключая освоение новых, методов, не использованных ранее, в приемах декорирования, и формотворчества оригинальных композиционных решений посредством опытных исследований

### Методика оценивания

Выполняемые обучающимися учебно-творческие задания и проекты оцениваются по каждому из 9 приведенных критериев, что соответствует 100 баллам.

90-100 баллов – 8-9 критериев

75-89 баллов – 6-7 критериев

60-74 балла – 4-5 критериев

менее 60 баллов – менее 4 критериев

### Шкала перевода баллов в оценки для зачета/ экзамена по дисциплине

Уровень формирования компетенции	Оценка		Минимальное количество баллов	Максимальное количество баллов
Продвинутый	Зачтено	Отлично	90	100
Повышенный		Хорошо	75	89
Пороговый		Удовлетворительно	60	74
Нулевой	Не зачтено	Неудовлетворительно	0	59

### Критерии оценивания учебно-творческих заданий в соотношении со шкалой перевода баллов в оценки для зачета / экзамена по дисциплине

Знания, умения и навыки обучающихся при промежуточной аттестации **в форме экзамена** определяются оценками «отлично», «хорошо», «удовлетворительно», «неудовлетворительно».

**«Отлично»** выставляется, если обучающийся достиг продвинутого уровня формирования компетенций - обучающийся глубоко и прочно усвоил весь программный материал, исчерпывающе, последовательно, грамотно и логически стройно его излагает, не затрудняется с ответом при видоизменении задания, свободно справляется с задачами и практическими заданиями, правильно обосновывает принятые решения, умеет самостоятельно обобщать и излагать материал, не допуская ошибок.

**«Хорошо»** выставляется, если обучающийся достиг повышенного уровня формирования компетенций - обучающийся твердо знает программный материал, грамотно и по существу излагает его, не допускает существенных неточностей в ответе на вопрос, может правильно применять теоретические положения и владеет необходимыми умениями и навыками при выполнении практических заданий.

**«Удовлетворительно»** выставляется, если обучающийся достиг порогового уровня формирования компетенций - обучающийся усвоил только основной материал, но не знает отдельных деталей, допускает неточности, недостаточно правильные

формулировки, нарушает последовательность в изложении программного материала и испытывает затруднения в выполнении практических заданий.

**«Неудовлетворительно»** соответствует нулевому уровню формирования компетенций – обучающийся не знает значительной части программного материала, допускает существенные ошибки, с большими затруднениями выполняет практические задания, задачи.

Знания, умения и навыки обучающихся при промежуточной аттестации **в форме зачета** определяются «зачтено», «не зачтено». «Зачтено» **выставляется, если обучающийся достиг уровней формирования компетенций: продвинутый, повышенный, пороговый** - обучающийся знает курс на уровне лекционного материала, базового учебника, дополнительной учебной, научной и методологической литературы, умеет привести разные точки зрения по излагаемому вопросу. «Не зачтено» **соответствует нулевому уровню формирования компетенций**; обучающийся имеет пробелы в знаниях основного учебного материала, допускает принципиальные ошибки в выполнении предусмотренных программой заданий.

Знания, умения и навыки обучающихся при промежуточной аттестации **в форме экзамена** **выставляется обучающемуся, если он достиг уровней формирования компетенций: продвинутый, повышенный, пороговый.**

Министерство культуры Российской Федерации  
Кемеровский государственный институт культуры  
Факультет визуальных искусств  
Кафедра декоративно-прикладного искусства

## **ФОНД ОЦЕНОЧНЫХ СРЕДСТВ**

по учебной практике  
тип практики – учебно-ознакомительная практика

Направление подготовки  
**54.03.02 Декоративно-прикладное искусство и народные промыслы**

Профиль подготовки  
**«Художественно-декоративное оформление интерьера»**

Квалификация (степень) выпускника  
**Бакалавр**

Форма обучения  
**Очная**

Утвержден на заседании кафедры  
«26» мая 2023 г., протокол № 10.

Составитель: канд. культурологии,  
доцент, доцент кафедры ДПИ КемГИК  
И. В. Воронова

Кемерово  
2023



## ФОНД ОЦЕНОЧНЫХ СРЕДСТВ

### 1. Перечень оцениваемых компетенций:

- УК-1. Способен осуществлять поиск, критический анализ и синтез информации, применять системный подход для решения поставленных задач.
- ОПК-2. Способен работать с научной литературой; собирать, анализировать и обобщать результаты научных исследований, оценивать полученную информацию; выполнять отдельные виды работ при проведении научных исследований с применением современных методов; участвовать в научно-практических конференциях.
- ОПК-3. Способен выполнять поисковые эскизы изобразительными средствами и способами проектной графики; разрабатывать проектную идею, основанную на концептуальном, творческом подходе к решению художественной задачи; синтезировать набор возможных решений и научно обосновывать свои предложения; проводить предпроектные изыскания, проектировать, моделировать, конструировать предметы, товары, промышленные образцы и коллекции, арт-объекты в области декоративно-прикладного искусства и народных промыслов; выполнять проект в материале.

### 2. Критерии и показатели оценивания компетенций

В результате прохождения учебной практики обучающийся должен демонстрировать следующие результаты обучения:

<i><b>Код и наименование компетенции</b></i>	<i><b>Индикаторы достижения компетенций</b></i>		
	<i><b>Знать</b></i>	<i><b>Уметь</b></i>	<i><b>Владеть</b></i>
Способен осуществлять поиск, критический анализ и синтез информации, применять системный подход для решения поставленных задач (УК-1)	основы системного подхода, методов поиска, анализа и синтеза информации (З-1)	осуществлять поиск, анализ, синтез информации для решения поставленных задач в сфере культуры и искусства; формировать и аргументировать собственную позицию по различным проблемам в сфере образования (У-1)	навыками применения методов поиска, сбора, анализа и синтеза информации (В-1)
Способен работать с научной литературой; собирать, анализировать и обобщать результаты научных исследований, оценивать полученную информацию; выполнять отдельные виды работ при проведении научных исследований с применением современных методов; участвовать в научно-	методы сбора и анализа информации, ее обобщения и оценки для проведения научного исследования (З-2)	определять методы организации научно-исследовательской работы, удовлетворяющие поставленным задачам (У-2)	методами сбора и анализа информации, навыками ее обобщения при проведении научно-исследовательской работы, формирования тезисного текста

практических конференциях (ОПК-2)			научного доклада, создания научной работы (В-2)
Способен выполнять поисковые эскизы изобразительными средствами и способами проектной графики; разрабатывать проектную идею, основанную на концептуальном, творческом подходе к решению художественной задачи; синтезировать набор возможных решений и научно обосновывать свои предложения; проводить предпроектные изыскания, проектировать, моделировать, конструировать предметы, товары, промышленные образцы и коллекции, арт-объекты в области декоративно-прикладного искусства и народных промыслов; выполнять проект в материале (ОПК-3)	формы, способы и приемы организации творческой работы (З-3)	применять графические средства для реализации художественных задач в разрабатываемом проекте (У-3)	различными техническими приемами, проектными и конструкторскими технологиями для реализации сформированного образного решения в материале (В-3)

### 3. Формируемые компетенции в структуре учебной практики и средства их оценивания

№ п/п	Раздел (темы) практики	Код оцениваемой компетенции	Планируемые результаты обучения по практике (ЗУВ)	Оценочное средство
1	<b>Раздел 1 (исследовательский этап). Особенности работы с живописными этюдами и графическими зарисовками</b>			
1.1	Тема 1.1. Техники и технологии живописи. Специфика организации работы в условиях пленэра	УК-1 ОПК-2 ОПК-3	З-1, З-2, З-3, У-1, У-2, У-3, В-1, В-2, В-3	Вопросы для собеседования Проверочные задания Практическое задание
1.2	Тема 1.2. Техники и технологии рисунка. Специфика организации работы в условиях пленэра	УК-1 ОПК-2 ОПК-3	З-1, З-2, З-3, У-1, У-2, У-3, В-1, В-2, В-3	Вопросы для собеседования Проверочные задания Практическое задание
2	<b>Раздел 2 (оформительский этап). Подготовка отчетной документации</b>			
2.1	Тема 2.1. Формирование отчета	УК-1	З-1, З-2, У-1,	Отчет о практике

		ОПК-2	У-2, В-1, В-2	
2.2	Тема 2.2. Подготовка научного доклада	УК-1 ОПК-2	З-1, З-2, У-1, У-2, В-1, В-2	Доклад
2.3	Тема 2.3. Подготовка электронной слайд-презентации	УК-1 ОПК-2	З-1, З-2, У-1, У-2, В-1, В-2	Электронная слайд-презентация Защита практики

#### 4. Оценочные средства по учебной практике

##### Параметры и критерии оценки учебной практики

**При выставлении оценки преподаватель учитывает:** логику, структуру, стиль ответа и изложения материала; культуру речи, манеру общения; готовность к дискуссии, аргументированность ответа; уровень самостоятельного мышления; умение приложить теорию к практике, решить задачи и др.

##### **Нулевой уровень («неудовлетворительно»).**

Результаты обучения обучающегося свидетельствуют:

З) об усвоении им некоторых элементарных знаний, но обучающийся не владеет понятийным аппаратом изучаемой предметной области (практики);

У) не умеет установить связь теории с практикой;

В) не владеет способами решения практико-ориентированных задач.

##### **Первый уровень - пороговый («удовлетворительно»).**

Достигнутый уровень оценки результатов обучения обучающегося показывает:

З) знания имеют фрагментарный характер, отличаются поверхностностью и малой содержательностью; обучающийся раскрывает содержание вопроса, но не глубоко, бессистемно, с некоторыми неточностями;

У) слабо, недостаточно аргументированно может обосновать связь теории с практикой;

В) способен понимать и интерпретировать основной теоретический материал по практике.

##### **Второй уровень – повышенный («хорошо»).**

Обучающийся на должном уровне:

З) раскрывает учебный материал: даёт содержательно полный ответ, требующий незначительных дополнений и уточнений, которые он может сделать самостоятельно после наводящих вопросов преподавателя;

У) демонстрирует учебные умения и навыки в области решения практико-ориентированных задач;

В) владеет способами анализа, сравнения, обобщения и обоснования выбора методов решения практико-ориентированных задач.

##### **Третий уровень – продвинутый («отлично»).**

Обучающийся, достигающий должного уровня:

З) даёт полный, глубокий, выстроенный логично по содержанию вопроса ответ, используя различные источники информации, не требующий дополнений и уточнений;

У) доказательно иллюстрирует основные теоретические положения практическими примерами;

В) способен глубоко анализировать теоретический и практический материал, обобщать его, самостоятельно делать выводы, вести диалог и высказывать свою точку зрения.

Содержание уровня может быть представлено как в полном объеме (З+У+В), так и в частичном (З; З+У; З+В; У+В; У; В).

#### **4.1. Оценочные средства для текущего контроля успеваемости**

К контролю текущей успеваемости относятся проверка знаний, умений и навыков, сформированных компетенций обучающихся при собеседовании и по результатам выполнения заданий отчета обучающихся в ходе индивидуальной консультации преподавателя. Текущий контроль осуществляет уполномоченное лицо учреждения, в котором обучающийся проходит практику, в частности – руководитель практики.

##### **4.1.1. Комплект с перечнем заданий по практике**

Задание 1.1. Составление конспекта лекции по теме «Техники живописи».

Задание 1.2. Составление конспекта лекции по теме «Изобразительные мотивы в живописных этюдах».

Задание 1.3. Сформированная папка с собранным теоретическим и графическим материалом о специфике работы с различными мотивами в условиях пленэра (живопись, графика, рисунок). Папки предоставляются к просмотру или в печатной или в электронной форме.

Задание 1.4. Фотоотчет о посещении выставочных экспозиций.

Задание 1.5. Составление текста для главы 1 (параграф 1.1 и 1.2).

Задание 2.1. Составление конспекта лекции по теме «Техники рисунка».

Задание 2.2. Составление конспекта лекции по теме «Изобразительные мотивы в графических зарисовках».

Задание 2.3. Составление текста для главы 2 (параграф 2.1 и 2.2).

Задание 3.1. Оформление вводной и заключительной части к отчету в соответствии с темой исследования.

Задание 3.2. Подборка фоторепродукций к приложению (на примере собранного иллюстративного материала).

Задание 3.3. Формирование приложения к отчету.

Задание 3.4. Составление отчета о проделанной работе по прохождению практики в соответствии с установленным образцом.

Задание 4.1. Формирование научного доклада для представления проделанной работы.

Задание 5.1. Создание электронной слайд-презентации о выполненном отчете.

##### **Критерии оценивания перечня заданий по практике**

Данные формулировки указываются в содержании отзыва руководителя практики в соответствии с рекомендуемой оценкой.

**Зачтено (с оценкой «отлично»)** выставляется обучающемуся, если:

- своевременно, качественно выполнил весь объем работы, требуемый программой практики;

- показал глубокую теоретическую, методическую, профессионально- прикладную подготовку;

- умело применил полученные знания во время прохождения практики;

- ответственно и с интересом относился к своей работе.

**Зачтено (с оценкой «хорошо»)** выставляется обучающемуся, если:

- демонстрирует достаточно полные знания всех профессионально-прикладных и методических вопросов в объеме программы практики;

- полностью выполнил программу, с незначительными отклонениями от качественных параметров;

- проявил себя как ответственный исполнитель, заинтересованный в будущей профессиональной деятельности.

**Зачтено (с оценкой «удовлетворительно»)** выставляется обучающемуся, если:

- выполнил программу практики, однако часть заданий вызвала затруднения;

- не проявил глубоких знаний теории и умения применять ее на практике, допускал ошибки в планировании и решении задач;

- в процессе работы не проявил достаточной самостоятельности, инициативы и заинтересованности.

*Зачтено (с оценкой «неудовлетворительно»)* выставляется обучающемуся, если:

- владеет фрагментарными знаниями и не умеет применить их на практике, не способен самостоятельно продемонстрировать наличие знаний при решении заданий;
- не выполнил программу практики в полном объеме.

#### **4.1.2. Комплект вопросов для собеседования**

##### ***Раздел 1. Особенности работы с живописными этюдами и графическими зарисовками***

###### *Тема 1.1. Техники и технологии живописи. Специфика организации работы в условиях пленэра*

1. Дайте определение понятию «живопись». Расскажите о ее особенностях и специфике как вида изобразительного искусства.
2. Дайте характеристику живописного материала – художественное масло. Расскажите об особенностях работы с материалом в условиях пленэра.
3. Дайте характеристику живописного материала – пастель. Расскажите об имеющихся в практике разновидностях данного материала и специфике работы с ними.
4. Дайте характеристику живописного материала – гуашь. Расскажите об особенностях работы с материалом в живописной технике и в условиях пленэра.
5. Дайте характеристику живописного материала – акварель. Расскажите об особенностях работы с материалом в живописной технике и в условиях пленэра.
6. Дайте определение понятию «этюд». Расскажите об особенностях его исполнения в различных живописных техниках и в условиях пленэра.
7. Расскажите об особенностях работы с этюдами натюрмортов в различных живописных техниках и условиях пленэра. Приведите примеры из практики.
8. Расскажите об особенностях работы с пейзажами с растительными мотивами и изображением воды в различных живописных техниках и в условиях пленэра. Приведите примеры из практики.
9. Расскажите об особенностях работы с мотивами городских и сельских пейзажей в различных живописных техниках и в условиях пленэра. Приведите примеры из практики.
10. Расскажите об особенностях создания пейзажа на состоянии в различных живописных техниках и в условиях пленэра. Приведите примеры из практики.
11. Расскажите об особенностях введения в работу фигуры человека. Охарактеризуйте специфику живописной интерпретации фигуры и в условиях пленэра. Приведите примеры из практики.

###### *Тема 1.2. Техники и технологии рисунка. Специфика организации работы в условиях пленэра*

12. Дайте определение понятию «рисунок». Расскажите об особенностях рисунка и специфике его ведения на примере различных материалов.
13. Дайте характеристику материала для рисунка – карандаш. Расскажите об особенностях работы с материалом в технике рисунка и в условиях пленэра.
14. Дайте характеристику материала для рисунка – уголь. Расскажите об особенностях работы с материалом в графической технике, а также в условиях пленэра.
15. Дайте характеристику материала для рисунка – сангина. Расскажите об особенностях работы с материалом в графической технике, а также в условиях пленэра.
16. Дайте характеристику материала для рисунка – тушь. Расскажите об особенностях работы с материалом в графической технике и в условиях пленэра.
17. Дайте определение понятию «зарисовка». Расскажите об особенностях ее исполнения в различных техниках рисунка, а также в условиях пленэра.

18. Расскажите об особенностях работы с зарисовками натюрмортов в различных техниках рисунка и в условиях пленэра. Приведите примеры из практики.

19. Расскажите об особенностях изображения планов пейзажа в графических зарисовках в условиях пленэра. Приведите примеры из практики.

20. Расскажите об особенностях работы с мотивами городских и сельских пейзажей в различных техниках рисунка и в условиях пленэра. Приведите примеры из практики.

21. Расскажите об особенностях введения в работу фигуры человека. Охарактеризуйте специфику графической интерпретации фигуры и в условиях пленэра. Приведите примеры из практики.

#### **4.1.3. Комплект проверочных заданий**

##### ***Проверочные задания выполняются следующими способами:***

Теоретическая часть. Первый способ связан с задачей аналитической оценки задания, например, в виде эссе.

Практическая часть. Второй способ заключается в составлении электронных-слайд презентаций или выполнения краткосрочных эскизов.

#### ***Раздел 1. Особенности работы с живописными этюдами и графическими зарисовками***

##### ***Тема 1.1. Техники и технологии живописи. Специфика организации работы в условиях пленэра***

###### **Задание 1**

Теоретическая часть. Составить эссе на 1 страницу формата А4 машинописного текста на тему о различных живописных материалах и удобстве работы с ними.

Практическая часть. Разработать электронную слайд-презентацию по теме о различных живописных материалах. Презентация включает титульный лист, необходимое количество слайдов для раскрытия темы (не более 10), репродукции художников-живописцев.

###### **Задание 2**

Теоретическая часть. Составить эссе на 1 страницу формата А4 машинописного текста на тему о различных живописных техниках.

Практическая часть. Разработать электронную слайд-презентацию по теме о различных живописных техниках. Презентация включает титульный лист, необходимое количество слайдов для раскрытия темы (не более 10), репродукции художников-живописцев.

###### **Задание 3**

Теоретическая часть. Составить эссе на 1 страницу формата А4 машинописного текста на тему «Мир образов и красок в произведениях художников» (на примере посещенных выставочных экспозиций).

Практическая часть. Разработать электронную слайд-презентацию по теме «Мир образов и красок в произведениях художников» (на примере посещенных выставочных экспозиций). Презентация включает титульный лист, необходимое количество слайдов для раскрытия темы (не более 10), фотографии произведений художников-живописцев.

##### ***Тема 1.2. Техники и технологии рисунка***

###### **Задание 4**

Теоретическая часть. Составить эссе на 1 страницу формата А4 машинописного текста на тему о различных материалах для рисунка и удобстве работы с ними.

Практическая часть. Разработать электронную слайд-презентацию по теме о различных материалах для рисунка. Презентация включает титульный лист, необходимое количество слайдов для раскрытия темы (не более 10), репродукции художников-графиков.

###### **Задание 5**

Теоретическая часть. Составить эссе на 1 страницу формата А4 машинописного текста на тему о различных графических техниках.

Практическая часть. Разработать электронную слайд-презентацию по теме о различных графических техниках. Презентация включает титульный лист, необходимое количество слайдов для раскрытия темы (не более 10), репродукции художников-графиков.

### **Задание 6**

Теоретическая часть. Составить эссе на 1 страницу формата А4 машинописного текста на тему «Мир глазами художника-графика» (на примере посещенных выставочных экспозиций).

Практическая часть. Разработать электронную слайд-презентацию по теме «Мир глазами художника-графика» (на примере посещенных выставочных экспозиций). Презентация включает титульный лист, необходимое количество слайдов для раскрытия темы (не более 10), фотографии произведений художников-графиков.

### **Критерии оценки заданий для текущего контроля прохождения практики**

1. Критерии оценки обучающегося на вопросы для собеседования:

– (5 баллов) – выставляется обучающемуся, проявившему всесторонние и глубокие знания программного материала и дополнительной литературы, проявившему творческие способности в понимании, изложении и практическом использовании материала.

– (4 балла) – ставится обучающемуся, проявившему полное знание материала, освоившему основную рекомендованную литературу, показавшему стабильный характер знаний и умений и способному к их самостоятельному применению и пополнению в ходе последующего обучения и практической деятельности.

– (3 балла) – ставится обучающемуся, проявившему знания в объеме, необходимом для последующего обучения и предстоящей практической деятельности, знакомому с основной рекомендованной литературой, допустившему неточности в ответе, но обладающему необходимыми знаниями и умениями для их устранения при корректировке со стороны преподавателя.

– (2 балла) – ставится обучающемуся, показавшему существенные пробелы в знании основного программного материала, допустившему принципиальные ошибки при применении теоретических знаний, которые не позволяют ему продолжить обучение или приступить к практической деятельности без подготовки по данной дисциплине.

2. Критерии оценки обучающегося по выполнению проверочных заданий:

- (5 баллов) выставляется обучающемуся, проявившему всесторонние и глубокие знания программного материала и дополнительной литературы, проявившему творческие способности в понимании, изложении и практическом использовании материала.

- (4 балла) ставится обучающемуся, проявившему полное знание материала, освоившему основную рекомендованную литературу, показавшему стабильный характер знаний и умений и способному к их самостоятельному применению и пополнению в ходе последующего обучения и практической деятельности.

- (3 балла) ставится обучающемуся, проявившему знания в объеме, необходимом для последующего обучения и предстоящей практической деятельности, знакомому с основной рекомендованной литературой, допустившему неточности в ответе, но обладающему необходимыми знаниями и умениями для их устранения при корректировке со стороны преподавателя.

- (2 балла) ставится обучающемуся, показавшему существенные пробелы в знании основного программного материала, допустившему принципиальные ошибки при применении теоретических знаний, которые не позволяют ему продолжить обучение или приступить к практической деятельности без подготовки по данному виду практики.

#### 4.2. Оценочные средства для промежуточной аттестации по итогам прохождения учебной практики

Промежуточная аттестация по практике проводится с целью выявления соответствия уровня теоретических знаний, практических умений и навыков по учебной практике требованиям ФГОС ВО в форме зачета с оценкой.

Зачет с оценкой проводится после завершения прохождения практики в объеме программы. Результаты аттестации практики фиксируются в экзаменационных ведомостях. Зачет с оценкой по итогам прохождения *учебной практики* по окончании срока прохождения практики и выставляется во 2 семестре на защите подготовленного отчета и демонстрации электронной слайд-презентации (защита проводится в форме конференции).

Оценка по итогам прохождения практики выставляется преподавателем вуза с учетом:

- оценки уполномоченного лица, под руководством которого обучающийся проходил практику, на основе анализа качества работы во время практики (оценка отражается в отзыве руководителя практики);
- проверки материалов практики, представленных студентами в качестве отчетных документов;
- публичного представления обучающимся на итоговой конференции - результатов прохождения практики и ответов на вопросы.

Выставление зачета по результатам практики проводится в соответствии с представленными ниже критериями:

- достижение основных целей и задач, поставленных перед прохождением практики;
- уровень сформированности профессиональных умений и компетенций;
- качество выполнения заданий практики: творческий подход к выполнению заданий, профессиональный анализ, профессиональное исполнение и рефлексия;
- качество подготовки отчетной документации и представление ее в установленные сроки;
- выполнение обязанностей практиканта (при этом решающим является мнение руководителя практики обучающегося от принимающей стороны, отраженное в отзыве). В рамках данной практики принимающей стороной является кафедра декоративно-прикладного искусства Кемеровского государственного института культуры.

В комплект заданий, предъявляемых перед защитой учебной практики, входят следующие работы:

1. Перечень практических заданий по следующим темам:

- задание 1.1. Составление конспекта лекции по теме «Техники живописи»;
- задание 1.2. Составление конспекта лекции по теме «Изобразительные мотивы в живописных этюдах»;
- задание 1.3. Сформированная папка с собранным теоретическим и графическим материалом о специфике работы с различными мотивами в условиях пленэра (живопись, графика, рисунок). Папки предоставляются к просмотру или в печатной или в электронной форме;
- задание 1.4. Фотоотчет о посещении выставочных экспозиций;
- задание 1.5. Текст для главы 1 (параграф 1.1 и 1.2);
- задание 2.1. Составление конспекта лекции по теме «Техники рисунка»;
- задание 2.2. Составление конспекта лекции по теме «Изобразительные мотивы в графических зарисовках»;
- задание 2.3. Текст для главы 2 (параграф 2.1 и 2.2);
- задание 3.1. Вводная и заключительная части к отчету в соответствии с темой исследования;



- задание 3.2. Фоторепродукции к приложению (на примере собранного иллюстративного материала);
  - задание 3.3. Приложение к отчету;
  - задание 3.4. Составление отчета о проделанной работе по прохождению практики в соответствии с установленным образцом;
  - задание 4.1. Формирование научного доклада для представления проделанной работы;
  - задание 5.1. Создание электронной слайд-презентации о выполненном отчете.
2. Отчет о выполнении учебной практики:
- документ с отчетом о выполнении учебной практики. Отчет прилагается в печатном и электронном виде;
  - научный доклад по представлению отчета зачитывается в устной форме;
  - электронная слайд-презентация по теме отчета демонстрируется в электронном формате.
3. Перечень необходимых документов, прилагаемых к печатной версии отчета о исполнительской практике:
- совместный план-график прохождения практики;
  - дневник практики обучающегося;
  - отзыв руководителя практики;
  - подтверждение о прохождении практики.

### **Параметры и критерии оценки учебной практики при итоговом контроле (защита практики)**

Таблица 1

<b>Параметры</b>	<b>Критерии</b>
1. Организационная часть работы (посещение экспозиций, работа с литературой и интернет-ресурсами в соответствии с темой)	1. Тематическая содержательность посещаемых экспозиций, их разнонаправленность, качество выбранных для анализа произведений изобразительного искусства. 2. Качество и достоверность выбранного для изложения (в виде дополнений) теоретического материала. Отсылка к содержательным литературным источникам и интернет-ресурсам. 3. Умение создавать ограниченные в объеме и информативные по наполнению аналитические (описательные) тексты. 4. Качество подготовленных текстов эссе. Соответствие текста эссе заявленной теме научно-исследовательской работы. 5. Умение устно представлять собранный и обработанный материал в виде емких и информативных тезисов.
2. Научно-исследовательская часть практики (научный доклад)	1. Умение грамотно компилировать, обобщать информацию, выделять главное, аргументированно опровергать ее или выдвигать позиции совпадения мнений. 2. Умение излагать в виде тезисов основные моменты исследовательской части доклада. 3. Умение формулировать задачи и выводы в соответствии с выбранной темой исследования, определять достигнутые результаты, видеть положительные и отрицательные черты.

	<p>4. Умение давать аргументированные ответы на вопросы обучающихся и комиссии по теме защиты научно-исследовательской работы.</p> <p>5. Умение принимать критику по поводу представления и подачи научного исследования, его содержательной части.</p>
3. Качество графической части исследовательской работы в виде электронной слайд-презентации	<p>1. Соответствие выполненной презентации структуре научного доклада в соответствии с выбранной темой по научно-исследовательской работе.</p> <p>2. Качество найденных иллюстраций, репродукций, выполненных зарисовок, схем, личных фото и др.</p> <p>3. Выбор стилистического решения для оформления презентации.</p> <p>4. Наличие композиционного равновесия в слайдах презентации.</p> <p>5. Обоснованное применение аудио- и визуальных эффектов в презентации (при наличии).</p>

### Методика оценивания

Выполненный и представленный обучающимися к защите учебной практики объем работы оценивается по каждому из 15 приведенных критериев, что соответствует 100 баллам.

Для оценивания обучающихся учитываются следующие параметры:

- (90-100 баллов) выставляется обучающемуся, если задания практики выполнены в полном объеме. Обучающийся владеет системой знаний о правилах работы на пленэре, специфике выполнения этюдов и графических зарисовок, грамотно излагает материал, свободно им владеет, отвечает на дополнительные вопросы, умеет обосновывать свой взгляд на проблемные ситуации в изобразительном искусстве. Прделанная обучающимся работа удовлетворяет 90-100 % от общего объема приведенных критериев (13-15 критериев).

- (75-89 баллов) выставляется обучающемуся, если задания практики выполнены в полном объеме, но допущен ряд несущественных ошибок, связанных с представлением отчета, а также ведением живописных и графических работ, выполненных в процессе прохождения практики. Прделанная обучающимся работа удовлетворяет 71-89 % от общего объема приведенных критериев (10-12 критериев).

- (60-74 баллов) выставляется обучающемуся, если задания практики выполнены в полном объеме, но он испытывает затруднения с изложением и представлением доклада о прделанной работе. Качество выполненных заданий не удовлетворяет более чем половине требований, предъявленных в параметре «графическая часть исполнительской практики» в таблице «Параметры и критерии оценки исполнительской практики при итоговом контроле (защита практики)». Прделанная обучающимся работа удовлетворяет 51-70 % от общего объема приведенных критериев (7-9 критериев).

- (менее 60 баллов) выставляется обучающемуся, если задания практики выполнены не в полном объеме и допущен ряд грубых ошибок, связанных с представлением отчета, обучающийся слабо владеет информацией по теме отчета и пройденной учебной практики. Прделанная обучающимся работа удовлетворяет менее 50 % от общего объема приведенных критериев (менее 7 критериев).

### Шкала перевода баллов в оценки для экзамена по практике

Уровень формирования компетенции	Оценка	Минимальное количество баллов	Максимальное количество баллов
Продвинутый	Зачтено	90	100

Повышенный		75	89
Пороговый		60	74
Нулевой	Не зачтено	0	59

### **Критерии оценивания защиты практики в соотношении со шкалой перевода баллов в оценки для экзамена по практике**

Знания, умения и навыки обучающихся при промежуточной аттестации **в форме экзамена.**

**Оценка «отлично»** выставляется, если обучающийся достиг **продвинутого уровня формирования компетенций:**

- обучающимся достигнуты все основные цели и задачи, поставленные перед ним в ходе практики;
- обучающийся выполнил план практики и все необходимые задания, подошел творчески к выполнению заданий;
- предоставил полную отчетную документацию по данным заданиям, не имеет замечаний в их выполнении;
- отчет по практике подготовлен в полном объеме, оформлен в соответствии с установленными требованиями;
- руководитель практики рекомендовал выставить за практическую деятельность обучающегося высокую положительную оценку;
- в процессе защиты практики (в форме итоговой конференции) обучающийся исчерпывающе, последовательно, грамотно и логически стройно излагает результаты прохождения практики, использует качественный демонстрационный материал;
- свободно и полно отвечает на поставленные вопросы.

**Оценка «хорошо»** выставляется, если обучающийся достиг **повышенного уровня формирования компетенций:**

- обучающимся достигнуты все основные цели и задачи, поставленные перед ним в ходе практики;
- обучающийся выполнил план практики и все необходимые задания, но имеет небольшие недоработки и замечания в их выполнении;
- предоставил полную отчетную документацию по данным заданиям, но имеет несущественные замечания в их выполнении;
- отчет по практике подготовлен в полном объеме, оформлен в соответствии с установленными требованиями;
- руководитель практики рекомендовал выставить за практическую деятельность обучающегося высокую положительную оценку;
- на защите практики (в форме итоговой конференции) обучающийся в целом исчерпывающе, последовательно, грамотно и логически стройно излагает результаты прохождения практики, допускается погрешность в логике выведения одного из наиболее значимых выводов, которая устраняется в ходе дополнительных уточняющих вопросов;
- использует демонстрационный материал, не содержащий грубых ошибок;
- без особых затруднений отвечает на поставленные вопросы.

**Оценка «удовлетворительно»** выставляется, если обучающийся достиг **порогового уровня формирования компетенций:**

- обучающимся достигнуты не все основные цели и задачи, поставленные перед ним в ходе практики; обучающийся не вовремя вышел на практику (с задержкой на 1 неделю);
- обучающийся частично выполнил план практики и все необходимые задания, имеет значительные недоработки и замечания в их выполнении;
- предоставил отчетную документацию по данным заданиям, но имеет существенные замечания в их выполнении;

- отчет по практике подготовлен в полном объеме, но оформлен с нарушениями установленных требований;
- руководитель практики рекомендовал выставить за практическую деятельность обучающегося положительную оценку, но в отзыве имеются замечания;
- на защите практики (в форме итоговой конференции) обучающийся в целом последовательно излагает результаты прохождения практики, допускает грубую погрешность в логике выведения одного из наиболее значимых выводов, которая устраняется в ходе дополнительных уточняющих вопросов с трудом;
- не использует демонстрационный материал; отвечает на поставленные вопросы не в полной мере.

**Оценка «неудовлетворительно» соответствует нулевому уровню формирования компетенций:**

- обучающимся достигнуты не все основные цели и задачи, поставленные перед ним в ходе практики;
  - обучающийся не вовремя вышел на практику (с задержкой на 1 неделю) или не выходил на практику вообще;
  - обучающийся выполнил не все необходимые задания (отчитался по 50 % заданий) и имеет значительные недоработки и замечания в их выполнении; не предоставил отчетную документацию по данным заданиям или предоставил ее в не полном объеме, имеет существенные замечания по ее оформлению;
  - руководитель практики рекомендовал выставить за практическую деятельность обучающегося оценку «неудовлетворительно»;
  - на защите практики (в форме итоговой конференции) обучающийся нарушает последовательность в изложении результатов прохождения практики, допускает неточности и грубую погрешность в логике выведения одного из наиболее значимых выводов, которая при указании на нее, не устраняется;
  - не использует демонстрационный материал;
  - при ответе на вопросы допускает существенные ошибки.
- Учебная практика считается выполненной обучающимся, если он достиг порогового уровня.

#### 4.2.1. Требования к оформлению и содержанию отчета

При написании и оформлении текста отчета рекомендуем обращаться к ГОСТ 7.32-2001 «Система стандартов по информации, библиотечному и издательскому делу. Отчет о научно-исследовательской работе. Структура и правила оформления», ГОСТ 7.0.5 – 2008 «Система стандартов по информации, библиотечному и издательскому делу. Библиографическая ссылка. Общие требования и правила составления».

*Объем текста отчета* – 15-20 страниц (без учета приложений). Не допускается уменьшение или значительное превышение объема текста.

*Продолжительность (регламент) представления практической части отчета в виде доклада с демонстрацией электронной слайд-презентации:* до 12 минут.

Текст отчета размещается на одной стороне листа бумаги формата А4 с соблюдением следующих размеров: поля: верхнее, нижнее, левое, правое - 2 см; межстрочный интервал – 1.5; кегль – 14; абзацный отступ – 5 знаков. Введение, содержание основной части, заключение, список литературы, приложения должны иметь *заголовки*, напечатанный прописными (заглавными) буквами. Заголовки следует располагать в середине строки без точки в конце, не подчеркивая. Переносы слов в заголовках не допускаются. *Страницы* текста нумеруются арабскими цифрами, номер проставляется посередине в нижней части листа.

*Титульный лист* отчета включается в общую нумерацию страниц текста. Номер страницы на титульном листе не указывается. Нумерация страниц начинается с нечетной цифры. На титульном листе приводятся общие сведения: тема отчета по учебной практике: практика по получению первичных профессиональных умений и навыков, в том числе первичных умений и

навыков научно-исследовательской деятельности; шифр и наименование направления; сведения об исполнителе (Приложение 4).

*Ссылки* на использованный литературный источник приводятся непосредственно после упоминания в квадратных скобках с указанием порядкового номера в списке литературы и номера соответствующей страницы. Например: «прямое, дословное цитирование» - [1, с. 3], «цитирование нескольких страниц “своими словами”» - [1, с. 1-2].

*Ссылки* на приложения и рисунки в тексте отчета указываются следующим образом: (Приложение А), (Приложение 1), (Рисунок 1), (Рисунки 1-3). Пример оформления приложений приведен в приложении к рабочей программе исполнительской практики (Приложение 6).

Отчет по выполненной учебной практике в соответствии с выбранной темой условно можно разделить на две части: исследование особенностей работы с живописными этюдами и графическими зарисовками с углубленным представлением темы на основе дополнительно найденного и обработанного материала с расставленными ссылками на использованные литературные источники. Эти требования соответствуют структуре отчета по учебной практике и перечисляются в оглавлении (Приложение 5).

*Структура текста отчета:*

**1. Введение**, включающее:

- обоснование актуальности выбранной темы;
- степень разработанности темы в отечественной и мировой литературе (кратко);
- объект и предмет, определенные в соответствии с выбранной темой;
- цель и задачи, раскрывающие специфику выбранной темы;
- научные и аналитические методы исследования выбранных произведений изобразительного искусства в рамках определенной темы;
- база исследования.

**2. Основное содержание отчета**, состоящее из двух глав:

ГЛАВА 1. ОСОБЕННОСТИ РАБОТЫ С ЖИВОПИСНЫМИ ЭТЮДАМИ

- a. Особенности и специфика живописных техник для работы с этюдами
- b. Специфика работы с различными мотивами в живописных этюдах

ГЛАВА 2. ОСОБЕННОСТИ РАБОТЫ С ГРАФИЧЕСКИМИ ЗАРИСОВКАМИ

- a. Особенности и специфика графических техник для выполнения зарисовок
- b. Специфика работы с различными мотивами в графических зарисовках

**2. В заключении** указываются:

- основные выводы о проделанной работе в соответствии с позициями, указанными в сформулированных во введении задачах;
- оценка практической и культурной значимости выполненной работы.

3. Список литературы, оформленный в соответствии со следующими требованиями ГОСТ 7.0.5 – 2008:

*Образец описания книги одного автора*

Виханский О.С. Стратегическое управление: учебник. – М.: Гардарики, 1999. – 296 с.

*Образец описания книги двух, трех авторов*

Колкова Н.И., Скипор И.Л. Прикладная информатика технологии курсового и дипломного проектирования: учеб. пособие. – Кемерово: КемГУКИ, 2007. – 434 с.

Частиков А.П., Гаврилова Т.А., Белов Д.Л. Разработка экспертных систем: Среда CLIPS. – Спб.: БХИ-Петербург, 2003. – 608 с.

*Образец описания книги четырех и более авторов*

Обеспечение качества результатов химического анализа / П. Буйташ [и др.]. – М.: Наука, 1993. – 165 с.

*Образец описания автореферата диссертации*

Асмус Н.Г. Лингвистические особенности виртуального коммуникативного пространства: автореф. дис....канд. филол. наук / Челябинский гос. ун-т. – Челябинск, 2005. – 23 с.

*Образец описания кандидатской (докторской) диссертации*

Свирюкова В.Г. Принципы и организационные основы формирования и использования распределенного фонда баз данных в федеральном округе: дис. ... канд. пед. наук. – Новосибирск, 2005. – 219 с.

*Образец описания статьи из многотомного издания*

Об индивидуальной помощи в получении образования: (О содействии образованию): федер. закон Федератив. Респ. Германия от 1 апр. 2001 г. // Образовательное законодательство зарубежных стран. – М., 2003. – Т. 3. – С. 422-464.

Браславский П.И., Данилов С.Ю. Интернет как средство инкультурации и аккультурации // Взаимопонимание в диалоге культур: условия успешности: монография: в 2 ч. / под общ. ред. Л.И. Гришаевой, М.К. Поповой. – Воронеж: Воронежский гос. ун-т, 2004. – Ч. 1. – С. 215-228.

*Образец описания статьи из сборника*

Макаров М.Л. Жанры в электронной коммуникации: quovadis? // Жанры речи: сб. науч. статей. – Саратов: Изд-во ГосУНЦ «Колледж», 2005. – Вып. 4: Жанр и концепт. - С. 336-351.

Библиотеки и ассоциации в меняющемся мире: новые технологии и новые формы сотрудничества: матер. конф. «Крым-96». - М.: ГПНТБ, 1996. - Т.2. - С. 196-198.

*Образец описания статьи из журнала, газеты*

Вершинская О.Н. Гуманитарный подход к проблеме информатизации // НТИ. – Сер. 2. – 1995. – № 4. – С. 1-4.

Селиванова Ю.Г., Масхулия Т.Л. Стандартизация и кооперация. Тенденции каталогизации конца XX века // Библиотечное дело. – 2004. – № 6. – С. 18-21. – Библиогр.: с. 21 (18 назв.).

Мироненко Ю. На финишной прямой // Культурист. – 2010. – Апрель (№ 7). – С. 2.

*Образец описания электронных ресурсов*

Казанцева В.П. Информационная культура личности и образовательный процесс университета [Электронный ресурс] // Науч. и техн. б-ки. – 2009. - № 5. – Режим доступа: <http://ellib.gpntb.ru>. – Загл. с экрана.

Иттен И. Искусство формы [Электронный ресурс]. – Режим доступа: [http://vk.com/doc1899157\\_167415843?hash=b14e4424e8b7ade7cd&dl=28aabb49a7217e1962](http://vk.com/doc1899157_167415843?hash=b14e4424e8b7ade7cd&dl=28aabb49a7217e1962). – Загл. с экрана.

Средства выразительности в архитектуре [Электронный ресурс]. – Режим доступа: <http://www.libsid.ru/architektura-kak-vid-izobrazitel'nogo-iskusstva/sredstva-virazitelnosti-v-architekture/vse-stranitsi>. – Загл. с экрана.

**4. Приложения к отчету содержат:**

- фоторепродукции произведений изобразительного искусства, соответствующие материалам, рассмотренным в тексте отчета;

Печатный вариант отчета прокалывается дыроколом и подшивается в мягкий скоросшиватель. В отдельных файлах к отчету прикладываются необходимые сопроводительные документы и подшиваются к печатному варианту отчета.

### **Критерии оценки отчета по практике**

**Зачтено (с оценкой «отлично»)** выставляется обучающемуся, если:

- выполнен в полном объеме и в соответствии с требованиями;
- результативность практики представлена в количественной и качественной обработке, продуктах деятельности;
- материал изложен грамотно, доказательно;
- свободно используются понятия, термины, формулировки;
- выполненные задания соотносятся с формированием компетенций.

**Зачтено (с оценкой «хорошо»)** выставляется обучающемуся, если:

- выполнен почти в полном объеме и в соответствии с требованиями;
- грамотно используется профессиональная терминология - четко и полно излагается материал, но не всегда последовательно;
- описывается анализ выполненных заданий, но не всегда четко соотносится;
- выполнение профессиональной деятельности с формированием определенной компетенции.

**Зачтено (с оценкой «удовлетворительно»)** выставляется обучающемуся, если:

- низкий уровень владения профессиональным стилем речи в изложении материала;
- низкий уровень оформления документации по практике;
- низкий уровень владения методической терминологией;
- носит описательный характер, без элементов анализа;
- низкое качество выполнения заданий, направленных на формирование компетенций.

**Зачтено (с оценкой «неудовлетворительно»)** выставляется обучающемуся, если:

- документы по практике не оформлены в соответствии с требованиями;
- описание и анализ видов профессиональной деятельности, выполненных заданий отсутствует или носит фрагментарный характер.

#### 4.2.2. Отзыв руководителя практики

Образец формы отзыва руководителя учебной практики

#### ОТЗЫВ

#### руководителя учебной практики: учебно-ознакомительной практики

о прохождении практики

студентом 1 курса

по направлению подготовки 54.03.02 Декоративно-прикладное искусство и народные промыслы, профиль подготовки «Художественная керамика», квалификация «Бакалавр»

Ф. И. О. студента \_\_\_\_\_

За время прохождения практики с «\_\_» \_\_\_\_\_ 20\_\_ г. по «\_\_» \_\_\_\_\_ 20\_\_ г. обучающийся продемонстрировал владение следующими компетенциями:

Компетенции	Оценка (отлично, хорошо, удовлетворительно, неудовлетворительно)
<b>Универсальные компетенции</b>	
- способен осуществлять поиск, критический анализ и синтез информации, применять системный подход для решения поставленных задач (УК-1)	
<b>Общепрофессиональные компетенции</b>	
- способен работать с научной литературой; собирать, анализировать и обобщать результаты научных исследований, оценивать полученную информацию; выполнять отдельные виды работ при проведении научных исследований с применением современных методов; участвовать в научно-практических конференциях (ОПК-2)	
- способен выполнять поисковые эскизы изобразительными средствами и способами проектной графики; разрабатывать проектную идею, основанную на концептуальном, творческом подходе к решению художественной задачи; синтезировать набор возможных решений и научно обосновывать свои предложения; проводить предпроектные изыскания, проектировать, моделировать, конструировать предметы, товары, промышленные образцы и коллекции, арт-объекты в области декоративно-прикладного искусства и народных промыслов; выполнять проект в материале (ОПК-3)	

Дополнительные характеристики обучающегося (при наличии):

\_\_\_\_\_

Руководитель практики от структурного подразделения,  
заведующая кафедрой ДПИ \_\_\_\_\_

И. В. Воронова

«\_\_» \_\_\_\_\_ 20\_\_ г.

Руководитель практики от кафедры,  
доцент кафедры ДПИ \_\_\_\_\_

О. А. Беляева

«\_\_» \_\_\_\_\_ 20\_\_ г.



Министерство культуры Российской Федерации  
Кемеровский государственный институт культуры  
Факультет визуальных искусств  
Кафедра декоративно-прикладного искусства

## **ФОНД ОЦЕНОЧНЫХ СРЕДСТВ**

по учебной практике

тип практики – научно-исследовательская работа (получение первичных навыков научно-исследовательской работы)

Направление подготовки

**54.03.02 Декоративно-прикладное искусство и народные промыслы**

Профиль подготовки

**«Художественно-декоративное оформление интерьера»**

Квалификация (степень) выпускника

**Бакалавр**

Форма обучения

**Очная**

Утвержден на заседании кафедры  
«26» мая 2023 г., протокол № 10.

Составитель: канд. культурологии,  
доцент, зав.кафедрой ДПИ КемГИК  
И. В. Воронова

Кемерово  
2023

## ФОНД ОЦЕНОЧНЫХ СРЕДСТВ

### 1. Перечень оцениваемых компетенций:

- **УК-1.** Способен осуществлять поиск, критический анализ и синтез информации, применять системный подход для решения поставленных задач.
- **УК-4.** Способен осуществлять деловую коммуникацию в устной и письменной формах на государственном языке Российской Федерации и иностранном(ых) языке(ах).
- **ОПК-1.** Способен применять знания в области истории и теории искусств, декоративно-прикладного искусства и народных промыслов в своей профессиональной деятельности; рассматривать произведения искусства в широком культурно-историческом контексте в тесной связи с религиозными, философскими и эстетическими идеями конкретного исторического периода.
- **ОПК-2.** Способен работать с научной литературой; собирать, анализировать и обобщать результаты научных исследований, оценивать полученную информацию; выполнять отдельные виды работ при проведении научных исследований с применением современных методов; участвовать в научно-практических конференциях.
- **ПК-1.** Способен определять и применять методы научных исследований при создании проектов по художественно-декоративному оформлению внутреннего пространства интерьера различного функционального назначения, включая его моделировку предметами и объектами декоративно-прикладного искусства и народных промыслов; обосновывать новизну собственных концептуальных идей и их художественных решений для декоративного оформления интерьера.
- **ПК-3.** Способен к организации проектной работы, определению набора возможных решений согласно сформулированным задачам, подходов к выполнению проекта по организации и художественно-декоративному оформлению интерьера; готовностью к разработке проектных идей, созданию комплексных функциональных и композиционных решений по оформлению интерьера с учетом эргономики и антропометрии, применением графических программ и редакторов.

### Критерии и показатели оценивания компетенций

В результате прохождения практики и выполнения научно-исследовательской работы обучающийся должен демонстрировать следующие результаты обучения:

<i>Код и наименование компетенции</i>	<i>Индикаторы достижения компетенций</i>		
	<i>Знать</i>	<i>Уметь</i>	<i>Владеть</i>
Способен осуществлять поиск, критический анализ и синтез информации, применять системный подход для решения поставленных задач (УК-1)	основы системного подхода, методов поиска, анализа и синтеза информации (З-1)	осуществлять поиск, анализ, синтез информации для решения поставленных задач в сфере культуры и искусства; формировать и аргументировать собственную позицию по различным проблемам в сфере образования (У-1)	навыками применения методов поиска, сбора, анализа и синтеза информации (В-1)
Способен осуществлять деловую коммуникацию в устной и письменной формах на государственном языке	основы деловой коммуникации, особенности ее	налаживать и осуществлять деловые	навыками деловой коммуникации в устной и

<p>Российской Федерации и иностранном(ых) языке(ах) (УК-4)</p>	<p>осуществления в устной и письменной формах на русском и иностранном(ых) языке(ах) (З-2)</p>	<p>коммуникации, в устной и письменной формах на русском и иностранном(ых) языке(ах) (У-2)</p>	<p>письменной формах на русском и иностранном(ых) языке(ах) в условиях поликультурной среды (В-2)</p>
<p>Способен применять знания в области истории и теории искусств, декоративно-прикладного искусства и народных промыслов в своей профессиональной деятельности; рассматривать произведения искусства в широком культурно-историческом контексте в тесной связи с религиозными, философскими и эстетическими идеями конкретного исторического периода (ОПК-1)</p>	<p>историю и теорию изобразительного искусства, историю становления и особенности развития декоративно-прикладного искусства и народных промыслов на примере различных произведений в широком культурно-историческом контексте (З-3)</p>	<p>собирать и обобщать информацию о различных предметах изобразительного искусства (У-3)</p>	<p>навыками исследовательской работы, проведения искусствоведческого анализа в отношении произведений декоративно-прикладного искусства и народных промыслов, определения их значимости в ключевых истории, культуры, формирования и продвижения религиозных, философских и эстетических идей (В-3)</p>
<p>Способен работать с научной литературой; собирать, анализировать и обобщать результаты научных исследований, оценивать полученную информацию; выполнять отдельные виды работ при проведении научных исследований с применением современных методов; участвовать в научно-практических конференциях (ОПК-2)</p>	<p>методы сбора и анализа информации, ее обобщения и оценки для проведения научного исследования (З-4)</p>	<p>определять методы организации научно-исследовательской работы, удовлетворяющие поставленным задачам (У-4)</p>	<p>методами сбора и анализа информации, навыками ее обобщения при проведении научно-исследовательской работы, формирования тезисного текста научного доклада, создания научной работы (В-4)</p>
<p>Способен определять и применять методы научных исследований при создании проектов по художественно-декоративному оформлению внутреннего пространства интерьера различного функционального назначения, включая его моделировку предметами и</p>	<p>методы научных исследований, необходимых для формирования концептуальных идей и последующего оформления их художественных решений в</p>	<p>осуществлять анализ информации, определять ее состоятельность (У-5)</p>	<p>навыками поиска и оценки информации, необходимой для организации проектной работы, художественно-декоративного оформления интерьера, в том числе и</p>

объектами декоративно-прикладного искусства и народных промыслов; обосновывать новизну собственных концептуальных идей и их художественных решений для декоративного оформления интерьера (ПК-1)	практике организации и декорирования функционального пространства (3-5)		произведениями декоративно-прикладного искусства (В-5)
Способен к организации проектной работы, определению набора возможных решений согласно сформулированным задачам, подходов к выполнению проекта по организации и художественно-декоративному оформлению интерьера; готовностью к разработке проектных идей, созданию комплексных функциональных и композиционных решений по оформлению интерьера с учетом эргономики и антропометрии, применением графических программ и редакторов (ПК-3)	типы и виды композиции для создания образов художественно-конструкторских и проектных решений для функционального пространства и изделий декоративно-прикладного искусства (3-6)	осуществлять эскизирование, определять главное в работе, корректировать созданное изображение и формировать чистовой вариант проекта с учетом ранее сформулированных задач (У-6)	навыками применения различных графических техник и проектных методов, выполнения чертежей при визуализации образов в проекте, оформления конструкторских решений и макетов для формирования функционального пространства и объектов декоративно-прикладного искусства (В-6)

## 2. Формируемые компетенции в структуре практики в структуре научно-исследовательской работы и средства их оценивания

№ п/п	Раздел (темы) практики	Код оцениваемой компетенции	Планируемые результаты обучения по практике (ЗУВ)	Оценочное средство
1	<b>Раздел 1 (подготовительный этап). Специфика выставочных экспозиций. Значение скульптурных форм в архитектурном пространстве города</b>			
1.1	Тема 1.1. Произведения изобразительного искусства. Особенности их экспонирования в интерьере и экстерьере	УК-1 ОПК-1 ОПК-2	З-1, З-3, З-4 У-1, У-3, У-4 В-1, В-3, В-4	Вопросы для собеседования Разноуровневые практические задания
1.2	Тема 1.2. Стиль и стилеобразующие моменты в произведениях изобразительного искусства	УК-1 УК-4 ОПК-1 ОПК-2 ПК-1	З-1, З-2, З-3, З-4, З-5 У-1, У-2, У-3, У-4, У-5 В-1, В-2, В-3	Вопросы для собеседования Разноуровневые практические задания
1.3	Тема 1.3. Искусствоведческий анализ и оценка технологической составляющей	УК-1 УК-4	З-1, З-2, З-3, З-4, З-5, З-6	Разноуровневые практические

	произведений изобразительного искусства	ОПК-1 ОПК-2 ПК-1 ПК-3	У-1, У-2, У-3, У-4, У-5, У-6 В-1, В-2, В-3, В-4, В-5, В-6	задания
2	<b>Раздел 2 (исследовательский этап). Особенности ведения исследовательской работы (на примере произведений изобразительного искусства)</b>			
2.1	Тема 2.1. Специфика работы с научным текстом. Особенности его изложения в соответствии с конкретной темой	УК-4 ОПК-2 ПК-1 ПК-3	3-2, 3-4, 3-5, 3-6 У-2, У-4, У-5, У-6 В-2, В-4, В-5, В-6	Вопросы для собеседования Разноуровневые практические задания
2.2	Тема 2.2. Структурирование текста. Работа с его различными частями	УК-4 ОПК-2 ПК-1 ПК-3	3-2, 3-4, 3-5, 3-6 У-2, У-4, У-5, У-6 В-2, В-4, В-5, В-6	Вопросы для собеседования Разноуровневые практические задания
2.3	Тема 2.3. Формирование списка литературы. Цитирование	УК-4 ОПК-2 ПК-1 ПК-3	3-2, 3-4, 3-5, 3-6 У-2, У-4, У-5, У-6 В-2, В-4, В-5, В-6	Вопросы для собеседования
2.4	Тема 2.4. Создание самостоятельного научного текста. Оформление в виде доклада или публикации. Подготовка отчета.	УК-4 ОПК-2 ПК-1 ПК-3	3-2, 3-4, 3-5, 3-6 У-2, У-4, У-5, У-6 В-2, В-4, В-5, В-6	Разноуровневые практические задания Отчет о практике Доклад
2.5	Тема 2.5. Подготовка электронной слайд презентации	УК-4 ПК-3	3-2, 3-6 У-2, У-6 В-2, В-6	Разноуровневые практические задания Электронная слайд-презентация Защита практики в виде конференции

### 3. Оценочные средства по научно-исследовательской работе

#### Параметры и критерии оценки научно-исследовательской работы

При выставлении оценки преподаватель учитывает: логику, структуру, стиль ответа и изложения материала; культуру речи, манеру общения; готовность к дискуссии, аргументированность ответа; уровень самостоятельного мышления; умение приложить теорию к практике, решить задачи и др.

#### **Нулевой уровень («неудовлетворительно»).**

Результаты обучения обучающегося свидетельствуют:

З) об усвоении им некоторых элементарных знаний, но обучающийся не владеет понятийным аппаратом изучаемой предметной области (практики);

У) не умеет установить связь теории с практикой;

В) не владеет способами решения практико-ориентированных задач.

#### **Первый уровень - пороговый («удовлетворительно»).**

Достигнутый уровень оценки результатов обучения обучающегося показывает:

З) знания имеют фрагментарный характер, отличаются поверхностностью и малой содержательностью; обучающийся раскрывает содержание вопроса, но не глубоко, бессистемно, с некоторыми неточностями;

У) слабо, недостаточно аргументированно может обосновать связь теории с практикой;

В) способен понимать и интерпретировать основной теоретический материал по практике.

### **Второй уровень – повышенный («хорошо»).**

Обучающийся на должном уровне:

З) раскрывает учебный материал: даёт содержательно полный ответ, требующий незначительных дополнений и уточнений, которые он может сделать самостоятельно после наводящих вопросов преподавателя;

У) демонстрирует учебные умения и навыки в области решения практико-ориентированных задач;

В) владеет способами анализа, сравнения, обобщения и обоснования выбора методов решения практико-ориентированных задач.

### **Третий уровень – продвинутый («отлично»).**

Обучающийся, достигающий должного уровня:

З) даёт полный, глубокий, выстроенный логично по содержанию вопроса ответ, используя различные источники информации, не требующий дополнений и уточнений;

У) доказательно иллюстрирует основные теоретические положения практическими примерами;

В) способен глубоко анализировать теоретический и практический материал, обобщать его, самостоятельно делать выводы, вести диалог и высказывать свою точку зрения.

Содержание уровня может быть представлено как в полном объеме (З+У+В), так и в частичном (З; З+У; З+В; У+В; У; В).

## **3.1. Оценочные средства для текущего контроля успеваемости**

### **3.1.1. Комплект с перечнем заданий по практике**

Задание 1.1. Конспект лекции по теме «Произведения изобразительного искусства. Особенности их экспонирования в интерьере и экстерьере».

Задание 1.2. Посещение выставочных экспозиций (не менее 10 выставок).

Задание 1.3. Фиксирование основных моментов посещенных выставочных экспозиций в столбцах таблицы № 1 (см. пункт 11.1.1. Таблица контроля посещаемости выставочных экспозиций).

Задание 2.1. Создание необходимого графического материала, фоторепродукций, поиск реальных объектов/ произведений искусства.

Задание 2.2. Заполнение всех столбцов таблицы № 1 с отчетом о посещении экспозиций по установленному образцу (не менее 10 экспозиций).

Задание 3.1. Конспект лекции по теме «Стиль и стилеобразующие моменты в произведениях изобразительного искусства».

Задание 4.1. Выбор трех произведений для исследования по каждой из посещенных экспозиций (для начала заполнения таблицы № 2 (см. пункт 11.1.2. 11.1.2. Таблица для оценки экспонатов выставки/ объектов городского пространства).

Задание 4.2. Определение стиля или стилевых тенденций анализируемых объектов в соответствии с выбранной для анализа темой/ темами.

Задание 5.1. Работа над анализом выбранных трех произведений изобразительного искусства, объединенных общей темой (на примере каждой из посещенных выставочных экспозиций, архитектурного пространства города, скульптуры и малой пластической формы в городском пространстве) в соответствии с составленным планом (консультация). Создание коротких аналитических (описательных) текстов о каждом произведении в таблице № 2. К анализу в таблице № 2 представить не менее 30 произведений.

Задание 6.1. Конспект лекции по теме «Специфика работы с научным текстом. Особенности его изложения в соответствии с конкретной темой».

Задание 7.1. Переработка созданных коротких аналитических (описательных) текстов в эссе. К переработке в эссе представить 3 произведения, объединенных определенной общей темой.

Задание 8.1. Конспект лекции «Структурирование текста. Работа с его различными частями».

Задание 9.1. Оформление вводной и заключительной части к аналитическому исследованию на примере выбранной для эссе темы.

Задание 10.1. Конспект лекции по теме «Формирование списка литературы. Цитирование».

Задание 11.1. На основе собранного (заранее отобранного) дополнительно теоретического материала и интернет-ресурсов составить список литературы в соответствии с требованиями ГОСТ (по предложенному образцу).

Задание 12.1. Взаимосвязь текстов эссе с цитируемой информацией/ литературой. Ее обоснованное опровержение или подтверждение.

Задание 13.1. Составление отчета о проделанной работе по прохождению практики в соответствии с установленным образцом.

Задание 14.1. Составление на основе отчета и трех подготовленных эссе с цитатами и их обзором структурированного научного текста в виде научного доклада.

Задание 15.1. Подготовка текста доклада к дальнейшей работе над научной публикацией.

Задание 16.1. Создание электронной слайд-презентации по выбранной теме исследования, составленной в соответствии с текстом отчета и доклада.

### **Критерии оценивания перечня заданий по практике**

Данные формулировки указываются в содержании отзыва руководителя практики в соответствии с рекомендуемой оценкой.

**Оценка «отлично»** выставляется обучающемуся, если:

- своевременно, качественно выполнил весь объем работы, требуемый программой практики;

- показал глубокую теоретическую, методическую, профессионально-прикладную подготовку;

- умело применил полученные знания во время прохождения практики;

- ответственно и с интересом относился к своей работе.

**Оценка «хорошо»** выставляется обучающемуся, если:

- демонстрирует достаточно полные знания всех профессионально-прикладных и методических вопросов в объеме программы практики;

- полностью выполнил программу, с незначительными отклонениями от качественных параметров;

- проявил себя как ответственный исполнитель, заинтересованный в будущей профессиональной деятельности.

**Оценка «удовлетворительно»** выставляется обучающемуся, если:

- выполнил программу практики, однако часть заданий вызвала затруднения;

- не проявил глубоких знаний теории и умения применять ее на практике, допускал ошибки в планировании и решении задач;

- в процессе работы не проявил достаточной самостоятельности, инициативы и заинтересованности.

**Оценка «неудовлетворительно»** выставляется обучающемуся, если:

- владеет фрагментарными знаниями и не умеет применить их на практике, не способен самостоятельно продемонстрировать наличие знаний при решении заданий;

- не выполнил программу практики в полном объеме.

### **3.1.2. Комплект вопросов для собеседования**

#### ***Раздел 1. Специфика выставочных экспозиций. Значение скульптурных форм в архитектурном пространстве города***

##### ***Тема 1.1. Произведения изобразительного искусства. Особенности их экспонирования в интерьере и экстерьере***

1. Перечислите виды изобразительного искусства. Дайте их краткую характеристику. Приведите наиболее характерные примеры из практики изобразительного искусства.

2. Назовите основные жанры, распространенные в современном изобразительном искусстве. Дайте их краткую характеристику. Приведите наиболее характерные примеры из практики.

3. Какого значение и роль произведений изобразительного искусства в современной социокультурной ситуации в регионе, России, за рубежом? Аргументируйте свой ответ на примере произведений представителей творческой художественной академической школы, работающих в Кузбассе.

4. Охарактеризуйте особенности экспонирования произведений различных видов изобразительного искусства в интерьере. Приведите наиболее выдающиеся примеры из выставочной практики.

5. Охарактеризуйте особенности экспонирования различных видов изобразительного искусства в экстерьере. Назовите основные требования к масштабу и материалам. Приведите наиболее выдающиеся примеры из выставочной практики или формирования городского ансамбля.

#### *Тема 1.2. Стил и стилеобразующие моменты в произведениях изобразительного искусства*

6. Дайте определение понятию большого стиля в изобразительном искусстве. Назовите некоторые из больших стилей, кратко охарактеризовав их и перечислив основные отличия от стилевых тенденций.

7. Дайте определение понятию стилевого направления в изобразительном искусстве. Дайте характеристику наиболее распространенных из них. Аргументируйте свой ответ на примере анализа произведений современных Кузбасских художников.

8. Дайте определение понятию «стилеобразующие черты» в произведении изобразительного искусства. Охарактеризуйте, каким образом осуществляется разработка и выявление данных черт в конкретной работе? Аргументируйте свой ответ на примере конкретных произведений различных видов изобразительного искусства.

9. Какова роль композиции в произведении изобразительного искусства? Какова связь композиционного решения с индивидуальным художественно-пластическим языком? Аргументируйте свой ответ на примере конкретных произведений изобразительного искусства.

10. Каким образом осуществляется оценка произведения искусства для определения его стиля или направления? Дайте характеристику специфики данной оценки. Аргументируйте свой ответ на примере анализа нескольких произведений изобразительного искусства.

### ***Раздел 2. Особенности ведения исследовательской работы (на примере произведений изобразительного искусства)***

#### *Тема 2.1. Специфика работы с научным текстом. Особенности его изложения в соответствии с конкретной темой*

1. Дайте характеристику основных особенностей научной речи. Каким образом осуществляется стилеобразование научного текста в целом? Приведите примеры научного текста.

2. Каким образом осуществляется изложение текста в эссе. Какова специфика составления эссе? Дайте характеристику его структуры.

3. Каким образом осуществляется искусствоведческий анализ произведения искусства? Дайте характеристику его специфики и свойств. Аргументируйте свой ответ на примере анализа нескольких произведений различных видов изобразительного искусства.

4. Дайте характеристику понятия маркеров в научном тексте. Опишите их назначение, разновидности и специфику применения. Приведите примеры из научного текста.

5. Для каких целей при написании научного текста необходимо осуществить формирование категориального аппарата? Дайте характеристику этого аппарата, основываясь на различных тематиках.

#### *Тема 2.2. Структурирование текста. Работа с его различными частями*



6. Каким образом необходимо осуществлять структурирование научного текста, выделяя обязательные и второстепенные части? При соблюдении каких условий соотношение частей научного текста можно считать пропорциональным?

7. Каким образом осуществляется изложение вводной части научного текста? Дайте характеристику ее структурных составляющих, опишите их особенности.

8. Что из себя представляет методология научного текста? Охарактеризуйте ее назначение, опишите специфику формирования. Каким образом в научном тексте его методологическая основа объединяется с практикой?

9. Каким образом осуществляется изложение заключительной части научного текста? Дайте характеристику ее структурных составляющих.

10. Каким образом осуществляется оформление иллюстративного и графического материала для приложений к научному тексту? Дайте характеристику разновидностей приложений, опишите их специфику.

### *Тема 2.3. Формирование списка литературы. Цитирование*

11. Дайте аргументированный ответ, для каких целей в описании источников литературы необходимо следовать стандартам ГОСТ? Какие стандарты ГОСТа по оформлению списка литературы вы знаете? В чем заключаются их принципиальные отличия друг от друга?

12. Существуют ли различия в описании литературных источников: книги, многотомные, издания, монографии, журналы и пр.? Дайте их краткую характеристику и приведите конкретные примеры.

13. Какие существуют разновидности цитирования? Каким образом осуществляется каждое из них? Подтвердите свой ответ конкретными примерами.

14. Каковы особенности работы с анализируемым в литературе текстом? Охарактеризуйте специфику включения различных цитат в научный текст.

15. Каким образом осуществляется подтверждение и опровержение материала из цитируемого текста? Охарактеризуйте, в соответствии с какими принципами осуществляется логическое обоснование собственных доводов в научном тексте, а также чужих примеров. Аргументируйте свой ответ на конкретных примерах.

### **3.1.3. Комплект разноуровневых практических заданий**

***Разноуровневые практические задания, включая вопросы для собеседования и оценки знаний обучающихся (выполняются двумя способами):***

- первый способ связан с краткой характеристикой и пониманием основных моментов задания, решением задач репродуктивного уровня, формулировкой ответов на вопросы для собеседования;

- второй способ заключается в поиске визуальных вариантов решения заданий или представления теоретического материала, предусмотренных задачами реконструктивного и творческого уровней.

***Раздел 1 (подготовительный этап). Специфика выставочных экспозиций. Значение скульптурных форм в архитектурном пространстве города***

***Тема 1.1. Произведения изобразительного искусства. Особенности их экспонирования в интерьере и экстерьере***

#### **Вариант 1**

##### ***1 Задачи репродуктивного уровня***

Задание 1. Дать характеристику понятия «декоративно-прикладное искусство». Описать его основные стилистические черты.

Задание 2. Дать характеристику понятия «скульптура». Описать его основные стилистические черты.

##### ***2 Задачи реконструктивного уровня***

Задание 1. Вычертите на тетрадном листе формата А4 (разворот тетради) график посещения выставочных экспозиций, измеряемый в неделях. Обозначьте на графике выставки различного уровня (Международные, Межрегиональные, областные и городские,

персональные) контрастными цветами. Выделите визуально самые ожидаемые и наиболее понравившиеся выставки.

Задание 2. Рядом с графиком посещения выставок вычертить таблицу с обозначением в столбцах различных видов изобразительного искусства.

### **3 Задачи творческого уровня**

Задание 1. Обозначьте на графике выставки различного уровня (Международные, Межрегиональные, областные и городские, персональные) контрастными цветами. Выделите визуально самые ожидаемые и наиболее понравившиеся выставки. Также обозначьте выставки, которые не оправдали ваших ожиданий, ниже приведите письменное обоснование.

Задание 2. В вычерченной таблице распределить по видам изобразительного искусства посещенные и планируемые к посещению выставки.

### *Тема 1.2. Стиль и стилеобразующие моменты в произведениях изобразительного искусства*

#### **Вариант 1**

##### **1 Задачи репродуктивного уровня**

Задание 1. Чем большой стиль в изобразительном искусстве отличается от множества стилевых тенденций?

Задание 2. Существуют ли в современном изобразительном искусстве истоки, ведущие к образованию нового большого стиля? Аргументируйте свой ответ на конкретных примерах.

##### **2 Задачи реконструктивного уровня**

Задание 1. Вычертить таблицу с отображением различных жанров изобразительного искусства в столбцах. Заносить в таблицу необходимо только те жанры, которые наиболее часто фигурируют в посещенных выставочных экспозициях.

Задание 2. Вычертить таблицу с отображением различных стилевых тенденций в столбцах (не более 10).

##### **3 Задачи творческого уровня**

Задание 1. Руководствуясь составленной таблицей в задании 1 (задачи реконструктивного уровня), распределить выбранные в ходе посещения экспозиций произведения в соответствии с существующими жанрами изобразительного искусства.

Задание 2. Руководствуясь составленной таблицей в задании 2 (задачи реконструктивного уровня), в строчках написать по 3-5 ключевых моментов для выбранных стилевых тенденций.

### *Тема 1.3. Искусствоведческий анализ и оценка технологической составляющей произведений изобразительного искусства*

#### **Вариант 1**

##### **1 Задачи репродуктивного уровня**

Задание 1. Опишите, в соответствии с какими пунктами для описания произведений изобразительного искусства, осуществляется его искусствоведческий анализ?

Задание 2. Перечислите особенности описания произведения изобразительного искусства, включая определение стиля и художественно-пластического языка.

##### **2 Задачи реконструктивного уровня**

Задание 1. Вычертить таблицу с отображением различных тем в столбцах. Темы необходимо определять, исходя из тематик, актуальных для посещенных экспозиций.

##### **3 Задачи творческого уровня**

Задание 1. Руководствуясь составленной таблицей, распределить выбранные для искусствоведческого анализа произведения искусства в соответствии со столбцами. Вписать названия произведений и их краткие характеристики в строчки таблицы.

### **Раздел 2 (исследовательский этап). Особенности ведения исследовательской работы (на примере произведений изобразительного искусства)**

#### *Тема 2.1. Специфика работы с научным текстом. Особенности его изложения в соответствии с конкретной темой*

#### **Вариант 1**

### **1 Задачи репродуктивного уровня**

Задание 1. Назовите и дайте характеристику основных моментов, отличающих научный стиль изложения и научный текст от других видов публикаций.

Задание 2. Охарактеризуйте, чем эссе отличается от других видов изложения мысли в текстовой форме.

### **2 Задачи реконструктивного уровня**

Задание 1. Вычертить на тетрадном листе формата А4 (разворот тетради) три одинаковых квадрата, прямоугольника или окружности диаметром не более 7 см/ 7 см по большей стороне.

### **3 Задачи творческого уровня**

Задание 1. В первой геометрической фигуре нарисовать схему, отражающую структуру эссе 1 для анализа выбранного произведения изобразительного искусства. Показать в схеме элемент, объединяющий три выбранных произведения. Подписать основные элементы схемы, вынести ключевые слова.

Задание 2. В первой геометрической фигуре нарисовать схему, отражающую структуру эссе 2 для анализа выбранного произведения изобразительного искусства. Показать в схеме элемент, объединяющий три выбранных произведения. Подписать основные элементы схемы, вынести ключевые слова.

Задание 3. В первой геометрической фигуре нарисовать схему, отражающую структуру эссе 3 для анализа выбранного произведения изобразительного искусства. Показать в схеме элемент, объединяющий три выбранных произведения. Подписать основные элементы схемы, вынести ключевые слова.

*Тема 2.2. Структурирование текста. Работа с его различными частями*

#### **Вариант 1**

### **1 Задачи репродуктивного уровня**

Задание 1. Дайте характеристику и опишите специфику формулировки основных составляющих вводной части научного текста для отчета и др.

Задание 2. Охарактеризуйте особенности изложения заключительной части научного текста, обозначьте некоторые соответствия с его вводной частью.

### **2 Задачи реконструктивного уровня**

Задание 1. Разработать и вычертить на тетрадном листе формата А4 (разворот тетради) графическую схему, отражающую структуру вводной части научного текста, например, к отчету.

### **3 Задачи творческого уровня**

Задание 1. Вписать в подготовленную схему цель, задачи, объект и предмет исследования, методы исследования и др., указать основную тему. Показать графически взаимосвязи. Сформировать данную схему, опираясь на выбранную для проведения научно-исследовательской работы тему.

*Тема 2.3. Формирование списка литературы. Цитирование*

#### **Вариант 1**

### **1 Задачи репродуктивного уровня**

Задание 1. Назвать виды ГОСТа по оформлению списка литературы, принятые в России. Обозначить их основные отличия.

Задание 2. Назвать разновидности цитирования. Привести примеры цитирования, наиболее часто встречающиеся в различных научных текстах.

### **2 Задачи реконструктивного уровня**

Задание 1. Разработать таблицу и вычертить ее в электронном виде (в программе Microsoft Word) для фиксации литературных источников, использованных в процессе научно-исследовательской работы. В строчки таблицы вписать классификацию литературных источников (книга, монография, статья и пр.).

### **Задачи творческого уровня**

Задание 1. Вписать в столбец подготовленной таблицы литературные источники, использованные в процессе научно-исследовательской работы. Оценить качество источников и их количественное соотношение. Если в какой-либо строке с конкретной классификацией наблюдается значительный перевес, то необходимо дополнить и другие строчки.

Задание 2. Исползованные в процессе научно-исследовательской работы литературные источники, оформить с дублированием в соответствии с требованиями ГОСТ-2003, ГОСТ-2008, ГОСТ-2011.

*Тема 2.4. Создание самостоятельного научного текста. Оформление в виде доклада или публикации. Подготовка отчета*

#### **Вариант 1**

##### **1 Задачи репродуктивного уровня**

Задание 1. Назовите основные моменты, определяющие качество и состоятельность анализируемого текста в источнике литературы.

Задание 2. Каким образом в научном тексте осуществляется сопоставление различных мнений на одно и то же событие или явление, публикуемых в различных литературных источниках?

##### **2 Задачи реконструктивного уровня**

Задание 1. Опираясь на существующий макет, разработать структуру для научного доклада. Представить ее в виде схемы.

##### **Задачи творческого уровня**

Задание 1. Вписать в подготовленную структуру доклада основные моменты в виде аннотации, перечня ключевых слов, методологии, тезисов, промежуточных выводов (при необходимости), основного вывода. Показать графически существующие взаимосвязи между частями в структуре научного доклада.

*Тема 2.5. Подготовка электронной слайд презентации*

#### **Вариант 1**

##### **1 Задачи репродуктивного уровня**

Задание 1. Опишите специфику подготовку демонстрационных листов (слайдов) в электронной слайд-презентации.

Задание 2. Охарактеризуйте специфику подготовки и композиционного размещения фото и видеоматериалов в электронной слайд-презентации.

##### **2 Задачи реконструктивного уровня**

Задание 1. Опираясь на существующий макет, разработать в соответствии с конкретной темой структуру для электронной слайд презентации, подобрать визуальное оформление.

Задание 2. Собрать и обработать графический, фото и видео-материал для электронной слайд-презентации.

##### **Задачи творческого уровня**

Задание 1. Вписать в подготовленную графическую структуру электронной слайд-презентации необходимый текстовый сопроводительный материал, тезисы из научного доклада. Осуществить композиционное размещение фото-изображений в общей структуре слайдов электронной презентации, внести необходимые текстовые пояснения и корректировки.

#### **Критерии оценки заданий для текущего контроля прохождения практики**

1. Критерии оценки обучающегося на вопросы для собеседования и вопросы для собеседования, входящие в комплект разноуровневых практических заданий:

– (5 баллов) выставляется обучающемуся, проявившему всесторонние и глубокие знания программного материала и дополнительной литературы, проявившему творческие способности в понимании, изложении и практическом использовании материала.

– (4 балла) ставится обучающемуся, проявившему полное знание материала, освоившему основную рекомендованную литературу, показавшему стабильный характер знаний и умений и способному к их самостоятельному применению и пополнению в ходе последующего обучения и практической деятельности.

– (3 балла) ставится обучающемуся, проявившему знания в объеме, необходимом для последующего обучения и предстоящей практической деятельности, знакомому с основной рекомендованной литературой, допустившему неточности в ответе, но обладающему необходимыми знаниями и умениями для их устранения при корректировке со стороны преподавателя.

– (2 балла) ставится обучающемуся, показавшему существенные пробелы в знании основного программного материала, допустившему принципиальные ошибки при применении теоретических знаний, которые не позволяют ему продолжить обучение или приступить к практической деятельности без подготовки по данной дисциплине.

2. Критерии оценки обучающегося по выполнению практической части разноуровневых заданий и подготовительного материала к практическим заданиям соответствуют следующему перечню:

– (5 баллов) выставляется обучающемуся, проявившему всесторонние и глубокие знания программного материала и дополнительной литературы, творческие способности в понимании, изложении и практическом использовании материала. Обучающийся в решении практических задач демонстрирует аналитический образ мышления, искусствоведческий интерес, дает обоснованную собственную оценку исследованного материала и его представлений в литературе.

– (4 балла) ставится обучающемуся, проявившему полное знание материала, освоившему основную рекомендованную литературу, показавшему стабильный характер знаний и умений, способность к их применению в практической деятельности. При этом обучающийся в решении практических задач демонстрирует аналитический образ мышления, попытки искусствоведческого анализа, умеет компилировать исследованный материал, формулировать выводы.

– (3 балла) ставится обучающемуся, проявившему знания в объеме, необходимом для последующего обучения и предстоящей практической деятельности, знакомому с основной рекомендованной литературой, допустившему неточности в ответе, но обладающему необходимыми знаниями и умениями для их устранения при корректировке со стороны преподавателя. При этом обучающийся испытывает ряд затруднений в решении практических задач, связанных с аналитикой и искусствоведческим анализом, компиляцией исследованного материала и формулированием выводов.

– (2 балла) ставится обучающемуся, показавшему существенные пробелы в знании основного программного материала, допустившему принципиальные ошибки при применении теоретических знаний на практике. При этом обучающийся не в состоянии осуществлять различные виды анализа информации, обобщать ее и формулировать выводы. Данные пробелы в знаниях не позволяют ему продолжить обучение или приступить к практической деятельности без подготовки по данному виду работы.

### **3.2. Оценочные средства для промежуточной аттестации по итогам прохождения практики и выполнения научно-исследовательской работы**

Промежуточная аттестация по практике проводится с целью выявления соответствия уровня теоретических знаний, практических умений и навыков по творческой практике требованиям ФГОС ВО в форме экзамена.

Экзамен проводится после завершения прохождения практики в объеме программы. Результаты аттестации практики фиксируются в экзаменационных ведомостях. Экзамен по итогам прохождения *практики* и выполнения *научно-исследовательской работы* выставляется по окончании срока прохождения практики в 3 семестре на защите подготовленного отчета, состоящего из документа с отчетом, докладом и электронной презентацией (защита проводится в форме конференции).

Оценка по итогам прохождения практики выставляется преподавателем вуза с учетом:

- оценки уполномоченного лица, под руководством которого студент проходил практику,

на основе анализа качества работы во время практики (оценка отражается в отзыве руководителя практики);

- проверки материалов практики, представленных студентами в качестве отчетных документов;

- публичного представления студентом на итоговой конференции - результатов прохождения практики и ответов на вопросы.

Выставление зачета по результатам практики проводится в соответствии с представленными ниже критериями:

- достижение основных целей и задач, поставленных перед прохождением практики;
- уровень сформированности профессиональных умений и компетенций;
- качество выполнения заданий практики: творческий подход к выполнению заданий, профессиональный анализ, профессиональное исполнение и рефлексия;

- качество подготовки отчетной документации и представление ее в установленные сроки;

- выполнение обязанностей практиканта (при этом решающим является мнение руководителя практики обучающегося от принимающей стороны, отраженное в отзыве). В рамках данной практики принимающей стороной является кафедра декоративно-прикладного искусства Кемеровского государственного института культуры.

В комплект заданий, предъявляемых перед защитой творческой практики, входят следующие работы:

В комплект заданий, предъявляемых перед защитой научно-исследовательской работы, входят следующие работы:

1. Перечень самостоятельно выполненных заданий по следующим темам:

- задание 1.1. Конспект лекции по теме «Произведения изобразительного искусства. Особенности их экспонирования в интерьере и экстерьере»;

- задание 1.2. Посещение выставочных экспозиций (не менее 10 выставок);

- задание 1.3. Фиксирование основных моментов посещенных выставочных экспозиций в столбцах таблицы № 1 (см. пункт 11.1.1. Таблица контроля посещаемости выставочных экспозиций);

- задание 2.1. Создание необходимого графического материала, фоторепродукций, поиск реальных объектов/ произведений искусства;

- задание 2.2. Заполнение всех столбцов таблицы № 1 с отчетом о посещении экспозиций по установленному образцу (не менее 10 экспозиций);

- задание 3.1. Конспект лекции по теме «Стиль и стилеобразующие моменты в произведениях изобразительного искусства»;

- задание 4.1. Выбор трех произведений для исследования по каждой из посещенных экспозиций (для начала заполнения таблицы № 2 (см. пункт 11.1.2. 11.1.2. Таблица для оценки экспонатов выставки/ объектов городского пространства);

- задание 4.2. Определение стиля или стилевых тенденций анализируемых объектов в соответствии с выбранной для анализа темой/ темами;

- задание 5.1. Работа над анализом выбранных трех произведений изобразительного искусства, объединенных общей темой (на примере каждой из посещенных выставочных экспозиций, архитектурного пространства города, скульптуры и малой пластической формы в городском пространстве) в соответствии с составленным планом (консультация). Создание коротких аналитических (описательных) текстов о каждом произведении в таблице № 2. К анализу в таблице № 2 представить не менее 30 произведений;

- задание 6.1. Конспект лекции по теме «Специфика работы с научным текстом. Особенности его изложения в соответствии с конкретной темой»;

- задание 7.1. Переработка созданных коротких аналитических (описательных) текстов в эссе. К переработке в эссе представить 3 произведения, объединенных определенной общей темой;
  - задание 8.1. Конспект лекции «Структурирование текста. Работа с его различными частями»;
  - задание 9.1. Оформление вводной и заключительной части к аналитическому исследованию на примере выбранной для эссе темы;
  - задание 10.1. Конспект лекции по теме «Формирование списка литературы. Цитирование»;
  - задание 11.1. На основе собранного (заранее отобранного) дополнительно теоретического материала и интернет-ресурсов составить список литературы в соответствии с требованиями ГОСТ (по предложенному образцу);
  - задание 12.1. Взаимосвязь текстов эссе с цитируемой информацией/ литературой. Ее обоснованное опровержение или подтверждение;
  - задание 13.1. Составление отчета о проделанной работе по прохождению практики в соответствии с установленным образцом;
  - задание 14.1. Составление на основе отчета и трех подготовленных эссе с цитатами и их обзором структурированного научного текста в виде научного доклада;
  - задание 15.1. Подготовка текста доклада к дальнейшей работе над научной публикацией;
  - задание 16.1. Создание электронной слайд-презентации по выбранной теме исследования, составленной в соответствии с текстом отчета и доклада.
2. Отчет о выполнении научно-исследовательской работы:
- документ с отчетом о выполнении научно-исследовательской работы. Отчет прилагается в печатном и электронном виде;
  - документ с докладом о специфике выбранной темы для прохождения практики и выполнения научно-исследовательской работы, оформленный в соответствии с приведенными в данной программе требованиями. Доклад прилагается в печатном и электронном виде;
  - электронная слайд-презентация, отражающая основные моменты отчета о прохождении практики и ведения научно-исследовательской работы, и, оформленная в соответствии с требованиями. Электронная слайд-презентация прилагается в электронном виде.
3. Перечень необходимых документов, прилагаемых к печатной версии отчета о научно-исследовательской работе:
- совместный план-график прохождения практики;
  - дневник практики обучающегося;
  - отзыв руководителя научно-исследовательской работы;
  - подтверждение о прохождении практики и выполнения научно-исследовательской работы.

**Параметры и критерии оценки научно-исследовательской работы при итоговом контроле (защита практики)**

Таблица 1

Параметры	Критерии
1. Организационная часть работы (посещение экспозиций, работа с литературой и интернет-ресурсами в соответствии с темой)	1. Тематическая содержательность посещаемых экспозиций, их разнонаправленность, качество выбранных для анализа произведений изобразительного искусства. 2. Качество и достоверность выбранного для изложения (в виде дополнений) теоретического материала. Отсылка к содержательным литературным источникам и интернет-ресурсам. 3. Умение создавать ограниченные в объеме и информативные по наполнению аналитические (описательные)

	<p>тексты.</p> <p>4. Качество подготовленных текстов эссе. Соответствие текста эссе заявленной теме учебной практики.</p> <p>5. Умение устно представлять собранный и обработанный материал в виде емких и информативных тезисов.</p>
2. Научно-исследовательская часть учебной практики (научный доклад)	<p>1. Умение грамотно компилировать, обобщать информацию, выделять главное, аргументированно опровергать ее или выдвигать позиции совпадения мнений.</p> <p>2. Умение излагать в виде тезисов основные моменты исследовательской части доклада.</p> <p>3. Умение формулировать задачи и выводы в соответствии с выбранной темой исследования, определять достигнутые результаты, видеть положительные и отрицательные черты.</p> <p>4. Умение давать аргументированные ответы на вопросы обучающихся и комиссии по теме защиты учебной практики.</p> <p>5. Умение принимать критику по поводу представления и подачи научного исследования, его содержательной части.</p>
3. Качество графической части исследовательской работы в виде электронной слайд-презентации	<p>1. Соответствие выполненной презентации структуре научного доклада в соответствии с выбранной темой по учебной практике.</p> <p>2. Качество найденных иллюстраций, репродукций, выполненных зарисовок, схем, личных фото и др.</p> <p>3. Выбор стилистического решения для оформления презентации.</p> <p>4. Наличие композиционного равновесия в слайдах презентации.</p> <p>5. Обоснованное применение аудио- и визуальных эффектов в презентации (при наличии).</p>

### Методика оценивания

Выполненный и представленный обучающимися к защите научно-исследовательской работы объем работы оценивается по каждому из 15 приведенных критериев, что соответствует 100 баллам.

Для оценивания обучающихся учитываются следующие параметры:

- (90-100 баллов) выставляется обучающемуся, если задания практики выполнены в полном объеме. Обучающийся владеет системой знаний о правилах ведения научно-исследовательской работы, грамотно излагает материал, свободно им владеет, отвечает на дополнительные вопросы, умеет обосновывать свой взгляд на проблемные ситуации в изобразительном искусстве. Прделанная обучающимся работа удовлетворяет 90-100 % от общего объема приведенных критериев (13-15 критериев).

- (75-98 баллов) выставляется обучающемуся, если задания практики выполнены в полном объеме, но допущен ряд несущественных ошибок, связанных с представлением исследования, как в виде научного текста, так и электронной слайд-презентации. Текст научного доклада при общей структуре не имеет части логических связок и переходных фраз, слабо обозначены выводы о проведенном исследовании. Прделанная обучающимся работа удовлетворяет 71-89 % от общего объема приведенных критериев (10-12 критерия).

- (60-74 балла) выставляется обучающемуся, если задания практики выполнены в полном объеме, но если студент испытывает затруднения с изложением и представлением научного текста, аргументацией выводов о проведенной работе, структура электронной слайд-презентации незначительно разнится с текстом научного доклада, обучающийся испытывает затруднения при ответе на дополнительные вопросы. Прделанная обучающимся работа удовлетворяет 51-70 % от общего объема приведенных критериев (7-9 критериев).

- (менее 60 баллов) выставляется обучающемуся, если задания практики выполнены не в полном объеме и допущен ряд грубых ошибок, связанных с представлением научного доклада,



работой с дополнительной литературой, созданием электронной слайд-презентации, обучающийся слабо владеет информацией по теме отчета пройденной учебной практики. Прделанная обучающимся работа удовлетворяет менее 50 % от общего объема приведенных критериев (менее 7 критериев).

#### **Шкала перевода баллов в оценки для экзамена по практике**

<b>Уровень формирования компетенции</b>	<b>Оценка</b>	<b>Минимальное количество баллов</b>	<b>Максимальное количество баллов</b>
Продвинутый	Зачтено	90	100
Повышенный		75	89
Пороговый		60	74
Нулевой	Не зачтено	0	59

#### **Критерии оценивания защиты практики в соотношении со шкалой перевода баллов в оценки для экзамена по практике**

**Знания, умения и навыки обучающихся при промежуточной аттестации в форме зачета:**

**Оценка «отлично»** выставляется, если обучающийся достиг **продвинутого уровня формирования компетенций:**

- обучающимся достигнуты все основные цели и задачи, поставленные перед ним в ходе практики;
- обучающийся выполнил план практики и все необходимые задания, подошел творчески к выполнению заданий;
- предоставил полную отчетную документацию по данным заданиям, не имеет замечаний в их выполнении;
- отчет по практике подготовлен в полном объеме, оформлен в соответствии с установленными требованиями;
- руководитель практики рекомендовал выставить за практическую деятельность обучающегося высокую положительную оценку;
- в процессе защиты практики (в форме итоговой конференции) обучающийся исчерпывающе, последовательно, грамотно и логически стройно излагает результаты прохождения практики, использует качественный демонстрационный материал;
- свободно и полно отвечает на поставленные вопросы.

**Оценка «хорошо»** выставляется, если обучающийся достиг **повышенного уровня формирования компетенций:**

- обучающимся достигнуты все основные цели и задачи, поставленные перед ним в ходе практики;
- обучающийся выполнил план практики и все необходимые задания, но имеет небольшие недоработки и замечания в их выполнении;
- предоставил полную отчетную документацию по данным заданиям, но имеет несущественные замечания в их выполнении;
- отчет по практике подготовлен в полном объеме, оформлен в соответствии с установленными требованиями;
- руководитель практики рекомендовал выставить за практическую деятельность обучающегося высокую положительную оценку;
- на защите практики (в форме итоговой конференции) обучающийся в целом исчерпывающе, последовательно, грамотно и логически стройно излагает результаты прохождения практики, допускается погрешность в логике выведения одного из наиболее значимых выводов, которая устраняется в ходе дополнительных уточняющих вопросов;
- использует демонстрационный материал, не содержащий грубых ошибок;
- без особых затруднений отвечает на поставленные вопросы.

**Оценка «удовлетворительно»** выставляется, если обучающийся достиг **порогового уровня формирования компетенций**:

- обучающимся достигнуты не все основные цели и задачи, поставленные перед ним в ходе практики; обучающийся не вовремя вышел на практику (с задержкой на 1 неделю);
- обучающийся частично выполнил план практики и все необходимые задания, имеет значительные недоработки и замечания в их выполнении;
- предоставил отчетную документацию по данным заданиям, но имеет существенные замечания в их выполнении;
- отчет по практике подготовлен в полном объеме, но оформлен с нарушениями установленных требований;
- руководитель практики рекомендовал выставить за практическую деятельность обучающегося положительную оценку, но в отзыве имеются замечания;
- на защите практики (в форме итоговой конференции) обучающийся в целом последовательно излагает результаты прохождения практики, допускает грубую погрешность в логике выведения одного из наиболее значимых выводов, которая устраняется в ходе дополнительных уточняющих вопросов с трудом;
- не использует демонстрационный материал; отвечает на поставленные вопросы не в полной мере.

**Оценка «неудовлетворительно»** соответствует **нулевому уровню формирования компетенций**:

- обучающимся достигнуты не все основные цели и задачи, поставленные перед ним в ходе практики;
- обучающийся не вовремя вышел на практику (с задержкой на 1 неделю) или не выходил на практику вообще;
- обучающийся выполнил не все необходимые задания (отчитался по 50 % заданий) и имеет значительные недоработки и замечания в их выполнении; не предоставил отчетную документацию по данным заданиям или предоставил ее в не полном объеме, имеет существенные замечания по ее оформлению;
- руководитель практики рекомендовал выставить за практическую деятельность обучающегося оценку «неудовлетворительно»;
- на защите практики (в форме итоговой конференции) обучающийся нарушает последовательность в изложении результатов прохождения практики, допускает неточности и грубую погрешность в логике выведения одного из наиболее значимых выводов, которая при указании на нее, не устраняется;
- не использует демонстрационный материал;
- при ответе на вопросы допускает существенные ошибки.

Научно-исследовательская работа считается выполненной обучающимся, если он достиг порогового уровня.

### **3.2.1. Требования к оформлению и содержанию отчета**

При написании и оформлении текста отчета рекомендуем обращаться к ГОСТ 7.32-2001 «Система стандартов по информации, библиотечному и издательскому делу. Отчет о научно-исследовательской работе. Структура и правила оформления», ГОСТ 7.0.5 – 2008 «Система стандартов по информации, библиотечному и издательскому делу. Библиографическая ссылка. Общие требования и правила составления».

*Объем текста отчета*– 15-20 страниц (без учета приложений). Не допускается уменьшение или значительное превышение объема текста.

*Продолжительность (регламент) представления отчета в виде научного доклада с демонстрацией электронной слайд-презентацией:* до 12 минут.

Текст отчета размещается на одной стороне листа бумаги формата А4 с соблюдением следующих размеров: поля: верхнее, нижнее, левое, правое - 2 см; межстрочный интервал – 1.5;

кегель –14; абзацный отступ – 5 знаков. Введение, содержание основной части, заключение, список литературы, приложения должны иметь *заголовки*, напечатанный прописными (заглавными) буквами. Заголовки следует располагать в середине строки без точки в конце, не подчеркивая. Переносы слов в заголовках не допускаются. *Страницы* текста нумеруются арабскими цифрами, номер проставляется посередине в нижней части листа.

*Титульный лист* отчета включается в общую нумерацию страниц текста. Номер страницы на титульном листе не указывается. Нумерация страниц начинается с нечетной цифры. На титульном листе приводятся общие сведения: тема отчета по учебной практике (научно-исследовательской); шифр и наименование направления; сведения об исполнителе (Приложение 4).

*Ссылки* на использованный литературный источник приводятся непосредственно после упоминания в квадратных скобках с указанием порядкового номера в списке литературы и номера соответствующей страницы. Например: «прямое, дословное цитирование» - [1, с. 3], «цитирование нескольких страниц “своими словами”» - [1, с. 1-2].

*Ссылки* на приложения и рисунки в тексте отчета указываются следующим образом: (Приложение А), (Приложение 1), (Рисунок 1), (Рисунки 1-3). Пример оформления приложений приведен в приложении к рабочей программе научно-исследовательской работы (Приложение 6).

Отчет по выполненной научно-исследовательской работе в соответствии с выбранной темой условно можно разделить на три части: таблицу контроля посещаемости выставочных экспозиций; таблицу для оценки экспонатов выставки/ объектов городского пространства; три эссе о анализируемых и исследуемых экспонатах, произведениях изобразительного искусства с углубленным представлением темы на основе дополнительно найденного и обработанного материала с расставленными ссылками на использованные литературные источники. Эти требования соответствуют структуре отчета по научно-исследовательской работе и перечисляются в оглавлении (Приложение 5).

*Структура текста отчета:*

**1. Введение**, включающее:

- обоснование актуальности выбранной темы;
- степень разработанности темы в отечественной и мировой литературе (кратко);
- объект и предмет, определенные в соответствии с выбранной темой;
- цель и задачи, раскрывающие специфику выбранной темы;
- научные и аналитические методы исследования выбранных произведений изобразительного искусства в рамках определенной темы;
- база исследования.

**2. Основное содержание отчета**, состоящее из трех пунктов:

ПУНКТ 1. ТАБЛИЦА КОНТРОЛЯ ПОСЕЩАЕМОСТИ ВЫСТАВОЧНЫХ ЭКСПОЗИЦИЙ

ПУНКТ2. ТАБЛИЦА ДЛЯ ОЦЕНКИ ЭКСПОНАТОВВ ВЫСТАВКИ/ ОБЪЕКТОВ ГОРОДСКОГО ПРОСТРАНСТВА

ПУНКТ 3. ЭССЕ О ПРОИЗВЕДЕНИЯХ ИЗОБРАЗИТЕЛЬНОГО ИСКУССТВА

3.1. Произведение 1. «Название, автор, материал, техника исполнения, размеры, год создания»

3.2. Произведение 2. «Название, автор, материал, техника исполнения, размеры, год создания»

3.3. Произведение 3. «Название, автор, материал, техника исполнения, размеры, год создания»

**3. В заключении** указываются:

- основные выводы о проделанной работе в соответствии с позициями, указанными в сформулированных во введении задачах;
- оценка практической и культурной значимости выполненной работы.

**4. Список литературы**, оформленный в соответствии со следующими требованиями ГОСТ 7.0.5 – 2008:

*Образец описания книги одного автора*

Виханский О.С. Стратегическое управление: учебник. – М.: Гардарики, 1999. – 296 с.

*Образец описания книги двух, трех авторов*

Колкова Н.И., Скипор И.Л. Прикладная информатика технологии курсового и дипломного проектирования: учеб. пособие. – Кемерово: КемГУКИ, 2007. – 434 с.

Частиков А.П., Гаврилова Т.А., Белов Д.Л. Разработка экспертных систем: Среда CLIPS. – СПб.: БХИ-Петербург, 2003. – 608 с.

*Образец описания книги четырех и более авторов*

Обеспечение качества результатов химического анализа / П. Буйташ [и др.]. – М.: Наука, 1993. – 165 с.

*Образец описания автореферата диссертации*

Асмус Н.Г. Лингвистические особенности виртуального коммуникативного пространства: автореф. дис....канд. филол. наук / Челябинский гос. ун-т. – Челябинск, 2005. – 23 с.

*Образец описания кандидатской (докторской) диссертации*

Свирюкова В.Г. Принципы и организационные основы формирования и использования распределенного фонда баз данных в федеральном округе: дис. ... канд. пед. наук. – Новосибирск, 2005. – 219 с.

*Образец описания статьи из многотомного издания*

Об индивидуальной помощи в получении образования: (О содействии образованию): федер. закон Федератив. Респ. Германия от 1 апр. 2001 г. // Образовательное законодательство зарубежных стран. – М., 2003. – Т. 3. – С. 422-464.

Браславский П.И., Данилов С.Ю. Интернет как средство инкультурации и аккультурации // Взаимопонимание в диалоге культур: условия успешности: монография: в 2 ч. / под общ. ред. Л.И. Гришаевой, М.К. Поповой. – Воронеж: Воронежский гос. ун-т, 2004. – Ч. 1. – С. 215-228.

*Образец описания статьи из сборника*

Макаров М.Л. Жанры в электронной коммуникации: quovadis? // Жанры речи: сб. науч. статей. – Саратов: Изд-во ГосУНЦ «Колледж», 2005. – Вып. 4: Жанр и концепт. – С. 336-351.

Библиотеки и ассоциации в меняющемся мире: новые технологии и новые формы сотрудничества: матер. конф. «Крым-96». – М.: ГПНТБ, 1996. – Т.2. – С. 196-198.

*Образец описания статьи из журнала, газеты*

Вершинская О.Н. Гуманитарный подход к проблеме информатизации // НТИ. – Сер. 2. – 1995. – № 4. – С. 1-4.

Селиванова Ю.Г., Масхулия Т.Л. Стандартизация и кооперация. Тенденции каталогизации конца XX века // Библиотечное дело. – 2004. – № 6. – С. 18-21. – Библиогр.: с. 21 (18 назв.).

Мироненко Ю. На финишной прямой // Культурист. – 2010. – Апрель (№ 7). – С. 2.

*Образец описания электронных ресурсов*

Казанцева В.П. Информационная культура личности и образовательный процесс университета [Электронный ресурс] // Науч. и техн. б-ки. – 2009. – № 5. – Режим доступа: <http://ellib.gpntb.ru>. – Загл. с экрана.

Иттен И. Искусство формы [Электронный ресурс]. – Режим доступа: [http://vk.com/doc1899157\\_167415843?hash=b14e4424e8b7ade7cd&dl=28aabb49a7217e1962](http://vk.com/doc1899157_167415843?hash=b14e4424e8b7ade7cd&dl=28aabb49a7217e1962). – Загл. с экрана.

Средства выразительности в архитектуре [Электронный ресурс]. – Режим доступа: <http://www.libsid.ru/architektura-kak-vid-izobrazitel'nogo-iskusstva/sredstva-virazitelnosti-v-architecture/vse-stranitsi>. – Загл. с экрана.

## **5. Приложения к отчету содержат:**

- фотоматериалы о посещении различных экспозиций с указанием ссылок на приложения и рисунки в тексте;

- фоторепродукции анализируемых произведений изобразительного искусства с указанием ссылок на приложения или рисунки в тексте;
- текст научного доклада.

Печатный вариант отчета прокалывается дыроколом и подшивается в мягкий скоросшиватель. В отдельных файлах к отчету прикладываются необходимые сопроводительные документы и подшиваются к печатному варианту отчета.

### **Критерии оценки отчета по практике**

**Оценка «отлично»** выставляется обучающемуся, если:

- выполнен в полном объеме и в соответствии с требованиями;
- результативность практики представлена в количественной и качественной обработке, продуктах деятельности;
- материал изложен грамотно, доказательно;
- свободно используются понятия, термины, формулировки;
- выполненные задания соотносятся с формированием компетенций.

**Оценка «хорошо»** выставляется обучающемуся, если:

- выполнен почти в полном объеме и в соответствии с требованиями;
- грамотно используется профессиональная терминология - четко и полно излагается материал, но не всегда последовательно;
- описывается анализ выполненных заданий, но не всегда четко соотносится;
- выполнение профессиональной деятельности с формированием определенной компетенции.

**Оценка «удовлетворительно»** выставляется обучающемуся, если:

- низкий уровень владения профессиональным стилем речи в изложении материала;
- низкий уровень оформления документации по практике;
- низкий уровень владения методической терминологией;
- носит описательный характер, без элементов анализа;
- низкое качество выполнения заданий, направленных на формирование компетенций.

**Оценка «неудовлетворительно»** выставляется обучающемуся, если:

- документы по практике не оформлены в соответствии с требованиями;
- описание и анализ видов профессиональной деятельности, выполненных заданий отсутствует или носит фрагментарный характер.

**3.2.2. Отзыв руководителя практики**  
*Образец формы отзыва руководителя научно-исследовательской работы*  
**ОТЗЫВ**  
**руководителя научно-исследовательской работы**

о прохождении практики  
студентом 2 курса  
по направлению подготовки 54.03.02 Декоративно-прикладное искусство и народные промыслы, профиль подготовки «Художественная керамика», квалификация «Бакалавр»

Ф. И. О. студента \_\_\_\_\_  
За время прохождения практики с «\_\_» \_\_\_\_\_ 20\_\_ г. по «\_\_» \_\_\_\_\_ 20\_\_ г.  
обучающийся продемонстрировал владение следующими компетенциями:

<b>Компетенции</b>	<b>Оценка</b> (отлично, хорошо, удовлетворительно, неудовлетворительно)
<b>Универсальные компетенции</b>	
- способен осуществлять поиск, критический анализ и синтез информации, применять системный подход для решения поставленных задач (УК-1)	
- способен осуществлять деловую коммуникацию в устной и письменной формах на государственном языке Российской Федерации и иностранном(ых) языке(ах) (УК-4)	
<b>Общепрофессиональные компетенции</b>	
- способен применять знания в области истории и теории искусств, декоративно-прикладного искусства и народных промыслов в своей профессиональной деятельности; рассматривать произведения искусства в широком культурно-историческом контексте в тесной связи с религиозными, философскими и эстетическими идеями конкретного исторического периода (ОПК-1)	
способен работать с научной литературой; собирать, анализировать и обобщать результаты научных исследований, оценивать полученную информацию; выполнять отдельные виды работ при проведении научных исследований с применением современных методов; участвовать в научно-практических конференциях (ОПК-2)	
<b>Профессиональные компетенции</b>	
- способен определять и применять методы научных исследований при создании проектов по художественно-декоративному оформлению внутреннего пространства интерьера различного функционального назначения, включая его моделировку предметами и объектами декоративно-прикладного искусства и народных промыслов; обосновывать новизну собственных концептуальных идей и их художественных решений для декоративного оформления интерьера (ПК-1)	
- способен к организации проектной работы, определению набора возможных решений согласно сформулированным задачам, подходов к выполнению проекта по организации и художественно-декоративному оформлению интерьера; готовностью к разработке проектных идей, созданию комплексных функциональных и композиционных решений по оформлению интерьера с учетом эргономики и антропометрии, применением графических программ и редакторов (ПК-3)	

Дополнительные характеристики обучающегося (при наличии):

Руководитель практики от структурного подразделения,  
заведующая кафедрой ДПИ \_\_\_\_\_ И. В. Воронова  
«\_\_» \_\_\_\_\_ 20\_\_ г.

Руководитель практики от кафедры,  
канд. культурологии, доцент, доцент кафедры ДПИ \_\_\_\_\_ И. В. Воронова  
«\_\_» \_\_\_\_\_ 20\_\_ г.

Министерство культуры Российской Федерации  
Кемеровский государственный институт культуры  
Факультет визуальных искусств  
Кафедра декоративно-прикладного искусства

## **ФОНД ОЦЕНОЧНЫХ СРЕДСТВ**

по производственной практике  
тип практики – технико-технологическая практика

Направление подготовки  
**54.03.02 Декоративно-прикладное искусство и народные промыслы**

Профиль подготовки  
**«Художественно-декоративное оформление интерьера»**

Квалификация (степень) выпускника  
**Бакалавр**

Форма обучения  
**Очная**

Утвержден на заседании кафедры  
«26» мая 2023 г., протокол № 10.

Составитель:  
канд. культурологии, доцент,  
зав.кафедрой ДПИ КемГИК  
И. В. Воронова

Кемерово  
2023

## ФОНД ОЦЕНОЧНЫХ СРЕДСТВ

### 1. Перечень оцениваемых компетенций:

- **УК-3.** Способен осуществлять социальное взаимодействие и реализовывать свою роль в команде.
- **УК-6.** Способен управлять своим временем, выстраивать и реализовывать траекторию саморазвития на основе принципов образования в течение всей жизни.
- **УК-7.** Способен поддерживать должный уровень физической подготовленности для обеспечения полноценной социальной и профессиональной деятельности.
- **УК-8.** Способен создавать и поддерживать в повседневной жизни и в профессиональной деятельности безопасные условия жизнедеятельности для сохранения природной среды, обеспечения устойчивого развития общества, в том числе при угрозе и возникновении чрезвычайных ситуаций и военных конфликтов.
- **УК-9.** Способен использовать базовые дефектологические знания в социальной и профессиональной сферах.
- **УК-10.** Способен принимать обоснованные экономические решения в различных областях жизнедеятельности.
- **ОПК-3.** Способен выполнять поисковые эскизы изобразительными средствами и способами проектной графики; разрабатывать проектную идею, основанную на концептуальном, творческом подходе к решению художественной задачи; синтезировать набор возможных решений и научно обосновывать свои предложения; проводить предпроектные изыскания, проектировать, моделировать, конструировать предметы, товары, промышленные образцы и коллекции, арт-объекты в области декоративно-прикладного искусства и народных промыслов; выполнять проект в материале.
- **ПК-1.** Способен определять и применять методы научных исследований при создании проектов по художественно-декоративному оформлению внутреннего пространства интерьера различного функционального назначения, включая его моделировку предметами и объектами декоративно-прикладного искусства и народных промыслов; обосновывать новизну собственных концептуальных идей и их художественных решений для декоративного оформления интерьера.
- **ПК-2.** Способен владеть навыками линейно-конструктивного построения графического рисунка, проектной графики и основами декоративной живописи; навыками моделирования различных пластических форм, применения современной шрифтовой культуры; приемами работы в макетировании и художественном конструировании, с применением цвета и составлением цветовых композиций.
- **ПК-4.** Способен к сбору, анализу и обобщению информации, оценке ее качества и возможности применения для реализации художественного замысла, в том числе и с применением компьютерных технологий; владеть знаниями и представлениями о технологических процессах применения отделочных и декоративных материалов, нести ответственность за качество продукции и достигнутый результат; способен вести экономические расчеты по оценке стоимости художественного проекта по организации функционального пространства.

### 2. Критерии и показатели оценивания компетенций

<i>Код и наименование компетенции</i>	<i>Индикаторы достижения компетенций</i>		
	<i>Знать</i>	<i>Уметь</i>	<i>Владеть</i>
Способен осуществлять социальное взаимодействие и реализовывать свою роль в команде (УК-3)	правила и приемы социального взаимодействия в команде (З-1)	организовать социальное взаимодействие в команде, проявлять лидерские качества, осознавать свою	навыками аргументированного изложения собственной точки зрения, ведения дискуссии (В-1)



		роль и брать на себя ответственность (У-1)	
Способен управлять своим временем, выстраивать и реализовывать траекторию саморазвития на основе принципов образования в течение всей жизни (УК-6)	сущность личности и индивидуальности, ее структуру и движущие силы ее развития (З-2)	применять разнообразные способы, приемы техники самообразования и самовоспитания на основе принципов образования в течение всей жизни (У-2)	приемами саморегуляции, вариациями поведения в сложных и стрессовых ситуациях (В-2)
Способен поддерживать должный уровень физической подготовленности для обеспечения полноценной социальной и профессиональной деятельности (УК-7)	приемы и методы развития физической подготовленности личности, ее социальной адаптации в условиях современного общества; - основы и правила здорового образа жизни (З-3)	выстраивать индивидуальную траекторию физического развития личности для обеспечения профессиональной деятельности (У-3)	навыками эффективного физического развития личности, ее социальной адаптации в профессиональной среде (В-3)
Способен создавать и поддерживать в повседневной жизни и в профессиональной деятельности безопасные условия жизнедеятельности для сохранения природной среды, обеспечения устойчивого развития общества, в том числе при угрозе и возникновении чрезвычайных ситуаций и военных конфликтов (УК-8)	приемы, методы и формы организации безопасных условий жизнедеятельности в профессиональной среде (З-4)	применять разнообразные способы, приемы и техники самообразования в целях прогнозирования и урегулирования чрезвычайных ситуаций, создания благоприятных условий жизнедеятельности для сохранения природной среды (У-4)	навыками эффективной поддержки безопасных условий жизнедеятельности для сохранения природной среды и обеспечения устойчивого развития общества на примере профессиональной деятельности и в повседневной жизни (В-4)
Способен использовать базовые дефектологические знания в социальной и профессиональной сферах (УК-9)	педагогические приемы и методы организации работы с лицами с ограниченными возможностями здоровья в социальной и профессиональной сферах (З-5)	применять в социальной и профессиональной сферах жизнедеятельности базовые дефектологические знания по организации работы с лицами с ограниченными возможностями	приемами и методами организации работы с использованием дефектологических знаний в отношении лиц с ограниченными возможностями здоровья в социальной и профессиональной

		здоровья (У-5)	сферах (В-5)
Способен принимать обоснованные экономические решения в различных областях жизнедеятельности (УК-10)	специфику экономических расчетов при организации проектной и творческой работы в декоративно-прикладном искусстве и других областях жизнедеятельности (3-6)	осуществлять экономические расчеты и принимать обоснованные экономические решения в различных областях жизнедеятельности (У-6)	навыками аналитического мышления, прогнозирования различных ситуаций, экономических рисков в различных областях жизнедеятельности (В-6)
Способен выполнять поисковые эскизы изобразительными средствами и способами проектной графики; разрабатывать проектную идею, основанную на концептуальном, творческом подходе к решению художественной задачи; синтезировать набор возможных решений и научно обосновывать свои предложения; проводить предпроектные изыскания, проектировать, моделировать, конструировать предметы, товары, промышленные образцы и коллекции, арт-объекты в области декоративно-прикладного искусства и народных промыслов; выполнять проект в материале (ОПК-3)	формы, способы и приемы организации творческой работы (3-7)	выбирать соответствующие технологии по моделированию и конструированию различных объектов и промышленных образцов, арт-объектов и пр., воспроизводить их в материале (У-7)	различными техническими приемами, проектными и конструкторскими технологиями для реализации сформированного образного решения в материале (В-7)
Способен определять и применять методы научных исследований при создании проектов по художественно-декоративному оформлению внутреннего пространства интерьера различного функционального назначения, включая его моделировку предметами и объектами декоративно-прикладного искусства и народных промыслов; обосновывать новизну собственных концептуальных идей и их художественных решений для декоративного оформления интерьера (ПК-1)	подходы к аналитической оценке информации по организации функционального пространства и моделирования различных декоративных форм (3-8)	осуществлять анализ информации, определять ее состоятельность (У-8)	навыками поиска и оценки информации, необходимой для организации проектной работы, художественно-декоративного оформления интерьера, в том числе и произведениями декоративно-прикладного искусства (В-8)
Способен владеть навыками линейно-конструктивного построения графического	методы организации и декорирования	использовать различные художественные и	навыками работы в различных графических и

<p>рисунка, проектной графики и основами декоративной живописи; навыками моделирования различных пластических форм, применения современной шрифтовой культуры; приемами работы в макетировании и художественном конструировании, с применением цвета и составлением цветовых композиций (ПК-2)</p>	<p>функционального пространства и моделирования формы наполняющих его объектов (З-9)</p>	<p>декоративные приемы в работе над созданием изображений и проектов, конструктивных макетов и образов в материале для оформления различных функциональных пространств и наполняющих его прикладных изделий (У-9)</p>	<p>декоративных техниках для разработки образов по формированию функционального пространства, их визуализации в проекте, конструкции и макете с учетом их последующего воплощения в материале (В-9)</p>
<p>Способен к сбору, анализу и обобщению информации, оценке ее качества и возможности применения для реализации художественного замысла, в том числе и с применением компьютерных технологий; владеть знаниями и представлениями о технологических процессах применения отделочных и декоративных материалов, нести ответственность за качество продукции и достигнутый результат; способен вести экономические расчеты по оценке стоимости художественного проекта по организации функционального пространства (ПК-4)</p>	<p>особенности современных технологических процессов и компьютерных средств (З-10)</p>	<p>брать на себя ответственность за качество в оформлении внутренних пространств различного функционального назначения, объектов прикладного искусства, определять их соответствие выделенной стоимости (У-10)</p>	<p>навыками работы графического и компьютерного моделирования для организации внутреннего пространства различного функционального назначения, его декорирования, художественно-промышленного производства объектов для его оформления (В-10)</p>

### 3. Формируемые компетенции в структуре производственной практика и средства их оценивания

№ п/п	Раздел (темы) практики	Код оцениваемой компетенции	Планируемые результаты обучения по практике (ЗУВ)	Оценочное средство
1	<b>Этап 1. Подготовительный</b>			
1.1	Вводный инструктаж. Установочная лекция. Инструктаж по технике безопасности: правила нахождения в зоне оформляемого функционального пространства. Распределение по рабочим местам и выдача заданий.	УК-3 УК-6 УК-8	З-1, У-1, В-1 З-2, У-2, В-2 З-4, У-4, В-4	Вопросы для собеседования Проверка дневника практики
2	<b>Этап 2. Техничко-технологический</b>			
2.1	<b>Оформление интерьера. Анализ объекта и особенности зонирования пространства.</b> Определить функциональное назначение	УК-3 УК-6	З-1, У-1, В-1 З-2, У-2, В-2	Практическое задание (кейс)

	помещения, площадь, объем, представить рабочие эскизы. Определить предметно-пространственную среду. Выполнить клаузуру по поиску возможных вариантов оформления интерьера. Зонировать пространство, подобрать обои, ткани, мебель и пр. материалы. Выполнить графические поиски объектов декоративно-прикладного искусства, необходимых для оформления интерьера.	УК-10 ОПК-3 ПК-1 ПК-2	3-6, У-6, В-6 3-7, У-7, В-7 3-8, У-8, В-8 3-9, У-9, В-9	
2.2	<b>Визуализация проекта с помощью графического редактора.</b> Выполнение проекта по художественно-декоративному оформлению интерьера: развертка стен, план пола и потолка, 3-4 визуализации различных точек обзора.	УК-7 УК-9 УК-10 ПК-2 ПК-4	3-3, У-3, В-3 3-5, У-5, В-5 3-6, У-6, В-6 3-9, У-9, В-9 3-10, У-10, В-10	Практическое задание (кейс)
<b>Этап 3. Подготовка отчета о прохождении технико-технологической практики</b>				
3.1	Подготовка отчета о практике. Систематизация и оформление наработанного материала к заключительному просмотру.	УК-3 УК-6 ПК-1	3-1, У-1, В-1 3-2, У-2, В-2 3-8, У-8, В-8	Отчет Проектная документация Мультимедийная презентация

#### 4. Оценочные средства по технико-технологической практике

##### Параметры и критерии оценки производственной практики

**При выставлении оценки преподаватель учитывает:** логику, структуру, стиль ответа и изложения материала; культуру речи, манеру общения; готовность к дискуссии, аргументированность ответа; уровень самостоятельного мышления; умение приложить теорию к практике, решить задачи и др.

##### **Нулевой уровень («неудовлетворительно»).**

Результаты обучения обучающегося свидетельствуют:

З) об усвоении им некоторых элементарных знаний, но обучающийся не владеет понятийным аппаратом изучаемой предметной области (практики);

У) не умеет установить связь теории с практикой;

В) не владеет способами решения практико-ориентированных задач.

##### **Первый уровень - пороговый («удовлетворительно»).**

Достигнутый уровень оценки результатов обучения обучающегося показывает:

З) знания имеют фрагментарный характер, отличаются поверхностностью и малой содержательностью; обучающийся раскрывает содержание вопроса, но не глубоко, бессистемно, с некоторыми неточностями;

У) слабо, недостаточно аргументированно может обосновать связь теории с практикой;

В) способен понимать и интерпретировать основной теоретический материал по практике.

##### **Второй уровень – повышенный («хорошо»).**

Обучающийся на должном уровне:

З) раскрывает учебный материал: даёт содержательно полный ответ, требующий незначительных дополнений и уточнений, которые он может сделать самостоятельно после наводящих вопросов преподавателя;

У) демонстрирует учебные умения и навыки в области решения практико-ориентированных задач;

В) владеет способами анализа, сравнения, обобщения и обоснования выбора методов решения практико-ориентированных задач.

### **Третий уровень – продвинутый («отлично»).**

Обучающийся, достигающий должного уровня:

З) даёт полный, глубокий, выстроенный логично по содержанию вопроса ответ, используя различные источники информации, не требующий дополнений и уточнений;

У) доказательно иллюстрирует основные теоретические положения практическими примерами;

В) способен глубоко анализировать теоретический и практический материал, обобщать его, самостоятельно делать выводы, вести диалог и высказывать свою точку зрения.

Содержание уровня может быть представлено как в полном объеме (З+У+В), так и в частичном (З; З+У; З+В; У+В; У; В).

## **4.1. Оценочные средства для текущего контроля успеваемости**

### **4.1.1. Комплект с перечнем заданий по практике**

Кейс 1. Разработка проектной документации для оформления помещения, расположенного в жилом интерьере (многоквартирный дом).

Кейс 2. Разработка проектной документации для оформления помещения, расположенного в жилом интерьере (частный дом - тайнхаус).

Кейс 3. Разработка проектной документации для оформления помещения, расположенного в жилом интерьере (частный дом - коттедж).

Кейс 4. Разработка проектной документации для оформления помещения, расположенного в специально оборудованном нежилом помещении жилого дома (магазин).

Кейс 5. Разработка проектной документации для оформления помещения, расположенного в специально оборудованном нежилом помещении жилого дома (кафе/ ресторан).

Кейс 6. Разработка проектной документации для оформления помещения, расположенного в специально оборудованном нежилом помещении жилого дома (салон по оказанию услуг: парикмахерская, химчистка и пр.).

Кейс 7. Разработка проектной документации для оформления помещения, расположенного в жилом помещении жилого дома (магазин).

Кейс 8. Разработка проектной документации для оформления помещения, расположенного в жилом помещении жилого дома (кафе / ресторан).

Кейс 9. Разработка проектной документации для оформления помещения, расположенного в жилом помещении жилого дома (салон по оказанию услуг: парикмахерская, химчистка и пр.).

Кейс 10. Разработка проектной документации для оформления помещения, расположенного в отдельно стоящем здании (магазин).

Кейс 11. Разработка проектной документации для оформления помещения, расположенного в отдельно стоящем здании (банк).

Кейс 12. Разработка проектной документации для оформления помещения, расположенного в отдельно стоящем здании (фитнес-центр).

Кейс 13. Разработка проектной документации для оформления помещения, расположенного в отдельно стоящем здании (кафе / ресторан).

Кейс 14. Разработка проектной документации для оформления помещения, расположенного в отдельно стоящем здании (салон по оказанию услуг: парикмахерская, химчистка и пр.).

Кейс 15. Разработка проектной документации для оформления помещения, расположенного в отдельно стоящем здании (образовательное учреждение).

Состав проектной документации:

- титульный лист;
- план пола с указанием высот;
- план потолка с указанием осветительного оборудования;
- план проектируемого помещения с расстановкой мебели с обозначениями по схеме;

- развертка стен проектируемого помещения с указанием размеров и палитрой цветов (с указанием колеров согласно современным каталогам из специализированных магазинов);
- визуализация помещения, вид 1, фронтальная перспектива;
- визуализация помещения, вид 2, фронтальная перспектива;
- визуализация помещения, вид 3, фронтальная перспектива;
- визуализация помещения, вид 4, фронтальная перспектива.

### **Критерии оценивания перечня заданий по практике**

Данные формулировки указываются в содержании отзыва руководителя практики в соответствии с рекомендуемой оценкой.

**Зачтено (с оценкой «отлично»)** выставляется обучающемуся, если:

- своевременно, качественно выполнил весь объем работы, требуемый программой практики;
- показал глубокую теоретическую, методическую, профессионально-прикладную подготовку;
- умело применил полученные знания во время прохождения практики;
- ответственно и с интересом относился к своей работе.

**Зачтено (с оценкой «хорошо»)** выставляется обучающемуся, если:

- демонстрирует достаточно полные знания всех профессионально-прикладных и методических вопросов в объеме программы практики;
- полностью выполнил программу, с незначительными отклонениями от качественных параметров;
- проявил себя как ответственный исполнитель, заинтересованный в будущей профессиональной деятельности.

**Зачтено (с оценкой «удовлетворительно»)** выставляется обучающемуся, если:

- выполнил программу практики, однако часть заданий вызвала затруднения;
- не проявил глубоких знаний теории и умения применять ее на практике, допускал ошибки в планировании и решении задач;
- в процессе работы не проявил достаточной самостоятельности, инициативы и заинтересованности.

**Зачтено (с оценкой «неудовлетворительно»)** выставляется обучающемуся, если:

- владеет фрагментарными знаниями и не умеет применить их на практике, не способен самостоятельно продемонстрировать наличие знаний при решении заданий;
- не выполнил программу практики в полном объеме.

### **4.1.2. Комплект вопросов для собеседования**

1. Дефиниции терминов «композиция», «композиционный центр». Организация композиционного центра: взаимосвязь и соподчинение частей.
2. Основные принципы композиционного проектирования, их свойства, значения в визуализации художественного образа: равновесие, симметрия и асимметрия, статика и динамика, ритм.
3. Значение контраста, нюанса и тождества в организации композиции и визуализации художественного образа.
4. Понятие пропорций и масштаба в проектировании композиции.
5. Методика проектирования интерьера.
6. Перечень разделов проектной документации, необходимых для подготовки к работе по проектированию и декорированию интерьера.
7. Объемно-пространственная композиция. Ее особенности и свойства.
8. Дефиниция понятия «макет». Макет как средство выражения авторской мысли.
9. Понятие фронтальной перспективы. Методы ее построения.
10. Понятие угловой перспективы. Ее разновидности и методы построения.

11. Понятие «форма». Ее включение в пространство интерьера и возможности изготовления.
12. Закономерности и особенности восприятия формы на плоскости и в пространстве.
13. Значение цвета в проектировании интерьера. Основные принципы его применения.
14. Понятие концептуального проектирования. Его основные принципы применения в проектировании интерьера.
15. Особенности и принципы проектирования фронтальной композиции для интерьера (на примере использования суперграфики или росписи).

**Критерии оценивания:**

Тип задания	Оценка			
	неудовлетворительн о	удовлетворительн о	хорошо	отлично
Ответ на устный вопрос на практическом занятии	Отсутствие структуры ответа на вопрос, не знание терминологии.	Тезисный ответ на вопрос, умение кратко передать суть ответа на поставленный вопрос	Краткое освещение всех аспектов предложенного вопроса.	Детальное освещение всех аспектов предложенного вопроса, хорошее владение терминологией

**4.2. Оценочные средства для промежуточной аттестации по итогам прохождения практики и выполнения производственной практики**

Формой промежуточной аттестации обучающихся по итогам прохождения технико-технологической практики является публичная защита практики, проводимая кафедрой декоративно-прикладного искусства в виде конференции. По результатам защиты практики выставляется дифференцированный зачет (зачет с оценкой). В ходе конференции каждый обучающийся-практикант представляет в устной форме тезисы письменного отчета, характеризующие процесс выполнения каждого задания. Устное выступление сопровождается демонстрацией электронной слайд-презентации, наглядно показывающей последовательность выполнения практических заданий. Наглядный материал в электронном виде является приложением к отчету по практике.

Оценка по итогам прохождения практики выставляется преподавателем вуза с учетом:

- оценки уполномоченного лица, под руководством которого студент проходил практику, на основе анализа качества работы во время практики (оценка отражается в отзыве руководителя практики);
- проверки материалов практики, представленных студентами в качестве отчетных документов;
- публичного представления студентом на итоговой конференции;
- результатов прохождения практики и ответов на вопросы.

Выставление зачета с оценкой по результатам практики проводится в соответствии с представленными ниже критериями:

- достижение основных целей и задач, поставленных перед прохождением практики;
- уровень сформированности профессиональных умений и компетенций;
- качество выполнения заданий практики: творческий подход к выполнению заданий, профессиональный анализ, профессиональное исполнение и рефлексия;
- качество подготовки отчетной документации и представление ее в установленные сроки;
- выполнение обязанностей практиканта (при этом решающим является мнение руководителя практики обучающегося от принимающей стороны, отраженное в отзыве). В

рамках данной практики принимающей стороной является кафедра декоративно-прикладного искусства Кемеровского государственного института культуры.

В комплект заданий, предъявляемых на защите практики, входят следующие работы:

- отчет о выполнении технико-технологической практики;
- проектная документация в качестве приложений к отчету.

Перечень необходимых документов, прилагаемых к печатной версии отчета и проектной документации технико-технологической практике:

- совместный план-график прохождения практики;
- дневник практики обучающегося;
- отзыв руководителя практики;
- подтверждение о прохождении практики.

### **Параметры и критерии оценки для промежуточной аттестации по итогам прохождения производственной практики**

Предлагаемые обучающимся-практикантам практические задания являются по сути имитационной игрой, во время которой моделируется вероятный процесс будущей профессиональной деятельности, в сфере художественной керамики. Выполненные обучающимся во время практики задания оцениваются следующим образом:

#### *Интегративные параметры и критерии*

<b>Параметры</b>	<b>Критерии</b>
1. Сюжетность	1. Выражение сюжетно-тематической основы в композиции интерьера и его суперграфического решения. 2. Соответствие составленной декоративной композиции визуально-образному решению учебных и творческих задач. 3. Выявление сюжета через элементы, присутствующие в декоративной работе.
2. Образность	1. Оригинальность художественного образа. 2. Образное единство декоративной работы. 3. Соответствие визуального воплощения художественного образа поставленным в декоративной работе задачам.
3. Стилиевое единство	1. Взаимодействие элементов композиционного построения (в формальной композиции). 2. Единство изобразительной стилистики и пластики в декоративной работе. 3. Взаимодействие художественных, графических и декоративных средств для выражения замысла работы.

Таблица 2

#### *Художественно-выразительные параметры и критерии*

<b>Параметры</b>	<b>Критерии</b>
1. Композиция	1. Соответствие формальной композиционной схемы работы поставленной в теме задаче. 2. Построение композиции с учетом поставленной в теме задаче (статика, динамика, контраст, нюанс и пр.). 3. Применение средств декоративной графики в



	<p>построении композиции работы.</p> <p>4. Применение пластических средств в построении композиции работы.</p> <p>5. Применение средств стилизации в композиции работы.</p>
2. Изображение	<p>1. Соответствие изобразительного решения поставленной в декоративной работе задаче.</p> <p>2. Соответствие изобразительного решения работы творческому замыслу.</p> <p>3. Соответствие форм стилизации изобразительному решению декоративной работы.</p>
3. Техника исполнения	<p>1. Выбор графической техники, соответствующей конкретной теме решения декоративной работы.</p> <p>2. Владение техникой формообразования предметов на плоскости.</p> <p>3. Владение выразительными графическими и декоративными техниками, а также графическими редакторами.</p> <p>4. Качество технического исполнения декоративной работы.</p> <p>5. Формирование авторского пластического языка.</p>

Таблица 3

*Мотивационные параметры и критерии*

<b>Параметры</b>	<b>Критерии</b>
1. Разработка творческих замыслов	<p>1. Предложение нескольких графических вариантов решения творческой задачи.</p> <p>2. Убедительность предлагаемых решений.</p>
2. Поиск способов композиционного построения	<p>1. Обоснованность выбора способов композиционного построения.</p> <p>2. Неординарность предлагаемых способов композиционного построения.</p>
3. Систематичность и самостоятельность в практическом задании	<p>1. Самостоятельность в последовательности выполнения практического задания.</p> <p>2. Увеличение доли самостоятельных решений, предлагаемых в творческой работе.</p>

**Методика оценивания**

Основными при оценивании практических заданий являются технологические и художественно-выразительные параметры и критерии. Выполненные практикантами работы оцениваются преподавательским коллективом кафедры декоративно-прикладного искусства коллегиально на просмотре, проходящем сразу после завершения конференции, по каждому из представленных критериев по принципу, соответствует – не соответствует. Таким образом, общее количество критериев, влияющих на оценку, составляет 28. Оценка осуществляется в баллах – максимум 100 баллов.

<b>Количество соответствий</b>	<b>Количество баллов</b>
28 - 25	90-100
24 – 21	75-89
20 - 16	60-74
Менее 16	Менее 60

В случае расхождения мнений, вызывающих затруднения при выставлении оценки, дополнительно предусмотрены мотивационные параметры и критерии, где параметр, стоящий в таблице первым, означает соответствие, второй – частичное соответствие, а третий – несоответствие. Частичное соответствие в данном случае приравнивается к соответствию. При таком подходе обучающемуся-практиканту оказывается максимальное содействие для успешного выполнения учебного задания. Получение дополнительного соответствия позволяет скорректировать спорную оценку в сторону повышения.

Шкала перевода баллов в оценки для зачета с оценкой по практике

Уровень формирования компетенции	Оценка		Минимальное количество баллов	Максимальное количество баллов
Продвинутый	Зачтено	Отлично	90	100
Повышенный		Хорошо	75	89
Пороговый		Удовлетворительно	60	74
Нулевой	Не зачтено	Неудовлетворительно	0	59

### Критерии оценивания защиты практики в соотношении со шкалой перевода баллов в оценки для зачета с оценкой по практике

Знания, умения и навыки обучающихся при промежуточной аттестации **в форме зачета с оценкой** определяются оценками «отлично», «хорошо», «удовлетворительно», «неудовлетворительно».

**Зачтено (с оценкой «отлично»)** выставляется, если обучающийся достиг **продвинутого уровня формирования компетенций**:

- обучающимся достигнуты все основные цели и задачи, поставленные перед ним в ходе практики;
- обучающийся выполнил план практики и все необходимые задания, подошел творчески к выполнению заданий;
- предоставил полную отчетную документацию по данным заданиям, не имеет замечаний в их выполнении;
- отчет по практике подготовлен в полном объеме, оформлен в соответствии с установленными требованиями;
- руководитель практики рекомендовал выставить за практическую деятельность обучающегося высокую положительную оценку;
- в процессе защиты практики (в форме итоговой конференции) обучающийся исчерпывающе, последовательно, грамотно и логически стройно излагает результаты прохождения практики, использует качественный демонстрационный материал;
- свободно и полно отвечает на поставленные вопросы.

**Зачтено (с оценкой «хорошо»)** выставляется, если обучающийся достиг **повышенного уровня формирования компетенций**:

- обучающимся достигнуты все основные цели и задачи, поставленные перед ним в ходе практики;
- обучающийся выполнил план практики и все необходимые задания, но имеет небольшие недоработки и замечания в их выполнении;
- предоставил полную отчетную документацию по данным заданиям, но имеет несущественные замечания в их выполнении;
- отчет по практике подготовлен в полном объеме, оформлен в соответствии с установленными требованиями;
- руководитель практики рекомендовал выставить за практическую деятельность обучающегося высокую положительную оценку;
- на защите практики (в форме итоговой конференции) обучающийся в целом исчерпывающе, последовательно, грамотно и логически стройно излагает результаты

прохождения практики, допускается погрешность в логике вывода одного из наиболее значимых выводов, которая устраняется в ходе дополнительных уточняющих вопросов;

- использует демонстрационный материал, не содержащий грубых ошибок;
- без особых затруднений отвечает на поставленные вопросы.

**Зачтено (с оценкой «удовлетворительно»)** выставляется, если обучающийся достиг **порогового уровня формирования компетенций:**

- обучающимся достигнуты не все основные цели и задачи, поставленные перед ним в ходе практики; обучающийся не вовремя вышел на практику (с задержкой на 1 неделю);
- обучающийся частично выполнил план практики и все необходимые задания, имеет значительные недоработки и замечания в их выполнении;
- предоставил отчетную документацию по данным заданиям, но имеет существенные замечания в их выполнении;
- отчет по практике подготовлен в полном объеме, но оформлен с нарушениями установленных требований;
- руководитель практики рекомендовал выставить за практическую деятельность обучающегося положительную оценку, но в отзыве имеются замечания;
- на защите практики (в форме итоговой конференции) обучающийся в целом последовательно излагает результаты прохождения практики, допускает грубую погрешность в логике вывода одного из наиболее значимых выводов, которая устраняется в ходе дополнительных уточняющих вопросов с трудом;
- не использует демонстрационный материал; отвечает на поставленные вопросы не в полной мере.

**Зачтено (с оценкой «неудовлетворительно»)** соответствует **нулевому уровню формирования компетенций:**

- обучающимся достигнуты не все основные цели и задачи, поставленные перед ним в ходе практики;
- обучающийся не вовремя вышел на практику (с задержкой на 1 неделю) или не выходил на практику вообще;
- обучающийся выполнил не все необходимые задания (отчитался по 50 % заданий) и имеет значительные недоработки и замечания в их выполнении; не предоставил отчетную документацию по данным заданиям или предоставил ее в не полном объеме, имеет существенные замечания по ее оформлению;
- руководитель практики рекомендовал выставить за практическую деятельность обучающегося оценку «неудовлетворительно»;
- на защите практики (в форме итоговой конференции) обучающийся нарушает последовательность в изложении результатов прохождения практики, допускает неточности и грубую погрешность в логике вывода одного из наиболее значимых выводов, которая при указании на нее, не устраняется;
- не использует демонстрационный материал;
- при ответе на вопросы допускает существенные ошибки.

Производственная практика считается выполненной обучающимся, если он достиг порогового уровня.

#### **4.2.1. Требования к оформлению и содержанию отчета**

При написании и оформлении текста отчета рекомендуем обращаться к ГОСТ 7.32-2001 «Система стандартов по информации, библиотечному и издательскому делу. Отчет о научно-исследовательской работе. Структура и правила оформления», ГОСТ 7.0.5 – 2008 «Система стандартов по информации, библиотечному и издательскому делу. Библиографическая ссылка. Общие требования и правила составления».

*Объем текста отчета* – 3-5 страниц (без учета приложений). Не допускается уменьшение или значительное превышение объема текста.

*Продолжительность (регламент) представления практической части отчета в виде выставки учебных работ, выполненных во время пленэра: до 12 минут.*

Текст отчета размещается на одной стороне листа бумаги формата А4 с соблюдением следующих размеров: поля: верхнее, нижнее, левое, правое - 2 см; межстрочный интервал – 1.5; кегль –14; абзацный отступ – 5 знаков. Перечень выполненных в процессе прохождения практики практических работ и приложения должны иметь *заголовки*, напечатанный прописными (заглавными) буквами. Заголовки следует располагать в середине строки без точки в конце, не подчеркивая. Переносы слов в заголовках не допускаются. *Страницы* текста нумеруются арабскими цифрами, номер проставляется посередине в нижней части листа.

*Титульный лист* отчета включается в общую нумерацию страниц текста. Номер страницы на титульном листе не указывается. Нумерация страниц начинается с нечетной цифры. На титульном листе приводятся общие сведения: тема отчета по учебной практике (исполнительской); шифр и наименование направления; сведения об исполнителе (Приложение 4).

*Ссылки* на приложения и рисунки в тексте отчета указываются следующим образом: (Приложение А), (Приложение 1), (Рисунок 1), (Рисунки 1-3). Материалы для приложений оформляются в табличной форме в соответствии с ГОСТ.

### **Критерии оценки отчета по практике**

***Зачтено (с оценкой «отлично»)*** выставляется обучающемуся, если:

- выполнен в полном объеме и в соответствии с требованиями;
- результативность практики представлена в количественной и качественной обработке, продуктах деятельности;

- материал изложен грамотно, доказательно;
- свободно используются понятия, термины, формулировки;
- выполненные задания соотносятся с формированием компетенций.

***Зачтено (с оценкой «хорошо»)*** выставляется обучающемуся, если:

- выполнен почти в полном объеме и в соответствии с требованиями;
- грамотно используется профессиональная терминология - четко и полно излагается материал, но не всегда последовательно;

- описывается анализ выполненных заданий, но не всегда четко соотносится;

- выполнение профессиональной деятельности с формированием определенной компетенции.

***Зачтено (с оценкой «удовлетворительно»)*** выставляется обучающемуся, если:

- низкий уровень владения профессиональным стилем речи в изложении материала;
- низкий уровень оформления документации по практике;
- низкий уровень владения методической терминологией;
- носит описательный характер, без элементов анализа;
- низкое качество выполнения заданий, направленных на формирование компетенций.

***Зачтено (с оценкой «неудовлетворительно»)*** выставляется обучающемуся, если:

- документы по практике не оформлены в соответствии с требованиями;
- описание и анализ видов профессиональной деятельности, выполненных заданий отсутствует или носит фрагментарный характер.

#### 4.2.2. Отзыв руководителя практики

Образец формы отзыва руководителя технико-технологической практики

### ОТЗЫВ руководителя технико-технологической практики

о прохождении практики

студентом 2 курса

по направлению подготовки 54.03.02 «Декоративно-прикладное искусство и народные промыслы», профиль подготовки «Художественно-декоративное оформление интерьера», квалификация «Бакалавр»

Ф. И. О. студента \_\_\_\_\_

За время прохождения практики с «\_\_» \_\_\_\_\_ 20\_\_ г. по «\_\_» \_\_\_\_\_ 20\_\_ г. обучающийся продемонстрировал владение следующими компетенциями:

Компетенции	Оценка (отлично, хорошо, удовлетворительно, неудовлетворительно)
<b>Универсальные компетенции</b>	
Способен осуществлять социальное взаимодействие и реализовывать свою роль в команде (УК-3)	
Способен управлять своим временем, выстраивать и реализовывать траекторию саморазвития на основе принципов образования в течение всей жизни (УК-6)	
Способен поддерживать должный уровень физической подготовленности для обеспечения полноценной социальной и профессиональной деятельности (УК-7)	
Способен создавать и поддерживать в повседневной жизни и в профессиональной деятельности безопасные условия жизнедеятельности для сохранения природной среды, обеспечения устойчивого развития общества, в том числе при угрозе и возникновении чрезвычайных ситуаций и военных конфликтов (УК-8)	
Способен использовать базовые дефектологические знания в социальной и профессиональной сферах (УК-9)	
Способен принимать обоснованные экономические решения в различных областях жизнедеятельности (УК-10)	
<b>Общепрофессиональные компетенции</b>	
Способен выполнять поисковые эскизы изобразительными средствами и способами проектной графики; разрабатывать проектную идею, основанную на концептуальном, творческом подходе к решению художественной задачи; синтезировать набор возможных решений и научно обосновывать свои предложения; проводить предпроектные изыскания, проектировать, моделировать, конструировать предметы, товары, промышленные образцы и коллекции, арт-объекты в области декоративно-прикладного искусства и народных промыслов; выполнять проект в материале (ОПК-3)	
<b>Профессиональные компетенции</b>	
Способен определять и применять методы научных исследований при создании проектов по художественно-декоративному оформлению внутреннего пространства интерьера различного функционального назначения, включая его моделировку предметами и объектами декоративно-прикладного искусства и народных промыслов;	

обосновывать новизну собственных концептуальных идей и их художественных решений для декоративного оформления интерьера (ПК-1)	
Способен владеть навыками линейно-конструктивного построения графического рисунка, проектной графики и основами декоративной живописи; навыками моделирования различных пластических форм, применения современной шрифтовой культуры; приемами работы в макетировании и художественном конструировании, с применением цвета и составлением цветовых композиций (ПК-2)	
Способен к сбору, анализу и обобщению информации, оценке ее качества и возможности применения для реализации художественного замысла, в том числе и с применением компьютерных технологий; владеть знаниями и представлениями о технологических процессах применения отделочных и декоративных материалов, нести ответственность за качество продукции и достигнутый результат; способен вести экономические расчеты по оценке стоимости художественного проекта по организации функционального пространства (ПК-4)	

Дополнительные характеристики обучающегося (при наличии):

---



---



---

Руководитель практики от структурного подразделения,  
заведующий кафедрой ДПИ \_\_\_\_\_  
«\_\_» \_\_\_\_\_ 20\_\_ г.

И. В. Воронова

Руководитель практики от кафедры,  
канд. культурологии, доцент \_\_\_\_\_  
«\_\_» \_\_\_\_\_ 20\_\_ г.

И. В. Воронова

Министерство культуры Российской Федерации  
Кемеровский государственный институт культуры  
Факультет визуальных искусств  
Кафедра декоративно-прикладного искусства

## **ФОНД ОЦЕНОЧНЫХ СРЕДСТВ**

по производственной практике  
тип практики – педагогическая практика

Направление подготовки  
**54.03.02 Декоративно-прикладное искусство и народные промыслы**

Профиль подготовки  
**«Художественно-декоративное оформление интерьера»**

Квалификация (степень) выпускника  
**Бакалавр**

Форма обучения  
**Очная**

Утвержден на заседании кафедры  
«26» мая 2023 г., протокол № 10.

Составитель: канд. культурологии,  
доцент, зав.кафедрой ДПИ КемГИК  
И. В. Воронова  
доцент кафедры ДПИ КемГИК  
О. А. Беляева

Кемерово  
2023

## ФОНД ОЦЕНОЧНЫХ СРЕДСТВ

### 1. Перечень оцениваемых компетенций:

- УК-1. Способен осуществлять поиск, критический анализ и синтез информации, применять системный подход для решения поставленных задач.
- УК-2. Способен определять круг задач в рамках поставленной цели и выбирать оптимальные способы их решения, исходя из действующих правовых норм, имеющихся ресурсов и ограничений.
- УК-4. Способен осуществлять деловую коммуникацию в устной и письменной формах на государственном языке Российской Федерации и иностранном(ых) языке(ах).
- УК-9. Способен использовать базовые дефектологические знания в социальной и профессиональной сферах.
- ОПК-6. Способен осуществлять педагогическую деятельность в сфере дошкольного, начального общего, основного общего, среднего общего образования, профессионального обучения и дополнительного образования для детей и взрослых.
- ОПК-7. Способен ориентироваться в проблематике современной культурной политике Российской Федерации.
- ПК-5. Способен разбираться в функциях и задачах учреждений, связанных с обучением или производством предметов декоративно-прикладного искусства и народных промыслов; осуществлять ведение деловых переговоров и переписки, применять на практике нормативно-правовую базу в рамках этого направления.
- ПК-6. Способен самостоятельно разрабатывать учебную программу практических и лекционных занятий, выполнять методическую работу в сфере дошкольного, начального общего, основного общего, среднего общего образования, профессионального обучения и дополнительного образования для детей и взрослых.

### 2. Критерии и показатели оценивания компетенций

В результате прохождения производственной практики обучающийся должен продемонстрировать следующие результаты обучения:

<i><b>Код и наименование компетенции</b></i>	<i><b>Индикаторы достижения компетенций</b></i>		
	<i><b>Знать</b></i>	<i><b>Уметь</b></i>	<i><b>Владеть</b></i>
Способен осуществлять поиск, критический анализ и синтез информации, применять системный подход для решения поставленных задач (УК-1)	основы системного подхода, методов поиска, анализа и синтеза информации (З-1)	осуществлять поиск, анализ, синтез информации для решения поставленных задач в сфере культуры и искусства; формировать и аргументировать собственную позицию по различным проблемам в сфере образования (У-1)	навыками применения методов поиска, сбора, анализа и синтеза информации (В-1)
Способен определять круг задач в рамках поставленной цели и выбирать оптимальные способы их решения, исходя	методы проектного анализа и специфику его организации на	формулировать цели и задачи для реализации проекта,	приемами и метода ведения проектной работы для достижения



из действующих правовых норм, имеющихся ресурсов и ограничений (УК-2)	различных этапах (З-2)	прогнозировать его состоятельность на различных этапах его жизненного цикла (У-2)	поставленных целей и задач (В-2)
Способен осуществлять деловую коммуникацию в устной и письменной формах на государственном языке Российской Федерации и иностранном(ых) языке(ах) (УК-4)	основные механизмы и методы формирования имиджа делового человека (З-3)	оценивать степень эффективности общения, выявлять и устранять собственные ошибки, строить выступление в соответствии с замыслом речи, свободно держаться перед аудиторией, осуществлять обратную связь с ней (У-3)	навыками деловой коммуникации в устной и письменной формах на русском и иностранном(ых) языке(ах) в условиях поликультурной среды (В-3)
Способен использовать базовые дефектологические знания в социальной и профессиональной сферах (УК-9)	педагогические приемы и методы организации работы с лицами с ограниченными возможностями здоровья в социальной и профессиональной сферах (З-4)	применять в социальной и профессиональной сферах жизнедеятельности базовые дефектологические знания по организации работы с лицами с ограниченными возможностями здоровья (У-4)	приемами и методами организации работы с использованием дефектологических знаний в отношении лиц с ограниченными возможностями здоровья в социальной и профессиональной сферах (В-4)
<b>Способен осуществлять педагогическую деятельность в сфере дошкольного, начального общего, основного общего, среднего общего образования, профессионального обучения и дополнительного образования для детей и взрослых (ОПК-6)</b>	современные педагогические приемы и методы подготовки обучающихся в области художественного образования (З-5)	применять различные педагогические подходы к организации обучения на различных ступенях дополнительного и профессионального образования для детей и взрослых (У-5)	навыками осуществления педагогической деятельности в художественном образовании с учетом современных методов обучения (В-5)
<b>Способен ориентироваться в проблематике современной культурной политике Российской Федерации (ОПК-7)</b>	основные направления государственной культурной политики (З-6)	планировать проектную, художественную и творческую деятельность в	навыками разработки и реализации творческих проектов в сфере

		контексте государственной современной культурной политики Российской Федерации (У-6)	культуры (В-6)
Способен разбираться в функциях и задачах учреждений, связанных с обучением или оформлением пространства различного функционального назначения с использованием предметов декоративно-прикладного искусства и народных промыслов; осуществлять ведение деловых переговоров и переписки, применять на практике нормативно-правовую базу в рамках проектной деятельности (ПК-5)	правила и нормы проведения деловых переговоров и организации переписки с учетом существующей нормативно-правовой базы (З-7)	организовывать групповую и индивидуальную работу по обучению или производству предметов декоративно-прикладного искусства и народных промыслов; - соблюдать этикет в деловом общении и переписке (У-7)	навыками эффективного делового общения при организации групповой и индивидуальной проектной, технологической и пр. видов работы (В-7)
Способен осуществлять планирование образовательного процесса, самостоятельно разрабатывать учебную программу практических и лекционных занятий, выполнять методическую работу в сфере дошкольного, начального общего, основного общего, среднего общего образования, профессионального обучения и дополнительного образования для детей и взрослых в сфере изобразительного и декоративно-прикладного искусства (ПК-6)	организацию методической работы в рамках изобразительного и декоративно-прикладного искусства (З-8)	применять методы познавательного и личностного развития обучающихся в области декоративно-прикладного искусства (У-8)	навыками постановки образовательных задач с учетом индивидуальных особенностей обучающихся декоративно-прикладному искусству (В-8)

### 3. Формируемые компетенции в структуре производственной практики и средства их оценивания

№ п/п	Раздел (темы) практики	Код оцениваемой компетенции	Планируемые результаты обучения по практике (ЗУВ)	Оценочное средство
1	<b>Раздел 1. Организационный этап</b>			
1.1	Вводный инструктаж и	УК-1	З-1, У-1	Вопросы для

	планирование практики			собеседования
1.2	Определение индивидуального задания	УК-1 УК-2 ОПК-7	3-1, 3-2, 3-6 У-1, У-2, У-6 В-1, В-2, В-6	Вопросы для собеседования
1.3	Разработка плана и портфолио учебного проекта	УК-2 УК-4 УК-9 ОПК-6	3-2, 3-3, 3-4, 3-5 У-2, У-3, У-4, У-5 В-2, В-3, В-4, В-5	Проверочные задания
<b>Раздел 2. Проектный этап</b>				
2.1	Реализация учебного проекта с обучающимися в образовательном учреждении (на базе практики)	УК-2 УК-9 ОПК-6 ПК-5 ПК-6	3-2, 3-4, 3-5, 3-7, 3-8 У-2, У-4, У-5, У-7, У-8 В-2, В-4, В-5, В-7, В-8	Проверочные задания
<b>2</b>	<b>Раздел 3. Отчетный этап</b>			
3.1	Формирование отчета	УК-1 УК-2 УК-4 ПК-6	3-1, 3-2, 3-3, 3-8 У-1, У-2, У-3, У-8 В-1, В-2, В-3, В-8	Отчет о практике
3.2	Формирование электронной слайд-презентации	УК-4 ПК-6	3-3, 3-8 У-3, У-8 В-3, В-8	Электронная слайд-презентация Защита практики

#### 4. Оценочные средства по производственной практике

##### Параметры и критерии оценки производственной практики

**При выставлении оценки преподаватель учитывает:** логику, структуру, стиль ответа и изложения материала; культуру речи, манеру общения; готовность к дискуссии, аргументированность ответа; уровень самостоятельного мышления; умение приложить теорию к практике, решить задачи и др.

##### **Нулевой уровень («неудовлетворительно»).**

Результаты обучения обучающегося свидетельствуют:

З) об усвоении им некоторых элементарных знаний, но обучающийся не владеет понятийным аппаратом изучаемой предметной области (практики);

У) не умеет установить связь теории с практикой;

В) не владеет способами решения практико-ориентированных задач.

##### **Первый уровень - пороговый («удовлетворительно»).**

Достигнутый уровень оценки результатов обучения обучающегося показывает:

З) знания имеют фрагментарный характер, отличаются поверхностностью и малой содержательностью; обучающийся раскрывает содержание вопроса, но не глубоко, бессистемно, с некоторыми неточностями;

У) слабо, недостаточно аргументированно может обосновать связь теории с практикой;

В) способен понимать и интерпретировать основной теоретический материал по практике.

##### **Второй уровень – повышенный («хорошо»).**

Обучающийся на должном уровне:

З) раскрывает учебный материал: даёт содержательно полный ответ, требующий незначительных дополнений и уточнений, которые он может сделать самостоятельно после наводящих вопросов преподавателя;

У) демонстрирует учебные умения и навыки в области решения практико-ориентированных задач;

В) владеет способами анализа, сравнения, обобщения и обоснования выбора методов решения практико-ориентированных задач.

#### **Третий уровень – продвинутый («отлично»).**

Обучающийся, достигающий должного уровня:

З) даёт полный, глубокий, выстроенный логично по содержанию вопроса ответ, используя различные источники информации, не требующий дополнений и уточнений;

У) доказательно иллюстрирует основные теоретические положения практическими примерами;

В) способен глубоко анализировать теоретический и практический материал, обобщать его, самостоятельно делать выводы, вести диалог и высказывать свою точку зрения.

Содержание уровня может быть представлено как в полном объеме (З+У+В), так и в частичном (З; З+У; З+В; У+В; У; В).

### **4.1. Оценочные средства для текущего контроля успеваемости**

К контролю текущей успеваемости относятся проверка знаний, умений и навыков, сформированных компетенций обучающихся при собеседовании и по результатам выполнения заданий отчета обучающихся в ходе индивидуальной консультации преподавателя. Текущий контроль осуществляет уполномоченное лицо учреждения, в котором обучающийся проходит практику, в частности – руководитель практики.

#### **4.1.1. Комплект с перечнем заданий по практике**

Задание 1.1. Формирование основной идеи в рамках заданной темы. Определение фронта работы в рамках учебного проекта.

Задание 1.2. Сбор материала.

Задание 2.1. Составление плана учебного проекта. Формулировка основополагающего вопроса и группы проблемных вопросов.

Задание 2.2. Выбор и характеристика педагогических приемов и методов, подходящих для разработки проекта.

Задание 2.3. Определение структуры проекта. Планирование подготовительного, основного и заключительного этапа проекта.

Задание 3.1. Проведение обучающего занятия на основе разработанного проекта.

Задание 3.2. Подготовка планов, текстов и таблиц для реализации проекта.

Задание 4.1. Формулировка вводной и заключительной части к отчету.

Задание 4.2. Формирование тела отчета.

Задание 4.3. Подбор материала для приложений. Оценка его качества.

Задание 4.4. Подготовка текста для устного доклада по представлению отчета.

Задание 5.1. Создание электронной слайд-презентации для демонстрации основных моментов исследовательской работы.

#### **Критерии оценивания перечня заданий по практике**

Данные формулировки указываются в содержании отзыва руководителя практики в соответствии с рекомендуемой оценкой.

**Оценка «отлично»** выставляется обучающемуся, если:

- своевременно, качественно выполнил весь объем работы, требуемый программой практики;

- показал глубокую теоретическую, методическую, профессионально- прикладную подготовку;

- умело применил полученные знания во время прохождения практики;

- ответственно и с интересом относился к своей работе.

**Оценка «хорошо»** выставляется обучающемуся, если:

- демонстрирует достаточно полные знания всех профессионально-прикладных и методических вопросов в объеме программы практики;

- полностью выполнил программу, с незначительными отклонениями от качественных параметров;

- проявил себя как ответственный исполнитель, заинтересованный в будущей профессиональной деятельности.

**Оценка «удовлетворительно»** выставляется обучающемуся, если:

- выполнил программу практики, однако часть заданий вызвала затруднения;

- не проявил глубоких знаний теории и умения применять ее на практике, допускал ошибки в планировании и решении задач;

- в процессе работы не проявил достаточной самостоятельности, инициативы и заинтересованности.

**Оценка «неудовлетворительно»** выставляется обучающемуся, если:

- владеет фрагментарными знаниями и не умеет применить их на практике, не способен самостоятельно продемонстрировать наличие знаний при решении заданий;

- не выполнил программу практики в полном объеме.

#### 4.1.2. Комплект вопросов для собеседования

1. Расскажите о возрастных и индивидуальных особенностях развития и воспитания детей.

2. Расскажите о особенности организации учебно-воспитательного процесса в образовательном учреждении (на примере различных уровней).

3. Охарактеризуйте основные направления деятельности преподавателя творческих дисциплин.

4. Охарактеризуйте методы диагностики группы обучающихся. Для чего необходима такая диагностика в целях успешной реализации с ними обучающего проекта?

5. Перечислите виды деятельности учащихся, современные педагогические приемы, методы и формы работы с ними.

6. Дайте характеристику приемов общения руководителя обучающего проекта с обучающимися различных возрастных групп. Приведите пример из практики.

7. Расскажите о методике анализа своей работы.

8. Расскажите, как можно реализовать полученные теоретические знания и личный потенциал в будущей педагогической деятельности.

9. Каким образом осуществляется текущее и перспективное планирование педагогической деятельности? Приведите пример из практики.

10. Расскажите, как определять конкретные учебно-воспитательные задачи в рамках определенного проекта.

11. Каким образом можно изучать личность обучающегося и коллектив группы с целью диагностики, проектирования и корректировки их развития и воспитания? Приведите примеры из практики.

12. Расскажите, как осуществлять самоконтроль, самоотчет, самооценку разработанного обучающего проекта и его реализацию?

13. Расскажите об особенностях проектирования различных воспитательных мероприятий в художественном образовании? Приведите пример из практики.

### 4.1.3. Комплект проверочных заданий

*В комплект проверочных заданий* входят задания, связанные с освоенными обучающимся темами педагогической практики.

Теоретические и практические задания можно выполнять в устной форме.

#### **Задание 1**

Составить эссе на 1 страницу формата А4 машинописного текста на тему о современных педагогических приемах и методах, используемых при реализации обучающих проектов.

#### **Задание 2**

Составить эссе на 1 страницу формата А4 машинописного текста на тему о специфике планирования и структурирования обучающего проекта, определении его тематического наполнения.

#### **Задание 3**

Составить сравнительные таблицы по реализации обучающего проекта по принципу. Сформулированные задачи проекта и особенности их решения. Этапы проекта, их наполнение и особенности организации работы. Рассматриваемые в рамках проекта вопросы и возрастание/ понижение активности обучающихся (анализ интереса к темам).

### **Критерии оценки заданий для текущего контроля прохождения практики**

#### 1. Критерии оценки обучающегося на вопросы для собеседования:

– (5 баллов) – выставляется обучающемуся, проявившему всесторонние и глубокие знания программного материала и дополнительной литературы, проявившему творческие способности в понимании, изложении и практическом использовании материала.

– (4 балла) – ставится обучающемуся, проявившему полное знание материала, освоившему основную рекомендованную литературу, показавшему стабильный характер знаний и умений и способному к их самостоятельному применению и пополнению в ходе последующего обучения и практической деятельности.

– (3 балла) – ставится обучающемуся, проявившему знания в объеме, необходимом для последующего обучения и предстоящей практической деятельности, знакомому с основной рекомендованной литературой, допустившему неточности в ответе, но обладающему необходимыми знаниями и умениями для их устранения при корректировке со стороны преподавателя.

– (2 балла) – ставится обучающемуся, показавшему существенные пробелы в знании основного программного материала, допустившему принципиальные ошибки при применении теоретических знаний, которые не позволяют ему продолжить обучение или приступить к практической деятельности без подготовки по данной дисциплине.

#### 2. Критерии оценки обучающегося по выполнению проверочных заданий:

- (5 баллов) выставляется обучающемуся, проявившему всесторонние и глубокие знания программного материала и дополнительной литературы, проявившему творческие способности в понимании, изложении и практическом использовании материала.

- (4 балла) ставится обучающемуся, проявившему полное знание материала, освоившему основную рекомендованную литературу, показавшему стабильный характер знаний и умений и способному к их самостоятельному применению и пополнению в ходе последующего обучения и практической деятельности.

- (3 балла) ставится обучающемуся, проявившему знания в объеме, необходимом для последующего обучения и предстоящей практической деятельности, знакомому с основной рекомендованной литературой, допустившему неточности в ответе, но обладающему необходимыми знаниями и умениями для их устранения при корректировке со стороны преподавателя.

- (2 балла) ставится обучающемуся, показавшему существенные пробелы в знании основного программного материала, допустившему принципиальные ошибки при применении теоретических знаний, которые не позволяют ему продолжить обучение или приступить к

практической деятельности без подготовки по данному виду практики.

#### **4.2. Оценочные средства для промежуточной аттестации по итогам прохождения производственной практики**

Промежуточная аттестация по практике проводится с целью выявления соответствия уровня теоретических знаний, практических умений и навыков по производственной практике требованиям ФГОС ВО в форме экзамена.

Экзамен проводится после завершения прохождения практики в объеме программы. Результаты аттестации практики фиксируются в экзаменационных ведомостях. Экзамен по итогам прохождения *педагогической практики* по окончании срока прохождения практики и выставляется в 6 семестре на защите подготовленного отчета и демонстрации электронной слайд-презентации (защита проводится в форме конференции).

Оценка по итогам прохождения практики выставляется преподавателем вуза с учетом:

- оценки уполномоченного лица, под руководством которого обучающийся проходил практику, на основе анализа качества работы во время практики (оценка отражается в отзыве руководителя практики);
- проверки материалов практики, представленных студентами в качестве отчетных документов;
- публичного представления обучающимся на итоговой конференции - результатов прохождения практики и ответов на вопросы.

Выставление экзамена по результатам практики проводится в соответствии с представленными ниже критериями:

- достижение основных целей и задач, поставленных перед прохождением практики;
- уровень сформированности профессиональных умений и компетенций;
- качество выполнения заданий практики: творческий подход к выполнению заданий, профессиональный анализ, профессиональное исполнение и рефлексия;
- качество подготовки отчетной документации и представление ее в установленные сроки;
- выполнение обязанностей практиканта (при этом решающим является мнение руководителя практики обучающегося от принимающей стороны, отраженное в отзыве). В рамках данной практики принимающей стороной является кафедра декоративно-прикладного искусства Кемеровского государственного института культуры.

В комплект заданий, предъявляемых перед защитой педагогической практики, входят следующие работы:

1. Перечень практических заданий по следующим темам:

Задание 1.1. Формирование основной идеи в рамках заданной темы. Определение фронта работы в рамках учебного проекта.

Задание 1.2. Сбор материала.

Задание 2.1. Составление плана учебного проекта. Формулировка основополагающего вопроса и группы проблемных вопросов.

Задание 2.2. Выбор и характеристика педагогических приемов и методов, подходящих для разработки проекта.

Задание 2.3. Определение структуры проекта. Планирование подготовительного, основного и заключительного этапа проекта.

Задание 3.1. Проведение обучающего занятия на основе разработанного проекта.

Задание 3.2. Подготовка планов, текстов и таблиц для реализации проекта.

Задание 4.1. Формулировка вводной и заключительной части к отчету.

Задание 4.2. Формирование тела отчета.

Задание 4.3. Подбор материала для приложений. Оценка его качества.

Задание 4.4. Подготовка текста для устного доклада по представлению отчета.

Задание 5.1. Создание электронной слайд-презентации для демонстрации основных моментов исследовательской работы.

2. Отчет о выполнении педагогической практики:

- документ с отчетом о выполнении учебной практики. Отчет прилагается в печатном и электронном виде;

- научный доклад по представлению отчета зачитывается в устной форме;

- электронная слайд-презентация по теме отчета демонстрируется в электронном формате.

3. Перечень необходимых документов, прилагаемых к печатной версии отчета о педагогической практике:

- совместный план-график прохождения практики;

- дневник практики обучающегося;

- отзыв руководителя практики;

- подтверждение о прохождении практики.

### **Параметры и критерии оценки производственной практики при итоговом контроле (защита практики)**

Таблица 1

<b>Параметры</b>	<b>Критерии</b>
1. Организационная часть работы (выбор темы и разработка идеи проекта)	<p>1. Актуальность и важность выбранной темы для обучающего проекта в области художественного образования.</p> <p>2. Качество и достоверность выбранного теоретического материала. Отсылка к содержательным литературным источникам и интернет-ресурсам.</p> <p>3. Умение создавать ограниченные в объеме и информативные по наполнению аналитические тексты, проводить полноценное исследование с оценкой педагогических приемов и методов.</p> <p>4. Качество подготовленных текстов эссе. Соответствие текста эссе заявленной теме исследовательской работы.</p> <p>5. Умение устно представлять собранный и обработанный материал в виде емких и информативных тезисов.</p>
2. Научно-исследовательская часть практики (научный доклад)	<p>1. Умение грамотно компилировать, обобщать информацию, выделять главное, аргументированно опровергать ее или выдвигать позиции совпадения мнений.</p> <p>2. Умение излагать в виде тезисов основные моменты исследовательской части доклада.</p> <p>3. Умение формулировать задачи и выводы в соответствии с выбранной темой исследования, определять достигнутые результаты, видеть положительные и отрицательные черты.</p> <p>4. Умение давать аргументированные ответы на вопросы обучающихся и комиссии по теме защиты научно-исследовательской работы.</p> <p>5. Умение принимать критику по поводу представления и подачи научного исследования, его содержательной</p>



	части.
3. Качество графической части исследовательской работы в виде электронной слайд-презентации	<ol style="list-style-type: none"> <li>1. Соответствие выполненной презентации структуре научного доклада в соответствии с выбранной темой по научно-исследовательской работе.</li> <li>2. Качество найденных иллюстраций, репродукций, выполненных зарисовок, схем, личных фото и др.</li> <li>3. Выбор стилистического решения для оформления презентации.</li> <li>4. Наличие композиционного равновесия в слайдах презентации.</li> <li>5. Обоснованное применение аудио- и визуальных эффектов в презентации (при наличии).</li> </ol>

### Методика оценивания

Выполненный и представленный обучающимися к защите педагогической практики объем работы оценивается по каждому из 15 приведенных критериев, что соответствует 100 баллам.

Для оценивания обучающихся учитываются следующие параметры:

- (90-100 баллов) выставляется обучающемуся, если задания практики выполнены в полном объеме. Обучающийся владеет системой знаний о правилах работы на пленэре, специфике выполнения этюдов и графических зарисовок, грамотно излагает материал, свободно им владеет, отвечает на дополнительные вопросы, умеет обосновывать свой взгляд на проблемные ситуации в изобразительном искусстве. Прделанная обучающимся работа удовлетворяет 90-100 % от общего объема приведенных критериев (13-15 критериев).

- (75-89 баллов) выставляется обучающемуся, если задания практики выполнены в полном объеме, но допущен ряд несущественных ошибок, связанных с представлением отчета, а также ведением живописных и графических работ, выполненных в процессе прохождения практики. Прделанная обучающимся работа удовлетворяет 71-89 % от общего объема приведенных критериев (10-12 критериев).

- (60-74 баллов) выставляется обучающемуся, если задания практики выполнены в полном объеме, но он испытывает затруднения с изложением и представлением доклада о прделанной работе. Качество выполненных заданий не удовлетворяет более чем половине требований, предъявленных в параметре «графическая часть исполнительской практики» в таблице «Параметры и критерии оценки исполнительской практики при итоговом контроле (защита практики)». Прделанная обучающимся работа удовлетворяет 51-70 % от общего объема приведенных критериев (7-9 критериев).

- (менее 60 баллов) выставляется обучающемуся, если задания практики выполнены не в полном объеме и допущен ряд грубых ошибок, связанных с представлением отчета, обучающийся слабо владеет информацией по теме отчета и пройденной учебной практики. Прделанная обучающимся работа удовлетворяет менее 50 % от общего объема приведенных критериев (менее 7 критериев).

### Шкала перевода баллов в оценки для экзамена по практике

Уровень формирования компетенции	Оценка	Минимальное количество баллов	Максимальное количество баллов
Продвинутый	Отлично	90	100
Повышенный	Хорошо	75	89
Пороговый	Удовлетворительно	60	74
Нулевой	Не зачтено	0	59

## **Критерии оценивания защиты практики в соотношении со шкалой перевода баллов в оценки для экзамена по практике**

Знания, умения и навыки обучающихся при промежуточной аттестации **в форме экзамена.**

**Оценка «отлично»** выставляется, если обучающийся достиг **продвинутого уровня формирования компетенций:**

- обучающимся достигнуты все основные цели и задачи, поставленные перед ним в ходе практики;
- обучающийся выполнил план практики и все необходимые задания, подошел творчески к выполнению заданий;
- предоставил полную отчетную документацию по данным заданиям, не имеет замечаний в их выполнении;
- отчет по практике подготовлен в полном объеме, оформлен в соответствии с установленными требованиями;
- руководитель практики рекомендовал выставить за практическую деятельность обучающегося высокую положительную оценку;
- в процессе защиты практики (в форме итоговой конференции) обучающийся исчерпывающе, последовательно, грамотно и логически стройно излагает результаты прохождения практики, использует качественный демонстрационный материал;
- свободно и полно отвечает на поставленные вопросы.

**Оценка «хорошо»** выставляется, если обучающийся достиг **повышенного уровня формирования компетенций:**

- обучающимся достигнуты все основные цели и задачи, поставленные перед ним в ходе практики;
- обучающийся выполнил план практики и все необходимые задания, но имеет небольшие недоработки и замечания в их выполнении;
- предоставил полную отчетную документацию по данным заданиям, но имеет несущественные замечания в их выполнении;
- отчет по практике подготовлен в полном объеме, оформлен в соответствии с установленными требованиями;
- руководитель практики рекомендовал выставить за практическую деятельность обучающегося высокую положительную оценку;
- на защите практики (в форме итоговой конференции) обучающийся в целом исчерпывающе, последовательно, грамотно и логически стройно излагает результаты прохождения практики, допускается погрешность в логике выведения одного из наиболее значимых выводов, которая устраняется в ходе дополнительных уточняющих вопросов;
- использует демонстрационный материал, не содержащий грубых ошибок;
- без особых затруднений отвечает на поставленные вопросы.

**Оценка «удовлетворительно»** выставляется, если обучающийся достиг **порогового уровня формирования компетенций:**

- обучающимся достигнуты не все основные цели и задачи, поставленные перед ним в ходе практики; обучающийся не вовремя вышел на практику (с задержкой на 1 неделю);
- обучающийся частично выполнил план практики и все необходимые задания, имеет значительные недоработки и замечания в их выполнении;
- предоставил отчетную документацию по данным заданиям, но имеет существенные замечания в их выполнении;
- отчет по практике подготовлен в полном объеме, но оформлен с нарушениями установленных требований;
- руководитель практики рекомендовал выставить за практическую деятельность обучающегося положительную оценку, но в отзыве имеются замечания;

- на защите практики (в форме итоговой конференции) обучающийся в целом последовательно излагает результаты прохождения практики, допускает грубую погрешность в логике вывода одного из наиболее значимых выводов, которая устраняется в ходе дополнительных уточняющих вопросов с трудом;

- не использует демонстрационный материал; отвечает на поставленные вопросы не в полной мере.

**Оценка «неудовлетворительно» соответствует нулевому уровню формирования компетенций:**

- обучающимся достигнуты не все основные цели и задачи, поставленные перед ним в ходе практики;

- обучающийся не вовремя вышел на практику (с задержкой на 1 неделю) или не выходил на практику вообще;

- обучающийся выполнил не все необходимые задания (отчитался по 50 % заданий) и имеет значительные недоработки и замечания в их выполнении; не предоставил отчетную документацию по данным заданиям или предоставил ее в не полном объеме, имеет существенные замечания по ее оформлению;

- руководитель практики рекомендовал выставить за практическую деятельность обучающегося оценку «неудовлетворительно»;

- на защите практики (в форме итоговой конференции) обучающийся нарушает последовательность в изложении результатов прохождения практики, допускает неточности и грубую погрешность в логике вывода одного из наиболее значимых выводов, которая при указании на нее, не устраняется;

- не использует демонстрационный материал;

- при ответе на вопросы допускает существенные ошибки.

Учебная практика считается выполненной обучающимся, если он достиг порогового уровня.

#### **4.2.1. Требования к оформлению и содержанию отчета**

При написании и оформлении текста отчета рекомендуем обращаться к ГОСТ 7.32-2001 «Система стандартов по информации, библиотечному и издательскому делу. Отчет о научно-исследовательской работе. Структура и правила оформления», ГОСТ 7.0.5 – 2008 «Система стандартов по информации, библиотечному и издательскому делу. Библиографическая ссылка. Общие требования и правила составления».

*Объем текста отчета* – 15-20 страниц (без учета приложений). Не допускается уменьшение или значительное превышение объема текста.

*Продолжительность (регламент) представления практической части отчета в виде доклада с демонстрацией электронной слайд-презентации:* до 12 минут.

Текст отчета размещается на одной стороне листа бумаги формата А4 с соблюдением следующих размеров: поля: верхнее, нижнее, левое, правое - 2 см; межстрочный интервал – 1.5; кегль –14; абзацный отступ – 5 знаков. Введение, содержание основной части, заключение, список литературы, приложения должны иметь *заголовки*, напечатанный прописными (заглавными) буквами. Заголовки следует располагать в середине строки без точки в конце, не подчеркивая. Переносы слов в заголовках не допускаются. *Страницы* текста нумеруются арабскими цифрами, номер проставляется посередине в нижней части листа.

*Титульный лист* отчета включается в общую нумерацию страниц текста. Номер страницы на титульном листе не указывается. Нумерация страниц начинается с нечетной цифры. На титульном листе приводятся общие сведения: тема отчета по учебной практике: практика по получению первичных профессиональных умений и навыков, в том числе первичных умений и навыков научно-исследовательской деятельности; шифр и наименование направления; сведения об исполнителе (Приложение 4).

*Ссылки* на использованный литературный источник приводятся непосредственно после упоминания в квадратных скобках с указанием порядкового номера в списке литературы и номера

соответствующей страницы. Например: «прямое, дословное цитирование» - [1, с. 3], «цитирование нескольких страниц “своими словами”» - [1, с. 1-2].

*Ссылки* на приложения и рисунки в тексте отчета указываются следующим образом: (Приложение А), (Приложение 1), (Рисунок 1), (Рисунки 1-3). Пример оформления приложений приведен в приложении к рабочей программе исполнительской практики (Приложение 6).

Отчет по выполненной учебной практике в соответствии с выбранной темой условно можно разделить на две части: исследование особенностей работы с живописными этюдами и графическими зарисовками с углубленным представлением темы на основе дополнительно найденного и обработанного материала с расставленными ссылками на использованные литературные источники. Эти требования соответствуют структуре отчета по учебной практике и перечисляются в оглавлении (Приложение 5).

*Структура текста отчета:*

**1. Введение**, включающее:

- обоснование актуальности выбранной темы;
- степень разработанности темы в отечественной и мировой литературе (кратко);
- объект и предмет, определенные в соответствии с выбранной темой;
- цель и задачи, раскрывающие специфику выбранной темы;
- научные и аналитические методы исследования выбранных произведений изобразительного искусства в рамках определенной темы;
- база исследования.

**2. Основное содержание отчета**, состоящее из двух глав:

ГЛАВА 1. ХАРАКТЕРИСТИКА УЧЕБНОГО ПРОЕКТА

- 1.1. Определяющий вопрос и проблемные вопросы в рамках темы проекта.
- 1.2. Содержание учебного проекта и характеристика предложенных заданий
- 1.3. Критерии оценки учебного проекта

ГЛАВА 2. СТРУКТУРА УЧЕБНОГО ПРОЕКТА

- 2.1. Подготовительный этап проекта
- 2.2. Основные этапы проекта.
- 2.3. Заключительный этап проекта.

**3. В заключении** указываются:

- основные выводы о проделанной работе в соответствии с позициями, указанными в сформулированных во введении задачах;
- оценка практической и культурной значимости выполненной работы.

**4. Список литературы**, оформленный в соответствии со следующими требованиями ГОСТ 7.0.5 – 2008:

*Образец описания книги одного автора*

Виханский О.С. Стратегическое управление: учебник. – М.: Гардарики, 1999. – 296 с.

*Образец описания книги двух, трех авторов*

Колкова Н.И., Скипор И.Л. Прикладная информатика технологии курсового и дипломного проектирования: учеб. пособие. – Кемерово: КемГУКИ, 2007. – 434 с.

Частиков А.П., Гаврилова Т.А., Белов Д.Л. Разработка экспертных систем: Среда CLIPS. – Спб.: БХИ-Петербург, 2003. – 608 с.

*Образец описания книги четырех и более авторов*

Обеспечение качества результатов химического анализа / П. Буйташ [и др.]. – М.: Наука, 1993. – 165 с.

*Образец описания автореферата диссертации*

Асмус Н.Г. Лингвистические особенности виртуального коммуникативного пространства: автореф. дис....канд. филол. наук / Челябинский гос. ун-т. – Челябинск, 2005. – 23 с.

*Образец описания кандидатской (докторской) диссертации*

Свирюкова В.Г. Принципы и организационные основы формирования и использования распределенного фонда баз данных в федеральном округе: дис. ... канд. пед. наук. – Новосибирск, 2005. – 219 с.

*Образец описания статьи из многотомного издания*

Об индивидуальной помощи в получении образования: (О содействии образованию): федер. закон Федератив. Респ. Германия от 1 апр. 2001 г. // Образовательное законодательство зарубежных стран. – М., 2003. – Т. 3. – С. 422-464.

Браславский П.И., Данилов С.Ю. Интернет как средство инкультурации и аккультурации // Взаимопонимание в диалоге культур: условия успешности: монография: в 2 ч. / под общ. ред. Л.И. Гришаевой, М.К. Поповой. – Воронеж: Воронежский гос. ун-т, 2004. – Ч. 1. – С. 215-228.

*Образец описания статьи из сборника*

Макаров М.Л. Жанры в электронной коммуникации: quovadis? // Жанры речи: сб. науч. статей. – Саратов: Изд-во ГосУНЦ «Колледж», 2005. – Вып. 4: Жанр и концепт. – С. 336-351.

Библиотеки и ассоциации в меняющемся мире: новые технологии и новые формы сотрудничества: матер. конф. «Крым-96». – М.: ГПНТБ, 1996. – Т.2. – С. 196-198.

*Образец описания статьи из журнала, газеты*

Вершинская О.Н. Гуманитарный подход к проблеме информатизации // НТИ. – Сер. 2. – 1995. – № 4. – С. 1-4.

Селиванова Ю.Г., Масхулия Т.Л. Стандартизация и кооперация. Тенденции каталогизации конца XX века // Библиотечное дело. – 2004. – № 6. – С. 18-21. – Библиогр.: с. 21 (18 назв.).

Мироненко Ю. На финишной прямой // Культурист. – 2010. – Апрель (№ 7). – С. 2.

*Образец описания электронных ресурсов*

Казанцева В.П. Информационная культура личности и образовательный процесс университета [Электронный ресурс] // Науч. и техн. б-ки. – 2009. – № 5. – Режим доступа: <http://ellib.gpntb.ru>. – Загл. с экрана.

Иттен И. Искусство формы [Электронный ресурс]. – Режим доступа: [http://vk.com/doc1899157\\_167415843?hash=b14e4424e8b7ade7cd&dl=28aabb49a7217e1962](http://vk.com/doc1899157_167415843?hash=b14e4424e8b7ade7cd&dl=28aabb49a7217e1962). – Загл. с экрана.

Средства выразительности в архитектуре [Электронный ресурс]. – Режим доступа: <http://www.libsid.ru/architektura-kak-vid-izobrazitel'nogo-iskusstva/sredstva-virazitelnosti-v-architekture/vse-stranitsi>. – Загл. с экрана.

**5. Приложения к отчету содержат:**

- фоторепродукции произведений изобразительного искусства, соответствующие материалам, рассмотренным в тексте отчета;

Печатный вариант отчета прокалывается дыроколом и подшивается в мягкий скоросшиватель. В отдельных файлах к отчету прикладываются необходимые сопроводительные документы и подшиваются к печатному варианту отчета.

### Критерии оценки отчета по практике

**Оценка «отлично»** выставляется обучающемуся, если:

- выполнен в полном объеме и в соответствии с требованиями;
- результативность практики представлена в количественной и качественной обработке, продуктах деятельности;
- материал изложен грамотно, доказательно;
- свободно используются понятия, термины, формулировки;
- выполненные задания соотносятся с формированием компетенций.

**Оценка «хорошо»** выставляется обучающемуся, если:

- выполнен почти в полном объеме и в соответствии с требованиями;
- грамотно используется профессиональная терминология - четко и полно излагается материал, но не всегда последовательно;
- описывается анализ выполненных заданий, но не всегда четко соотносится;
- выполнение профессиональной деятельности с формированием определенной компетенции.

**Оценка «удовлетворительно»** выставляется обучающемуся, если:

- низкий уровень владения профессиональным стилем речи в изложении материала;
- низкий уровень оформления документации по практике;
- низкий уровень владения методической терминологией;
- носит описательный характер, без элементов анализа;
- низкое качество выполнения заданий, направленных на формирование компетенций.

**Оценка «неудовлетворительно»** выставляется обучающемуся, если:

- документы по практике не оформлены в соответствии с требованиями;
- описание и анализ видов профессиональной деятельности, выполненных заданий отсутствует или носит фрагментарный характер.

**4.2.2. Отзыв руководителя практики**  
*Образец формы отзыва руководителя педагогической практики*  
**ОТЗЫВ**  
**руководителя педагогической практики**

о прохождении практики  
 студентом 3 курса  
 по направлению подготовки 54.03.02 Декоративно-прикладное искусство и народные  
 промыслы, профиль подготовки «Художественно-декоративное оформление интерьера»,  
 квалификация «Бакалавр»

Ф. И. О. студента \_\_\_\_\_

За время прохождения практики с «\_\_» \_\_\_\_\_ 20\_\_ г. по «\_\_» \_\_\_\_\_ 20\_\_

г. обучающийся продемонстрировал владение следующими компетенциями:

Компетенции	Оценка (отлично, хорошо, удовлетворительно, неудовлетворительно)
<b>Универсальные компетенции</b>	
Способен осуществлять поиск, критический анализ и синтез информации, применять системный подход для решения поставленных задач (УК-1)	
Способен определять круг задач в рамках поставленной цели и выбирать оптимальные способы их решения, исходя из действующих правовых норм, имеющихся ресурсов и ограничений (УК-2)	
Способен осуществлять деловую коммуникацию в устной и письменной формах на государственном языке Российской Федерации и иностранном(ых) языке(ах) (УК-4)	
Способен использовать базовые дефектологические знания в социальной и профессиональной сферах (УК-9)	
<b>Общепрофессиональные компетенции</b>	
Способен осуществлять педагогическую деятельность в сфере дошкольного, начального общего, основного общего, среднего общего образования, профессионального обучения и дополнительного образования для детей и взрослых (ОПК-6)	
Способен ориентироваться в проблематике современной культурной политике Российской Федерации (ОПК-7)	
<b>Профессиональные компетенции</b>	
Способен разбираться в функциях и задачах учреждений, связанных с обучением или производством предметов декоративно-прикладного искусства и народных промыслов; осуществлять ведение деловых переговоров и переписки, применять на практике нормативно-правовую базу в рамках этого направления (ПК-5)	
Способен самостоятельно разрабатывать учебную программу практических и лекционных занятий, выполнять методическую работу в сфере дошкольного, начального общего, основного общего, среднего общего образования, профессионального обучения и дополнительного образования для детей и взрослых (ПК-6)	

Дополнительные характеристики обучающегося (при наличии): \_\_\_\_\_

Руководитель практики от структурного подразделения,  
 Заведующая кафедрой ДПИ \_\_\_\_\_ И. В. Воронова  
 «\_\_» \_\_\_\_\_ 20\_\_ г.

Руководитель практики от кафедры,  
 доцент кафедры ДПИ \_\_\_\_\_ О. А. Беляева  
 «\_\_» \_\_\_\_\_ 20\_\_ г.

Министерство культуры Российской Федерации  
Кемеровский государственный институт культуры  
Факультет визуальных искусств  
Кафедра декоративно-прикладного искусства

## **ФОНД ОЦЕНОЧНЫХ СРЕДСТВ**

по преддипломной практике  
тип практики – преддипломная практика

Направление подготовки  
**54.03.02 Декоративно-прикладное искусство и народные промыслы**

Профиль подготовки  
**«Художественно-декоративное оформление интерьера»**

Квалификация (степень) выпускника  
**Бакалавр**

Форма обучения  
**Очная**

Утвержден на заседании кафедры  
«26» мая 2023 г., протокол № 10.

Составитель: канд. культурологии,  
доцент, зав.кафедрой ДПИ КемГИК  
И. В. Воронова

Кемерово  
2023



## ФОНД ОЦЕНОЧНЫХ СРЕДСТВ

### 1. Перечень оцениваемых компетенций:

- **УК-1.** Способен осуществлять поиск, критический анализ и синтез информации, применять системный подход для решения поставленных задач.
- **УК-5.** Способен воспринимать межкультурное разнообразие общества в социально-историческом, этическом и философском контекстах.
- **УК-6.** Способен управлять своим временем, выстраивать и реализовывать траекторию саморазвития на основе принципов образования в течение всей жизни.
- **УК-8.** Способен создавать и поддерживать в повседневной жизни и в профессиональной деятельности безопасные условия жизнедеятельности для сохранения природной среды, обеспечения устойчивого развития общества, в том числе при угрозе и возникновении чрезвычайных ситуаций и военных конфликтов.
- **УК-10.** Способен принимать обоснованные экономические решения в различных областях жизнедеятельности.
- **УК-11.** Способен формировать нетерпимое отношение к коррупционному поведению.
- **ОПК-2.** Способен работать с научной литературой; собирать, анализировать и обобщать результаты научных исследований, оценивать полученную информацию; выполнять отдельные виды работ при проведении научных исследований с применением современных методов; участвовать в научно-практических конференциях.
- **ОПК-4.** Способен организовывать, проводить и участвовать в художественных выставках, профессиональных конкурсах, фестивалях и иных творческих мероприятиях.
- **ОПК-5.** Способен решать стандартные задачи профессиональной деятельности на основе информационной и библиографической культуры с применением информационно-коммуникационных технологий и с учетом основных требований информационной безопасности.
- **ОПК-7.** Способен ориентироваться в проблематике современной культурной политике Российской Федерации.
- **ПК-4.** Способен к сбору, анализу и обобщению информации, оценке ее качества и возможности применения для реализации художественного замысла; владеть знаниями и представлениями об основах художественно-промышленного производства, нести ответственность за качество продукции; способен вести экономические расчеты по оценке стоимости художественного проекта.
- **ПК-6.** Способен самостоятельно разрабатывать учебную программу практических и лекционных занятий, выполнять методическую работу в сфере дошкольного, начального общего, основного общего, среднего общего образования, профессионального обучения и дополнительного образования для детей и взрослых.

### 2. Критерии и показатели оценивания компетенций

В результате прохождения преддипломной практики обучающийся должен продемонстрировать следующие результаты обучения:

<i>Код и наименование компетенции</i>	<i>Индикаторы достижения компетенций</i>		
	<i>Знать</i>	<i>Уметь</i>	<i>Владеть</i>
Способен осуществлять поиск, критический анализ и синтез информации, применять системный подход для решения поставленных задач (УК-1)	основы системного подхода, методов поиска, анализа и синтеза информации (З-1)	осуществлять поиск, анализ, синтез информации для решения поставленных задач в сфере культуры и искусства; формировать и	навыками применения методов поиска, сбора, анализа и синтеза информации (В-1)

		аргументировать собственную позицию по различным проблемам в сфере образования (У-1)	
Способен воспринимать межкультурное разнообразие общества в социально-историческом, этическом и философском контекстах (УК-5)	основы и специфику межкультурного взаимодействия в зависимости от социально-исторического, этического и философского контекста развития общества, многообразия культур (З-2)	использовать научную терминологию и основные научные категории гуманитарного знания (У-2)	навыками применения способов межкультурного взаимодействия в различных социокультурных ситуациях (В-2)
Способен управлять своим временем, выстраивать и реализовывать траекторию саморазвития на основе принципов образования в течение всей жизни (УК-6)	сущность личности и индивидуальности, ее структуру и движущие силы ее развития (З-3)	применять разнообразные способы, приемы техники самообразования и самовоспитания на основе принципов образования в течение всей жизни (У-3)	приемами саморегуляции, вариациями поведения в сложных и стрессовых ситуациях (В-3)
Способен создавать и поддерживать в повседневной жизни и в профессиональной деятельности безопасные условия жизнедеятельности для сохранения природной среды, обеспечения устойчивого развития общества, в том числе при угрозе и возникновении чрезвычайных ситуаций и военных конфликтов (УК-8)	приемы, методы и формы организации безопасных условий жизнедеятельности в профессиональной среде (З-4)	применять разнообразные способы, приемы и техники самообразования в целях прогнозирования и урегулирования чрезвычайных ситуаций, создания благоприятных условий жизнедеятельности для сохранения природной среды (У-4)	навыками эффективной поддержки безопасных условий жизнедеятельности для сохранения природной среды и обеспечения устойчивого развития общества на примере профессиональной деятельности и в повседневной жизни (В-4)
Способен принимать обоснованные экономические решения в различных областях жизнедеятельности (УК-10)	специфику экономических расчетов при организации проектной и творческой работы в декоративно-прикладном искусстве и других областях жизнедеятельности	оформлять сметную документацию при организации различных проектов (У-5)	навыками аналитического мышления, прогнозирования различных ситуаций, экономических рисков в различных областях жизнедеятельности (В-5)

	(3-5)		
Способен формировать нетерпимое отношение к коррупционному поведению (УК-11)	законодательство Российской Федерации в рамках профессиональной деятельности (3-6)	применять знания о противостоянии коррупции в профессиональной сфере и смежных областях знаний и деятельности (У-6)	навыками формирования здоровой конкуренции и противодействия коррупции в профессиональной сфере и смежных областях жизнедеятельности (В-6)
Способен работать с научной литературой; собирать, анализировать и обобщать результаты научных исследований, оценивать полученную информацию; выполнять отдельные виды работ при проведении научных исследований с применением современных методов; участвовать в научно-практических конференциях (ОПК-2)	методы сбора и анализа информации, ее обобщения и оценки для проведения научного исследования (3-7)	определять методы организации научно-исследовательской работы, удовлетворяющие поставленным задачам (У-7)	методами сбора и анализа информации, навыками ее обобщения при проведении научно-исследовательской работы, формирования тезисного текста научного доклада, создания научной работы (В-7)
Способен организовывать, проводить и участвовать в художественных выставках, профессиональных конкурсах, фестивалях и иных творческих мероприятиях (ОПК-4)	тенденции развития современного искусства для создания экспонатов в виде произведений декоративно-прикладного искусства и народных промыслов (3-8)	применять различные технологии и проектные методы для организации творческих проектов, реализации экспериментальных и инновационных идей в области изобразительного искусства (У-8)	приемами и методами создания проектов для экспозиционных площадок, продвижения экспериментальных и инновационных технологий в выставочной деятельности (В-8)
Способен решать стандартные задачи профессиональной деятельности на основе информационной и библиографической культуры с применением информационно-коммуникационных технологий и с учетом основных требований информационной безопасности (ОПК-5)	основу информационной и библиографической культуры (3-9)	применять информационно-коммуникационные технологии в профессиональной деятельности (У-9)	навыками решения стандартных задач в профессиональной деятельности, активно применяя информационно-коммуникационные технологии, соблюдая требования информационной безопасности (В-9)
Способен ориентироваться в проблематике современной культурной политике Российской Федерации (ОПК-7)	основные направления государственной культурной политики (3-10)	планировать проектную, художественную и творческую деятельность в контексте	навыками разработки и реализации творческих проектов в сфере культуры (В-10)

		государственной современной культурной политики Российской Федерации (У-10)	
Способен к сбору, анализу и обобщению информации, оценке ее качества и возможности применения для реализации художественного замысла, в том числе и с применением компьютерных технологий; владеть знаниями и представлениями о технологических процессах применения отделочных и декоративных материалов, нести ответственность за качество продукции и достигнутый результат; способен вести экономические расчеты по оценке стоимости художественного проекта по организации функционального пространства (ПК-4)	методы и подходы к сбору, анализу информации, ее обобщению (З-11)	осуществлять поиск и компьютерную обработку информации для достижения поставленной творческой задачи (У-11)	навыками работы графического и компьютерного моделирования для организации внутреннего пространства различного функционального назначения, его декорирования, художественно-промышленного производства объектов для его оформления (В-11)
Способен осуществлять планирование образовательного процесса, самостоятельно разрабатывать учебную программу практических и лекционных занятий, выполнять методическую работу в сфере дошкольного, начального общего, основного общего, среднего общего образования, профессионального обучения и дополнительного образования для детей и взрослых в сфере изобразительного и декоративно-прикладного искусства (ПК-6)	организацию методической работы в рамках изобразительного и декоративно-прикладного искусства (З-12)	применять методы познавательного и личностного развития обучающихся в области декоративно-прикладного искусства (У-12)	навыками постановки образовательных задач с учетом индивидуальных особенностей обучающихся декоративно-прикладному искусству (В-12)

### 3. Формируемые компетенции в структуре преддипломной практики и средства их оценивания

№ п/п	Раздел (темы) практики	Код оцениваемой компетенции	Планируемые результаты обучения по практике (ЗУВ)	Оценочное средство
1	<b>Раздел 1 (организационный этап). Специфика организации работы в условиях преддипломной практики</b>			

1.1	Тема 1.1. Преддипломная практика: особенности постановки задач и ведения работы	УК-1 УК-5 УК-6	3-1, 3-2, 3-3 У-1, У-2, У-3 В-1, В-2, В-3	Вопросы для собеседования Проверочное задание Практические задания
1.2	Тема 1.2. Особенности подхода к теме исследования	ОПК-2 ОПК-5	3-7, 3-9 У-7, У-9 В-7, В-9	Проверочное задание Практические задания
<b>2</b>	<b>Раздел 2 (исследовательский этап). Особенности сбора и обобщения поискового материала</b>			
2.1	Тема 2.1. Специфика организации работы с различными источниками литературы	УК-1 УК-6 ОПК-2 ОПК-7	3-1, 3-3, 3-7, 3-10 У-1, У-3, У-7, У-10 В-1, В-3, В-7, В-10	Проверочное задание Практические задания
2.2	Тема 2.2. Специфика организации работы с примерами из практики	УК-1 УК-6 ОПК-2 ОПК-7	3-1, 3-3, 3-7, 3-10 У-1, У-3, У-7, У-10 В-1, В-3, В-7, В-10	Проверочное задание Практические задания
<b>3</b>	<b>Раздел 3 (проектный этап). Особенности концептуального и художественно-образного проектирования</b>			
3.1	Тема 3.1. Этапы создания художественного образа как концепта для произведения	УК-8 УК-10 УК-11 ОПК-5 ПК-4	3-4, 3-5, 3-6, 3-9, 3-11 У-4, У-5, У-6, У-9, У-11 В-4, В-5, В-6, В-9, В-11	Вопросы для собеседования Проверочные задания Практические задания
3.2	Тема 3.2. Специфика организации композиции в рамках проекта	ОПК-4 ПК-4	3-8, 3-11 У-8, У-11 В-8, В-11	Вопросы для собеседования Проверочные задания Практические задания
<b>4</b>	<b>Раздел 4 (завершающий этап). Подготовка отчетной документации</b>			
4.1	Тема 4.1. Формирование отчета	УК-1 УК-6 ОПК-2 ОПК-5 ПК-4 ПК-6	3-1, 3-3, 3-7, 3-9, 3-11, 3-12 У-1, У-3, У-7, У-9, У-11, У-12 В-1, В-3, В-7, В-9, В-11, В-12	Отчет о практике Доклад
4.2	Тема 4.2. Формирование электронной слайд-презентации	УК-6 ПК-4 ПК-6	3-3, 3-11, 3-12 У-3, У-11, У-12 В-3, В-11, В-12	Электронная слайд-презентация Защита практики в форме конференции

#### 4. Оценочные средства по преддипломной практике

##### Параметры и критерии оценки преддипломной практики

При выставлении оценки преподаватель учитывает: логику, структуру, стиль ответа и изложения материала; культуру речи, манеру общения; готовность к дискуссии,

аргументированность ответа; уровень самостоятельного мышления; умение приложить теорию к практике, решить задачи и др.

**Нулевой уровень («неудовлетворительно»).**

Результаты обучения обучающегося свидетельствуют:

З) об усвоении им некоторых элементарных знаний, но обучающийся не владеет понятийным аппаратом изучаемой предметной области (практики);

У) не умеет установить связь теории с практикой;

В) не владеет способами решения практико-ориентированных задач.

**Первый уровень - пороговый («удовлетворительно»).**

Достигнутый уровень оценки результатов обучения обучающегося показывает:

З) знания имеют фрагментарный характер, отличаются поверхностностью и малой содержательностью; обучающийся раскрывает содержание вопроса, но не глубоко, бессистемно, с некоторыми неточностями;

У) слабо, недостаточно аргументированно может обосновать связь теории с практикой;

В) способен понимать и интерпретировать основной теоретический материал по практике.

**Второй уровень – повышенный («хорошо»).**

Обучающийся на должном уровне:

З) раскрывает учебный материал: даёт содержательно полный ответ, требующий незначительных дополнений и уточнений, которые он может сделать самостоятельно после наводящих вопросов преподавателя;

У) демонстрирует учебные умения и навыки в области решения практико-ориентированных задач;

В) владеет способами анализа, сравнения, обобщения и обоснования выбора методов решения практико-ориентированных задач.

**Третий уровень – продвинутый («отлично»).**

Обучающийся, достигающий должного уровня:

З) даёт полный, глубокий, выстроенный логично по содержанию вопроса ответ, используя различные источники информации, не требующий дополнений и уточнений;

У) доказательно иллюстрирует основные теоретические положения практическими примерами;

В) способен глубоко анализировать теоретический и практический материал, обобщать его, самостоятельно делать выводы, вести диалог и высказывать свою точку зрения.

Содержание уровня может быть представлено как в полном объеме (З+У+В), так и в частичном (З; З+У; З+В; У+В; У; В).

#### **4.1. Оценочные средства для текущего контроля успеваемости**

К контролю текущей успеваемости относятся проверка знаний, умений и навыков, сформированных компетенций обучающихся при собеседовании и по результатам выполнения заданий отчета обучающихся в ходе индивидуальной консультации преподавателя. Текущий контроль осуществляет уполномоченное лицо учреждения, в котором обучающийся проходит практику, в частности – руководитель практики.

##### **4.1.1. Комплект с перечнем заданий по практике**

Задание 1.1. Формирование основной идеи в рамках заданной темы. Лекция по теме «Специфика организации работы в условиях подготовки к выпускной квалификационной работе».

Задание 1.2. Определение фронта работы для сбора теоретического и иллюстративного материала в соответствии с заданной темой. Постановка цели и задач.

Задание 2.1. Составление и выбор методологической базы для исследования.

Задание 2.2. Выбор и характеристика технологий, подходящих для темы исследования в ключе создания произведений декоративно-прикладного искусства.

Задание 3.1. Формирование теоретической базы в рамках выбранной темы исследования.

Задание 3.2. Оценка качества и содержательности найденного материала.

Задание 3.3. Варианты обобщения информации. Особенности создания научного исследовательского текста.

Задание 3.4. Создание текста для параграфа 1.1. главы 1 отчета по практике.

Задание 4.1. Формирование базы, состоящей из иллюстративных примеров и репродукций из практики в рамках выбранной темы.

Задание 4.2. Оценка качества и художественной ценности собранного материала.

Задание 4.3. Описание технологической базы, используемой в процессе создания произведений декоративно-прикладного искусства в рамках выбранной темы.

Задание 4.4. Создание текста для параграфа 1.2. главы 1 отчета по практике.

Задание 5.1. Создание художественного образа от идеи до его визуального воплощения.

Задание 5.2. Концептуальный подход к проектированию художественного образа.

Задание 5.3. Создание текста для параграфа 2.1. главы 2 отчета по практике.

Задание 6.1. Формальные поиски композиционного решения.

Задание 6.2. Графическая и цветографическая композиции. Формирование определенного колорита.

Задание 6.3. Создание текста для параграфа 2.2. главы 2 отчета по практике.

Задание 7.1. Формулировка вводной и заключительной части к отчету.

Задание 7.2. Формирование тела отчета.

Задание 7.3. Подбор материала для приложений. Оценка его качества.

Задание 7.4. Подготовка текста для устного доклада по представлению отчета.

Задание 8.1. Создание электронной слайд-презентации для демонстрации основных моментов исследовательской работы.

### **Критерии оценивания перечня заданий по практике**

Данные формулировки указываются в содержании отзыва руководителя практики в соответствии с рекомендуемой оценкой.

**Оценка «отлично»** выставляется обучающемуся, если:

- своевременно, качественно выполнил весь объем работы, требуемый программой практики;

- показал глубокую теоретическую, методическую, профессионально-прикладную подготовку;

- умело применил полученные знания во время прохождения практики;

- ответственно и с интересом относился к своей работе.

**Оценка «хорошо»** выставляется обучающемуся, если:

- демонстрирует достаточно полные знания всех профессионально-прикладных и методических вопросов в объеме программы практики;

- полностью выполнил программу, с незначительными отклонениями от качественных параметров;

- проявил себя как ответственный исполнитель, заинтересованный в будущей профессиональной деятельности.

**Оценка «удовлетворительно»** выставляется обучающемуся, если:

- выполнил программу практики, однако часть заданий вызвала затруднения;

- не проявил глубоких знаний теории и умения применять ее на практике, допускал ошибки в планировании и решении задач;

- в процессе работы не проявил достаточной самостоятельности, инициативы и заинтересованности.

**Оценка «неудовлетворительно»** выставляется обучающемуся, если:

- владеет фрагментарными знаниями и не умеет применить их на практике, не способен самостоятельно продемонстрировать наличие знаний при решении заданий;
- не выполнил программу практики в полном объеме.

#### **4.1.2. Комплект вопросов для собеседования**

##### ***Раздел 1. Специфика организации работы в условиях преддипломной практики***

###### ***Тема 1.1. Преддипломная практика: особенности постановки задач и ведения работы***

1. Что представляет выпускная квалификационная работа? Дайте характеристику составляющих ее частей. Приведите примеры, опираясь на учебные планы творческих направлений (по видам изобразительного искусства).
2. Расскажите о структуре пояснительной записки (реферата), исполняемого в рамках выпускной квалификационной работы. Дайте краткую характеристику его глав и параграфов. Приведите примеры из практики.
3. Расскажите о мотивации выбора темы для практической части выпускной квалификационной работы, специфике ее организации. Дайте краткую характеристику этапов ее исполнения.
4. Расскажите об особенностях обработки теоретического материала для формирования методологической базы исследования, ее оценки. Приведите примеры.
5. Расскажите о специфике анализа практического материала для формирования базы из аналогичных объектов в проводимом исследовании. Приведите примеры.

##### ***Раздел 3. Особенности концептуального и художественно-образного проектирования***

###### ***Тема 3.1. Этапы создания художественного образа как концепта для произведения***

1. Дайте определение понятию «художественный образ». Расскажите об особенностях художественного образа на примере изобразительного искусства в целом (в широком смысле), а также декоративно-прикладного искусства (в узком).
2. Дайте определение понятию «художественный образ». Расскажите об особенностях художественного образа на примере декоративно-прикладного искусства (в узком смысле).
3. Расскажите, почему художественный образ можно считать венцом в процессе работы над произведением изобразительного искусства? Аргументируйте свой ответ, опираясь на примеры из практики декоративно-прикладного искусства.
4. Выделите основные этапы работы над созданием художественного образа в ходе проектирования. Дайте их краткую характеристику.
5. Расскажите о возможных визуальных вариациях художественного образа в рамках определенной темы. Аргументируйте свой ответ, ссылаясь на примеры из практики.
6. Что представляют различные методы генерации идей? Расскажите о их значимости и функциональном назначении в процессе проектирования изделий декоративно-прикладного искусства.
7. Назовите несколько методов генерации идей, использующихся в создании произведений декоративно-прикладного искусства. Дайте их краткую характеристику.
8. Расскажите о различных подходах к проектированию, дав их краткую характеристику. Приведите примеры из практики.
9. Дайте определение понятию «концепция». В чем заключается ее роль в процессе создания произведений декоративно-прикладного искусства.
10. Расскажите о специфике концептуального подхода в проектировании. Выделите и дайте краткую характеристику его этапов на примере произведений декоративно-прикладного искусства.

###### ***Тема 3.2. Специфика организации композиции в рамках проекта***

11. Дайте определение понятию «композиция». Расскажите, какова роль этого



понятия в процессе создания произведений декоративно-прикладного искусства.

12. Назовите основные этапы работы над композицией на примере создания произведений декоративно-прикладного искусства.

13. Дайте определение понятию «графическая композиция». Расскажите о ее особенностях и свойствах. Аргументируйте свой ответ на примере анализа произведений декоративно-прикладного искусства.

14. Дайте определение понятию «цветографическая композиция». Расскажите о ее особенностях и свойствах. Аргументируйте свой ответ на примере анализа произведений декоративно-прикладного искусства.

15. Перечислите основные моменты работы над созданием композиции к произведению декоративно-прикладного искусства. Расскажите о роли графики и цвета в ней.

#### **4.1.3. Комплект проверочных заданий**

*В комплект проверочных заданий* входят теоретические и практические задания, связанные с освоенными обучающимся темами преддипломной практики.

Теоретические и практические задания можно выполнять в устной форме.

#### ***Раздел 1 (организационный этап). Специфика организации работы в условиях преддипломной практики***

*Тема 1.1. Преддипломная практика: особенности постановки задач и ведения работы*

##### **Задание 1**

#### ***Пункт 1. Ответьте устно на следующие вопросы***

Каким образом необходимо формулировать цель для исследования в рамках конкретной темы?

Какой перечень исследовательской работы должен быть отражен в задачах? Объясните, как правильно их формулировать?

#### ***Пункт 2. Выполните следующие практические задания***

Осуществите подборку графического материала от 7 до 10 фоторепродукций или иллюстраций в соответствии с темами «Изделия из керамики (украшения)», «Изделия из керамики (мелкая пластика)», «Изделия из керамики (скульптурная форма для экстерьера)».

*Тема 1.2. Особенности подхода к теме исследования*

##### **Задание 2**

#### ***Пункт 1. Ответьте устно на следующие вопросы***

Что такое методология?

Какова роль методологии в проведении исследования в области изобразительного искусства (на примере декоративно-прикладного искусства)?

#### ***Пункт 2. Выполните следующие практические задания***

Осуществите подборку основных технологий, подходящих для создания произведений декоративно-прикладного искусства. Опишите их, дав краткую характеристику.

#### ***Раздел 2 (исследовательский этап). Особенности сбора и обобщения поискового материала***

*Тема 2.1. Специфика организации работы с различными источниками литературы*

##### **Задание 3**

#### ***Пункт 1. Ответьте устно на следующие вопросы***

Выделите несколько критериев, позволяющих оценить качество текста в определенном источнике литературы.

Расскажите о специфике создания научного текста. Какова стилистика его изложения?

#### ***Пункт 2. Выполните следующие практические задания***

Сформулируйте несколько коротких научно-исследовательских текстов в соответствии с темами: «Деревянная шкатулка (лаковая роспись)», «Керамическая свистулька», «Туесок».

## *Тема 2.2. Специфика организации работы с примерами из практики*

### **Задание 4**

#### ***Пункт 1. Ответьте устно на следующие вопросы***

В соответствии с какими критериями необходимо распределять графический и иллюстративный материал по теме исследования в приложении к работе?

Расскажите о специфике искусствоведческого анализа различных предметов декоративно-прикладного искусства.

#### ***Пункт 2. Выполните следующие практические задания***

Приведите примеры наиболее подходящего на ваш взгляд искусствоведческого анализа следующих произведений декоративно-прикладного искусства: «Композиция из керамики (тема «Славянские праздники»)», «Куклы, выполненные в технике плетения из бересты», «Гобелен (тема «Сон в летнюю ночь»).

### ***Раздел 3 (проектный этап). Особенности концептуального и художественно-образного проектирования***

#### *Тема 3.1. Этапы создания художественного образа как концепта для произведения*

### **Задание 5**

#### ***Пункт 1. Ответьте устно на следующие вопросы***

Дайте определение понятию «художественный образ».

Расскажите об основных этапах его визуализации.

#### ***Пункт 2. Выполните следующие практические задания***

На конкретном примере из практики осуществите анализ создания его художественно-образного решения (от момента формирования идеи до ее визуализации).

### **Задание 6**

#### ***Пункт 1. Ответьте устно на следующие вопросы***

Дайте определение понятию «концепция» в проектировании.

Расскажите о специфике концептуального подхода в проектировании на примере созданий произведений декоративно-прикладного искусства.

#### ***Пункт 2. Выполните следующие практические задания***

Примените концептуальный подход к проектированию следующих предметов декоративно-прикладного искусства: «шкатулка», «панно», «чайный набор».

#### *Тема 3.2. Специфика организации композиции в рамках проекта*

### **Задание 7**

#### ***Пункт 1. Ответьте устно на следующие вопросы***

Дайте определение понятию «формальная композиция».

Расскажите об особенностях и специфике создания формальной композиции для произведений декоративно-прикладного искусства.

#### ***Пункт 2. Выполните следующие практические задания***

Предложите 2-3 варианта формальных композиционных решений для проектирования декоративного объекта – детская площадка.

### **Задание 8**

#### ***Пункт 1. Ответьте устно на следующие вопросы***

Дайте определение термину «графическая композиция».

Дайте определение термину «цветографическая композиция».

Расскажите об особенностях формирования определенного колорита.

#### ***Пункт 2. Выполните следующие практические задания***

Предложите 2-3 варианта колерных карт для следующих предметов: «шкатулка», «свистулька», «туес».

### **Критерии оценки заданий для текущего контроля прохождения практики**

1. Критерии оценки обучающегося на вопросы для собеседования и вопросы для собеседования, входящие в перечень проверочных заданий:

– (5 баллов) выставляется обучающемуся, проявившему всесторонние и глубокие

знания программного материала и дополнительной литературы, проявившему творческие способности в понимании, изложении и практическом использовании материала.

– (4 балла) ставится обучающемуся, проявившему полное знание материала, освоившему основную рекомендованную литературу, показавшему стабильный характер знаний и умений и способному к их самостоятельному применению и пополнению в ходе последующего обучения и практической деятельности.

– (3 балла) ставится обучающемуся, проявившему знания в объеме, необходимом для последующего обучения и предстоящей практической деятельности, знакомому с основной рекомендованной литературой, допустившему неточности в ответе, но обладающему необходимыми знаниями и умениями для их устранения при корректировке со стороны преподавателя.

– (2 балла) ставится обучающемуся, показавшему существенные пробелы в знании основного программного материала, допустившему принципиальные ошибки при применении теоретических знаний, которые не позволяют ему продолжить обучение или приступить к практической деятельности без подготовки по данной дисциплине.

2. Критерии оценки обучающегося по выполнению практической части проверочных заданий и подготовительного материала к практическим заданиям соответствуют следующему перечню:

– (5 баллов) выставляется обучающемуся, проявившему всесторонние и глубокие знания программного материала и дополнительной литературы, творческие способности в понимании, изложении и практическом использовании материала. Обучающийся в решении практических задач демонстрирует аналитический образ мышления, искусствоведческий интерес, дает обоснованную собственную оценку исследованного материала и его представлений в литературе.

– (4 балла) ставится обучающемуся, проявившему полное знание материала, освоившему основную рекомендованную литературу, показавшему стабильный характер знаний и умений, способность к их применению в практической деятельности. При этом обучающийся в решении практических задач демонстрирует аналитический образ мышления, попытки искусствоведческого анализа, умеет компилировать исследованный материал, формулировать выводы.

– (3 балла) ставится обучающемуся, проявившему знания в объеме, необходимом для последующего обучения и предстоящей практической деятельности, знакомому с основной рекомендованной литературой, допустившему неточности в ответе, но обладающему необходимыми знаниями и умениями для их устранения при корректировке со стороны преподавателя. При этом обучающийся испытывает ряд затруднений в решении практических задач, связанных с аналитикой и искусствоведческим анализом, компиляцией исследованного материала и формулированием выводов.

– (2 балла) ставится обучающемуся, показавшему существенные пробелы в знании основного программного материала, допустившему принципиальные ошибки при применении теоретических знаний на практике. При этом обучающийся не в состоянии осуществлять различные виды анализа информации, обобщать ее и формулировать выводы. Данные пробелы в знаниях не позволяют ему продолжить обучение или приступить к практической деятельности без подготовки по данному виду работы.

#### **4.2. Оценочные средства для промежуточной аттестации по итогам прохождения преддипломной практики**

Промежуточная аттестация по практике проводится с целью выявления соответствия уровня теоретических знаний, практических умений и навыков теоретической, педагогической и художественной работы требованиям ФГОС ВО в форме экзамена.

Экзамен проводится после завершения прохождения практики в объеме программы. Результаты аттестации практики фиксируются в экзаменационных ведомостях. Экзамен по итогам прохождения *преддипломной практики* проводится по окончании срока

прохождения практики в 8 семестре на защите подготовленного отчета, состоящего из документа с отчетом, докладом и электронной презентацией (защита проводится в форме конференции).

Оценка по итогам прохождения практики выставляется преподавателем вуза с учетом:

- оценки уполномоченного лица, под руководством которого обучающийся проходил практику, на основе анализа качества работы во время практики (оценка отражается в отзыве руководителя практики);
- проверки материалов практики, представленных обучающимися в качестве отчетных документов;
- публичного представления обучающимися на итоговой конференции - результатов прохождения практики и ответов на вопросы.

Выставление зачета с оценкой по результатам практики проводится в соответствии с представленными ниже критериями:

- достижение основных целей и задач, поставленных перед прохождением практики;
- уровень сформированности профессиональных умений и компетенций;
- качество выполнения заданий практики: творческий подход к выполнению заданий, профессиональный анализ, профессиональное исполнение и рефлексия;
- качество подготовки отчетной документации и представление ее в установленные сроки;
- выполнение обязанностей практиканта (при этом решающим является мнение руководителя практики обучающегося от принимающей стороны, отраженное в отзыве). В рамках данной практики принимающей стороной является кафедра декоративно-прикладного искусства Кемеровского государственного института культуры.

В комплект заданий, предъявляемых перед защитой преддипломной практики, входят следующие работы:

1. Перечень самостоятельно выполненных практических заданий по следующим темам:

- задание 1.1. Формирование основной идеи в рамках заданной темы. Лекция по теме «Специфика организации работы в условиях подготовки к выпускной квалификационной работе»;
- задание 1.2. Определение фронта работы для сбора теоретического и иллюстративного материала в соответствии с заданной темой. Постановка цели и задач;
- задание 2.1. Составление и выбор методологической базы для исследования;
- задание 2.2. Выбор и характеристика технологий, подходящих для темы исследования в ключе создания произведений декоративно-прикладного искусства;
- задание 3.1. Формирование теоретической базы в рамках выбранной темы исследования;
- задание 3.2. Оценка качества и содержательности найденного материала;
- задание 3.3. Варианты обобщения информации. Особенности создания научного исследовательского текста;
- задание 3.4. Создание текста для параграфа 1.1. главы 1 отчета по практике;
- задание 4.1. Формирование базы, состоящей из иллюстративных примеров и репродукций из практики в рамках выбранной темы;
- задание 4.2. Оценка качества и художественной ценности собранного материала;
- задание 4.3. Описание технологической базы, используемой в процессе создания произведений декоративно-прикладного искусства в рамках выбранной темы;
- задание 4.4. Создание текста для параграфа 1.2. главы 1 отчета по практике;
- задание 5.1. Создание художественного образа от идеи до его визуального воплощения;
- задание 5.2. Концептуальный подход к проектированию художественного образа;

- задание 5.3. Создание текста для параграфа 2.1. главы 2 отчета по практике;
- задание 6.1. Формальные поиски композиционного решения;
- задание 6.2. Графическая и цветографическая композиции. Формирование определенного колорита;
- задание 6.3. Создание текста для параграфа 2.2. главы 2 отчета по практике;
- задание 7.1. Формулировка вводной и заключительной части к отчету;
- задание 7.2. Формирование тела отчета;
- задание 7.3. Подбор материала для приложений. Оценка его качества;
- задание 7.4. Подготовка текста для устного доклада по представлению отчета;
- задание 8.1. Создание электронной слайд-презентации для демонстрации основных моментов исследовательской работы.

**2. Отчет о выполнении преддипломной практики:**

- документ с отчетом о выполнении преддипломной практики. Отчет прилагается в печатном и электронном виде;
- электронная слайд-презентация, отражающая основные моменты отчета о прохождении преддипломной практики (с фиксацией основных моментов, отраженных в устном докладе), и, оформленная в соответствии с требованиями. Электронная слайд-презентация прилагается в электронном виде.

**3. Перечень необходимых документов, прилагаемых к печатной версии отчета по преддипломной практике:**

- совместный план-график прохождения практики;
- дневник практики обучающегося;
- отзыв руководителя преддипломной практики;
- подтверждение о прохождении преддипломной практики.

**Параметры и критерии оценки преддипломной практики при итоговом контроле (защита практики)**

Таблица 1

Параметры	Критерии
1. Организационная часть работы (посещение экспозиций, работа с литературой и интернет-ресурсами в соответствии с выбранной темой исследования)	1. Тематическая содержательность посещаемых экспозиций, их разнонаправленность, качество выбранных для анализа произведений изобразительного искусства. 2. Качество и достоверность выбранного для изложения и определения методологической базы теоретического материала. Отсылка к содержательным литературным источникам и интернет-ресурсам. 3. Умение создавать ограниченные в объеме и информативные по наполнению аналитические тексты, проводить полноценное исследование с оценкой технологической и практической базы. 4. Качество подготовленных текстов эссе. Соответствие текста эссе заявленной теме исследовательской работы. 5. Умение устно представлять собранный и обработанный материал в виде емких и информативных тезисов.
2. Исследовательская часть практики (научный доклад)	1. Умение грамотно компилировать, обобщать информацию, выделять главное, аргументированно опровергать ее или выдвигать позиции совпадения мнений. 2. Умение излагать в виде тезисов основные моменты исследовательской части доклада. 3. Умение формулировать задачи и выводы в соответствии с выбранной темой исследования, определять достигнутые результаты, видеть положительные и отрицательные черты. 4. Умение давать аргументированные ответы на вопросы

	<p>обучающихся и комиссии по теме защиты работы.</p> <p>5. Умение принимать критику по поводу представления и подачи исследования, его содержательной части.</p>
3. Качество графической части исследовательской работы в виде электронной слайд-презентации	<p>1. Соответствие выполненной презентации структуре научного доклада в соответствии с выбранной темой исследования.</p> <p>2. Качество найденных иллюстраций, репродукций, выполненных зарисовок, схем, личных фото и др.</p> <p>3. Выбор стилистического решения для оформления презентации.</p> <p>4. Наличие композиционного равновесия в слайдах презентации.</p> <p>5. Обоснованное применение аудио- и визуальных эффектов в презентации (по необходимости).</p>

### Методика оценивания

Выполненный и представленный обучающимися к защите преддипломной практики объем работы оценивается по каждому из 15 приведенных критериев, что соответствует 100 баллам.

Для оценивания обучающихся учитываются следующие параметры:

- (90-100 баллов) выставляется обучающемуся, если задания практики выполнены в полном объеме. Обучающийся владеет системой знаний о правилах ведения научно-исследовательской работы, грамотно излагает материал, свободно им владеет, отвечает на дополнительные вопросы, умеет обосновывать свой взгляд на проблемные ситуации в изобразительном искусстве. Прделанная обучающимся работа удовлетворяет 90-100 % от общего объема приведенных критериев (13-15 критериев).

- (75-89 баллов) выставляется обучающемуся, если задания практики выполнены в полном объеме, но допущен ряд несущественных ошибок, связанных с представлением исследования, как в виде научного текста, так и электронной слайд-презентации. Текст научного доклада при общей структуре не имеет части логических связей и переходных фраз, слабо обозначены выводы о проведенном исследовании. Прделанная обучающимся работа удовлетворяет 71-89 % от общего объема приведенных критериев (10-12 критериев).

- (60-74 балла) выставляется обучающемуся, если задания практики выполнены в полном объеме, но если студент испытывает затруднения с изложением и представлением научного текста, аргументацией выводов о проведенной работе, структура электронной слайд-презентации незначительно разнится с текстом научного доклада, обучающийся испытывает затруднения при ответе на дополнительные вопросы. Прделанная обучающимся работа удовлетворяет 51-70 % от общего объема приведенных критериев (7-9 критериев).

- (менее 60 баллов) выставляется обучающемуся, если задания практики выполнены не в полном объеме и допущен ряд грубых ошибок, связанных с представлением научного доклада, работой с дополнительной литературой, созданием электронной слайд-презентации, обучающийся слабо владеет информацией по теме отчета пройденной учебной практики. Прделанная обучающимся работа удовлетворяет менее 50 % от общего объема приведенных критериев (менее 7 критериев).

### Шкала перевода баллов в оценки для экзамена по практике

Уровень формирования компетенции	Оценка		Минимальное количество баллов	Максимальное количество баллов
	Зачтено	Отлично		
Продвинутый	Зачтено	Отлично	90	100
Повышенный		Хорошо	75	89
Пороговый		Удовлетворительно	60	74
Нулевой	Не зачтено	Неудовлетворительно	0	59

## **Критерии оценивания защиты практики в соотношении со шкалой перевода баллов в оценки для экзамена по практике**

Знания, умения и навыки обучающихся при промежуточной аттестации **в форме экзамена** определяются оценками «отлично», «хорошо», «удовлетворительно», «неудовлетворительно».

**Оценка «отлично»** выставляется, если обучающийся достиг **продвинутого уровня формирования компетенций**:

- обучающимся достигнуты все основные цели и задачи, поставленные перед ним в ходе практики;
- обучающийся выполнил план практики и все необходимые задания, подошел творчески к выполнению заданий;
- предоставил полную отчетную документацию по данным заданиям, не имеет замечаний в их выполнении;
- отчет по практике подготовлен в полном объеме, оформлен в соответствии с установленными требованиями;
- руководитель практики рекомендовал выставить за практическую деятельность обучающегося высокую положительную оценку;
- в процессе защиты практики (в форме итоговой конференции) обучающийся исчерпывающе, последовательно, грамотно и логически стройно излагает результаты прохождения практики, использует качественный демонстрационный материал;
- свободно и полно отвечает на поставленные вопросы.

**Оценка «хорошо»** выставляется, если обучающийся достиг **повышенного уровня формирования компетенций**:

- обучающимся достигнуты все основные цели и задачи, поставленные перед ним в ходе практики;
- обучающийся выполнил план практики и все необходимые задания, но имеет небольшие недоработки и замечания в их выполнении;
- предоставил полную отчетную документацию по данным заданиям, но имеет несущественные замечания в их выполнении;
- отчет по практике подготовлен в полном объеме, оформлен в соответствии с установленными требованиями;
- руководитель практики рекомендовал выставить за практическую деятельность обучающегося высокую положительную оценку;
- на защите практики (в форме итоговой конференции) обучающийся в целом исчерпывающе, последовательно, грамотно и логически стройно излагает результаты прохождения практики, допускается погрешность в логике выведения одного из наиболее значимых выводов, которая устраняется в ходе дополнительных уточняющих вопросов;
- использует демонстрационный материал, не содержащий грубых ошибок;
- без особых затруднений отвечает на поставленные вопросы.

**Оценка «удовлетворительно»** выставляется, если обучающийся достиг **порогового уровня формирования компетенций**:

- обучающимся достигнуты не все основные цели и задачи, поставленные перед ним в ходе практики; обучающийся не вовремя вышел на практику (с задержкой на 1 неделю);
- обучающийся частично выполнил план практики и все необходимые задания, имеет значительные недоработки и замечания в их выполнении;
- предоставил отчетную документацию по данным заданиям, но имеет существенные замечания в их выполнении;
- отчет по практике подготовлен в полном объеме, но оформлен с нарушениями установленных требований;
- руководитель практики рекомендовал выставить за практическую деятельность обучающегося положительную оценку, но в отзыве имеются замечания;

- на защите практики (в форме итоговой конференции) обучающийся в целом последовательно излагает результаты прохождения практики, допускает грубую погрешность в логике выведения одного из наиболее значимых выводов, которая устраняется в ходе дополнительных уточняющих вопросов с трудом;

- не использует демонстрационный материал; отвечает на поставленные вопросы не в полной мере.

**Оценка «неудовлетворительно» соответствует нулевому уровню формирования компетенций:**

- обучающимся достигнуты не все основные цели и задачи, поставленные перед ним в ходе практики;

- обучающийся не вовремя вышел на практику (с задержкой на 1 неделю) или не выходил на практику вообще;

- обучающийся выполнил не все необходимые задания (отчитался по 50 % заданий) и имеет значительные недоработки и замечания в их выполнении; не предоставил отчетную документацию по данным заданиям или предоставил ее в не полном объеме, имеет существенные замечания по ее оформлению;

- руководитель практики рекомендовал выставить за практическую деятельность обучающегося оценку «неудовлетворительно»;

- на защите практики (в форме итоговой конференции) обучающийся нарушает последовательность в изложении результатов прохождения практики, допускает неточности и грубую погрешность в логике выведения одного из наиболее значимых выводов, которая при указании на нее, не устраняется;

- не использует демонстрационный материал;

- при ответе на вопросы допускает существенные ошибки.

Преддипломная практика считается выполненной обучающимся, если он достиг порогового уровня.

#### **4.2.1. Требования к оформлению и содержанию отчета**

При написании и оформлении текста отчета рекомендуем обращаться к ГОСТ 7.32-2001 «Система стандартов по информации, библиотечному и издательскому делу. Отчет о научно-исследовательской работе. Структура и правила оформления», ГОСТ 7.0.5 – 2008 «Система стандартов по информации, библиотечному и издательскому делу. Библиографическая ссылка. Общие требования и правила составления».

*Объем текста отчета* – 15-20 страниц (без учета приложений). Не допускается уменьшение или значительное превышение объема текста.

*Продолжительность (регламент) представления отчета в виде научного доклада с демонстрацией электронной слайд-презентацией:* до 12 минут.

Текст отчета размещается на одной стороне листа бумаги формата А4 с соблюдением следующих размеров: поля: верхнее, нижнее, левое, правое - 2 см; межстрочный интервал – 1.5; кегль – 14; абзацный отступ – 5 знаков. Введение, содержание основной части, заключение, список литературы, приложения должны иметь *заголовки*, напечатанный прописными (заглавными) буквами. Заголовки следует располагать в середине строки без точки в конце, не подчеркивая. Переносы слов в заголовках не допускаются. *Страницы* текста нумеруются арабскими цифрами, номер проставляется посередине в нижней части листа.

*Титульный лист* отчета включается в общую нумерацию страниц текста. Номер страницы на титульном листе не указывается. Нумерация страниц начинается с нечетной цифры. На титульном листе приводятся общие сведения: тема отчета по производственной практике: преддипломной; шифр и наименование направления; сведения об исполнителе (Приложение 4).

*Ссылки* на использованный литературный источник приводятся непосредственно после упоминания в квадратных скобках с указанием порядкового номера в списке литературы и номера соответствующей страницы. Например: «прямое, дословное цитирование» - [1, с. 3], «цитирование нескольких страниц “своими словами”» - [1, с. 1-2].



*Ссылки* на приложения и рисунки в тексте отчета указываются следующим образом: (Приложение А), (Приложение 1), (Рисунок 1), (Рисунки 1-3). Пример оформления приложений приведен в приложении к рабочей программе преддипломной практики (Приложение 6).

Отчет по выполненной преддипломной практике в соответствии с выбранной темой условно можно разделить на две части: методологическая база исследования и технологические особенности; концептуальная часть и художественно-образное проектирование. Данные темы представляются углубленно на основе дополнительно найденного и обработанного материала с расставленными ссылками на использованные литературные источники. Эти требования соответствуют структуре отчета по преддипломной практике и перечисляются в оглавлении (Приложение 5).

*Структура текста отчета:*

**1. Введение**, включающее:

- обоснование актуальности выбранной темы;
- степень разработанности темы в отечественной и мировой литературе (кратко);
- объект и предмет, определенные в соответствии с выбранной темой;
- цель и задачи, раскрывающие специфику выбранной темы;
- научные и аналитические методы исследования выбранных произведений изобразительного искусства в рамках определенной темы;
- база исследования.

**2. Основное содержание отчета**, состоящее из двух пунктов:

ГЛАВА 1. ОСОБЕННОСТИ ХУДОЖЕСТВЕННОГО ОФОРМЛЕНИЯ ИНТЕРЬЕРА СРЕДСТВАМИ ДЕКОРАТИВНО-ПРИКЛАДНОГО ИСКУССТВА

а. Искусствоведческий анализ интерьеров больших стилей и различных стилевых направлений

б. Технологические особенности изготовления произведений декоративно-прикладного искусства для декорирования интерьера

ГЛАВА 2. ОРГАНИЗАЦИЯ РАБОТЫ В ПЛАНЕ КОНЦЕПТУАЛЬНОГО И ХУДОЖЕСТВЕННО-ОБРАЗНОГО ПРОЕКТИРОВАНИЯ

1.1. Этапы формирования художественного образа в рамках концептуального проектирования декоративных произведений

1.2. Цветографическое и цветоколеристическое решение произведений с учетом стилевых особенностей интерьера.

**3. В заключении** указываются:

- основные выводы о проделанной работе в соответствии с позициями, указанными в сформулированных во введении задачах;
- оценка практической и культурной значимости выполненной работы.

**4. Список литературы**, оформленный в соответствии со следующими требованиями ГОСТ 7.0.5 – 2008:

*Образец описания книги одного автора*

Виханский О.С. Стратегическое управление: учебник. – М.: Гардарика, 1999. – 296 с.

*Образец описания книги двух, трех авторов*

Колкова Н.И., Скипор И.Л. Прикладная информатика технологии курсового и дипломного проектирования: учеб. пособие. – Кемерово: КемГУКИ, 2007. – 434 с.

Частиков А.П., Гаврилова Т.А., Белов Д.Л. Разработка экспертных систем: Среда CLIPS. – Спб.: БХИ-Петербург, 2003. – 608 с.

*Образец описания книги четырех и более авторов*

Обеспечение качества результатов химического анализа / П. Буйташ [и др.]. – М.: Наука, 1993. – 165 с.

*Образец описания автореферата диссертации*

Асмус Н.Г. Лингвистические особенности виртуального коммуникативного пространства: автореф. дис....канд. филол. наук / Челябинский гос. ун-т. – Челябинск, 2005. – 23 с.

*Образец описания кандидатской (докторской) диссертации*

Свирюкова В.Г. Принципы и организационные основы формирования и использования распределенного фонда баз данных в федеральном округе: дис. ... канд. пед. наук. – Новосибирск, 2005. – 219 с.

*Образец описания статьи из многотомного издания*

Об индивидуальной помощи в получении образования: (О содействии образованию): федер. закон Федератив. Респ. Германия от 1 апр. 2001 г. // Образовательное законодательство зарубежных стран. – М., 2003. – Т. 3. – С. 422-464.

Браславский П.И., Данилов С.Ю. Интернет как средство инкультурации и аккультурации // Взаимопонимание в диалоге культур: условия успешности: монография: в 2 ч. / под общ. ред. Л.И. Гришаевой, М.К. Поповой. – Воронеж: Воронежский гос. ун-т, 2004. – Ч. 1. – С. 215-228.

*Образец описания статьи из сборника*

Макаров М.Л. Жанры в электронной коммуникации: quovadis? // Жанры речи: сб. науч. статей. – Саратов: Изд-во ГосУНЦ «Колледж», 2005. – Вып. 4: Жанр и концепт. - С. 336-351.

Библиотеки и ассоциации в меняющемся мире: новые технологии и новые формы сотрудничества: матер. конф. «Крым-96». - М.: ГПНТБ, 1996. - Т.2. - С. 196-198.

*Образец описания статьи из журнала, газеты*

Вершинская О.Н. Гуманитарный подход к проблеме информатизации // НТИ. – Сер. 2. – 1995. – № 4. – С. 1-4.

Селиванова Ю.Г., Масхулия Т.Л. Стандартизация и кооперация. Тенденции каталогизации конца XX века // Библиотечное дело. – 2004. – № 6. – С. 18-21. – Библиогр.: с. 21 (18 назв.).

Мироненко Ю. На финишной прямой // Культурист. – 2010. – Апрель (№ 7). – С. 2.

*Образец описания электронных ресурсов*

Казанцева В.П. Информационная культура личности и образовательный процесс университета [Электронный ресурс] // Науч. и техн. б-ки. – 2009. - № 5. – Режим доступа: <http://elib.gpntb.ru>. – Загл. с экрана.

Иттен И. Искусство формы [Электронный ресурс]. – Режим доступа: [http://vk.com/doc1899157\\_167415843?hash=b14e4424e8b7ade7cd&dl=28aabb49a7217e1962](http://vk.com/doc1899157_167415843?hash=b14e4424e8b7ade7cd&dl=28aabb49a7217e1962). – Загл. с экрана.

Средства выразительности в архитектуре [Электронный ресурс]. – Режим доступа: <http://www.libsid.ru/architektura-kak-vid-izobrazitelnogo-iskusstva/sredstva-virazitelnosti-v-architekture/vse-stranitsi>. – Загл. с экрана.

**5. Приложения к отчету содержат:**

- фоторепродукции различных произведений декоративно-прикладного искусства, а также технологий изготовления.

Печатный вариант отчета прокалывается дыроколом и подшивается в мягкий скоросшиватель. В отдельных файлах к отчету прикладываются необходимые сопроводительные документы и подшиваются к печатному варианту отчета.

**Критерии оценки отчета по практике**

**Оценка «отлично»** выставляется обучающемуся, если:

- выполнен в полном объеме и в соответствии с требованиями;
- результативность практики представлена в количественной и качественной обработке, продуктах деятельности;
- материал изложен грамотно, доказательно;
- свободно используются понятия, термины, формулировки;
- выполненные задания соотносятся с формированием компетенций.

**Оценка «хорошо»** выставляется обучающемуся, если:

- выполнен почти в полном объеме и в соответствии с требованиями;
- грамотно используется профессиональная терминология - четко и полно излагается материал, но не всегда последовательно;
- описывается анализ выполненных заданий, но не всегда четко соотносится;
- выполнение профессиональной деятельности с формированием определенной компетенции.

**Оценка «удовлетворительно»** выставляется обучающемуся, если:

- низкий уровень владения профессиональным стилем речи в изложении материала;
- низкий уровень оформления документации по практике;
- низкий уровень владения методической терминологией;
- носит описательный характер, без элементов анализа;
- низкое качество выполнения заданий, направленных на формирование компетенций.

**Оценка «неудовлетворительно»** выставляется обучающемуся, если:

- документы по практике не оформлены в соответствии с требованиями;
- описание и анализ видов профессиональной деятельности, выполненных заданий отсутствует или носит фрагментарный характер.

### 3.2.2. Отзыв руководителя практики

Образец формы отзыва руководителя преддипломной практики

#### ОТЗЫВ руководителя преддипломной практики

о прохождении практики

студентом 4 курса

по направлению подготовки 54.03.02 Декоративно-прикладное искусство и народные промыслы, профиль подготовки «Художественно-декоративное оформление интерьера», квалификация «Бакалавр»

Ф. И. О. студента \_\_\_\_\_

За время прохождения практики с «\_\_» \_\_\_\_\_ 20\_\_ г. по «\_\_» \_\_\_\_\_ 20\_\_ г. обучающийся продемонстрировал владение следующими компетенциями:

Компетенции	Оценка (отлично, хорошо, удовлетворительно, неудовлетворительно)
<b>Универсальные компетенции</b>	
Способен осуществлять поиск, критический анализ и синтез информации, применять системный подход для решения поставленных задач (УК-1)	
Способен воспринимать межкультурное разнообразие общества в социально-историческом, этическом и философском контекстах (УК-5)	
Способен управлять своим временем, выстраивать и реализовывать траекторию саморазвития на основе принципов образования в течение всей жизни (УК-6)	
Способен создавать и поддерживать в повседневной жизни и в профессиональной деятельности безопасные условия жизнедеятельности для сохранения природной среды, обеспечения устойчивого развития общества, в том числе при угрозе и возникновении чрезвычайных ситуаций и военных конфликтов (УК-8)	
Способен принимать обоснованные экономические решения в различных областях жизнедеятельности (УК-10)	
Способен формировать нетерпимое отношение к коррупционному поведению (УК-11)	
<b>Общепрофессиональные компетенции</b>	
Способен работать с научной литературой; собирать, анализировать и обобщать результаты научных исследований, оценивать полученную информацию; выполнять отдельные виды работ при проведении научных исследований с применением современных методов; участвовать в научно-практических конференциях (ОПК-2)	
Способен организовывать, проводить и участвовать в художественных выставках, профессиональных конкурсах, фестивалях и иных творческих мероприятиях (ОПК-4)	
Способен решать стандартные задачи профессиональной деятельности на основе информационной и библиографической культуры с применением информационно-коммуникационных	

технологий и с учетом основных требований информационной безопасности (ОПК-5)	
Способен ориентироваться в проблематике современной культурной политике Российской Федерации (ОПК-7)	
<b>Профессиональные компетенции</b>	
Способен к сбору, анализу и обобщению информации, оценке ее качества и возможности применения для реализации художественного замысла; владеть знаниями и представлениями об основах художественно-промышленного производства, нести ответственность за качество продукции; способен вести экономические расчеты по оценке стоимости художественного проекта (ПК-4)	
Способен осуществлять планирование образовательного процесса, самостоятельно разрабатывать учебную программу практических и лекционных занятий, выполнять методическую работу в сфере дошкольного, начального общего, основного общего, среднего общего образования, профессионального обучения и дополнительного образования для детей и взрослых в сфере изобразительного и декоративно-прикладного искусства (ПК-6)	

Дополнительные характеристики обучающегося (при наличии): \_\_\_\_\_

Руководитель практики от структурного подразделения,  
Заведующая кафедрой ДПИ \_\_\_\_\_ И. В. Воронова  
«\_\_» \_\_\_\_\_ 20\_\_ г.

Руководитель практики от кафедры,  
канд. культурологии, доцент, доцент кафедры ДПИ \_\_\_\_\_ И. В. Воронова  
«\_\_» \_\_\_\_\_ 20\_\_ г.